

รหัสหลักสูตร : 25631411100024



สำนักงานปลัดกระทรวงการอุดมศึกษา  
วิทยาศาสตร์ วิจัย และนวัตกรรม  
พิจารณาให้ความสอดคล้องของหลักสูตร  
เมื่อวันที่ 9 พฤษภาคม 2563

สภาการพยาบาล  
รับที่ ท. 1274/62  
วันที่ 2 ส.ค. 2562  
เวลา 09.00

หลักสูตรพยาบาลศาสตรบัณฑิต  
(หลักสูตรใหม่ พ.ศ. 2563)

สภาการพยาบาล  
ให้ความเห็นชอบหลักสูตรนี้แล้ว  
เมื่อวันที่ 16 ส.ค. 2562 ลงนาม 

คณะพยาบาลศาสตร์  
มหาวิทยาลัยราชภัฏกำแพงเพชร

## สารบัญ

	หน้า
<b>หมวดที่ 1</b> ข้อมูลทั่วไป	1
- ชื่อหลักสูตร	1
- สถานภาพของหลักสูตรและการพิจารณาอนุมัติ/เห็นชอบหลักสูตร	2
- ชื่อ นามสกุล เลขบัตรประชาชน ตำแหน่ง และคุณวุฒิการศึกษาของ อาจารย์ผู้รับผิดชอบหลักสูตร	3
- สถานการณ์ภายนอกหรือการพัฒนาที่จำเป็นต้องนำมาพิจารณาในการ วางแผนหลักสูตร	4
- ความสัมพันธ์กับหลักสูตรอื่นที่เปิดสอนในคณะ/ภาควิชาอื่นของ มหาวิทยาลัย	8
<b>หมวดที่ 2</b> ข้อมูลเฉพาะของหลักสูตร	9
- ปรัชญา	9
- วัตถุประสงค์	10
- ผลลัพธ์การเรียนรู้ระดับหลักสูตร	12
- แผนพัฒนาปรับปรุง	13
<b>หมวดที่ 3</b> ระบบการจัดการศึกษา การดำเนินการ และโครงสร้างของหลักสูตร	15
- ระบบการจัดการศึกษา	15
- แผนการรับนักศึกษา	18
- หลักสูตรและอาจารย์ผู้สอน	21
- แผนการศึกษา	33
- อาจารย์ประจำหลักสูตร	34
- องค์ประกอบเกี่ยวกับประสบการณ์ภาคสนาม	38
<b>หมวดที่ 4</b> ผลการเรียนรู้ กลยุทธ์การสอนและประเมินผล	40
- การพัฒนาคุณลักษณะพิเศษของนักศึกษา	40
- การพัฒนาผลการเรียนรู้ในแต่ละด้าน	41
- แผนที่กระจายความรับผิดชอบมาตรฐานผลการเรียนรู้ฯ	43
<b>หมวดที่ 5</b> หลักเกณฑ์ในการประเมินผลนักศึกษา	59
- กฎระเบียบหรือหลักเกณฑ์ในการให้ระดับคะแนน	59
- กระบวนการทวนสอบมาตรฐานผลสัมฤทธิ์ของนักศึกษา	59
- เกณฑ์การสำเร็จการศึกษาตามหลักสูตร	61

## สารบัญ

		หน้า
<b>หมวดที่ 6</b>	การพัฒนาคณาจารย์	62
	- การเตรียมการสำหรับอาจารย์ใหม่	62
	- การพัฒนาความรู้และทักษะให้แก่อาจารย์	63
<b>หมวดที่ 7</b>	การประกันคุณภาพหลักสูตร	64
	- การกำกับมาตรฐาน	64
	- หลักสูตร การเรียนการสอน การประเมินผู้เรียน	72
	- สิ่งสนับสนุนการเรียนรู้	77
	- ตัวบ่งชี้ผลการดำเนินงาน	80
<b>หมวดที่ 8</b>	การประเมินและปรับปรุงการดำเนินการของหลักสูตร	82
	- การประเมินประสิทธิผลของการสอน	82
	- การประเมินหลักสูตรในภาพรวม	82
	- การประเมินผลการดำเนินงานตามรายละเอียดหลักสูตร	83
	- การทบทวนผลการประเมินและวางแผนปรับปรุง	83
<b>ภาคผนวก ก</b>	คำอธิบายรายวิชา	84
<b>ภาคผนวก ข</b>	ระเบียบ ข้อบังคับ ประกาศ และคำสั่งต่างๆ	115
	<b>ข-1</b> ประกาศกระทรวงศึกษาธิการ เรื่อง เกณฑ์มาตรฐานหลักสูตรระดับปริญญาตรี พ.ศ. 2558	116
	<b>ข-2</b> ประกาศกระทรวงศึกษาธิการ เรื่อง มาตรฐานคุณวุฒิระดับปริญญาตรี สาขาพยาบาลศาสตร์ พ.ศ. 2560	126
	<b>ข-3</b> ข้อบังคับมหาวิทยาลัยราชภัฏกำแพงเพชร ว่าด้วยการจัดการการศึกษาระดับปริญญาตรี พ.ศ. 2562	127
	<b>ข-4</b> ข้อบังคับสภาการพยาบาล ว่าด้วยการให้ความเห็นชอบหลักสูตรการศึกษาระดับปริญญาตรี พ.ศ. 2560	140
	<b>ข-5</b> ประกาศมหาวิทยาลัยราชภัฏกำแพงเพชร เรื่อง กำหนดตัวชี้วัดและเกณฑ์การประเมินผลความรู้ความสามารถด้านทักษะภาษาอังกฤษสำหรับนักศึกษา พ.ศ. 2560	151
<b>ข-6</b> ประกาศมหาวิทยาลัยราชภัฏกำแพงเพชร เรื่อง กำหนดตัวชี้วัดและเกณฑ์การประเมินผลความรู้ความสามารถด้านทักษะภาษาอังกฤษสำหรับนักศึกษา (ฉบับที่ 2) พ.ศ. 2562	157	

## สารบัญ

	หน้า
ข-7 ข้อบังคับสภาประจำสถาบันราชภัฏกำแพงเพชร ว่าด้วย เกณฑ์มาตรฐานความรู้ความสามารถด้านคอมพิวเตอร์สำหรับนักศึกษา พ.ศ. 2543	158
ข-8 ประกาศมหาวิทยาลัยราชภัฏกำแพงเพชร เรื่อง กำหนดตัวชี้วัดและเกณฑ์มาตรฐานความรู้ความสามารถ ด้านคอมพิวเตอร์สำหรับนักศึกษา	160
ข-9 ประกาศคณะกรรมการการอุดมศึกษา เรื่อง แนวทางการปฏิบัติตามกรอบมาตรฐานคุณวุฒิระดับอุดมศึกษาแห่งชาติเกี่ยวกับสมรรถนะดิจิทัลสำหรับคุณวุฒิระดับปริญญาตรี	161
ข-10 คำสั่งมหาวิทยาลัยราชภัฏกำแพงเพชร ที่ 877/2562 เรื่อง แต่งตั้งคณะกรรมการพัฒนาและวิพากษ์หลักสูตรพยาบาลศาสตรบัณฑิต พ.ศ. 2563 สาขาวิชาพยาบาลศาสตร์ คณะพยาบาลศาสตร์	163
ข-11 คำสั่งมหาวิทยาลัยราชภัฏกำแพงเพชร ที่ 887/2562 เรื่อง แต่งตั้งคณะกรรมการบริหารหลักสูตรพยาบาลศาสตรบัณฑิต พ.ศ. 2563	164
ภาคผนวก ค ประวัติ และผลงานวิชาการของอาจารย์ประจำหลักสูตร	165
ภาคผนวก ง บันทึกข้อตกลงความร่วมมือ/หนังสือตอบรับจากสถาบันการศึกษาพี่เลี้ยงและแหล่งฝึกปฏิบัติ	173
ภาคผนวก จ กระบวนการพิจารณาหลักสูตร	190
ภาคผนวก ฉ แผนการจัดการศึกษา หลักสูตรพยาบาลศาสตรบัณฑิต	206
ภาคผนวก ช แนวทางการช่วยเหลือนักศึกษา	208
ภาคผนวก ซ ระบบและกลไก การดูแล กำกับติดตามอาจารย์	212
ระบบและกลไก กำกับภาระงานอาจารย์ประจำหลักสูตร	213
ซ-1 ระบบกลไก การพัฒนาอาจารย์	214
ซ-2 ระบบและกลไก การสรรหาอาจารย์	215
ซ-3 ระบบและกลไก การพัฒนาอาจารย์ด้วยการปฐมนิเทศ	216
ซ-4 ระบบและกลไก การพัฒนาอาจารย์ด้วยรูปแบบ Faculty Practice	217
ภาคผนวก ฌ ระบบฐานข้อมูล	218



รายละเอียดของหลักสูตร  
หลักสูตรพยาบาลศาสตรบัณฑิต  
(หลักสูตรใหม่ พ.ศ. 2563)



สำนักงานปลัดกระทรวงการอุดมศึกษา  
วิทยาศาสตร์ วิจัย และนวัตกรรม  
พิจารณาให้ความสอดคล้องของหลักสูตร

เมื่อวันที่ 9 พฤษภาคม 2563

ชื่อสถาบันอุดมศึกษา : มหาวิทยาลัยราชภัฏกำแพงเพชร  
คณะ : พยาบาลศาสตร์

### หมวดที่ 1 ข้อมูลทั่วไป

#### 1. ชื่อหลักสูตร

ภาษาไทย : หลักสูตรพยาบาลศาสตรบัณฑิต  
ภาษาอังกฤษ : Bachelor of Nursing Science Program

#### 2. ชื่อปริญญาและสาขาวิชา

ภาษาไทย ชื่อเต็ม : พยาบาลศาสตรบัณฑิต  
ชื่อย่อ : พย.บ.  
ภาษาอังกฤษ ชื่อเต็ม : Bachelor of Nursing Science  
ชื่อย่อ : B.N.S.

#### 3. วิชาเอก

ไม่มี

#### 4. จำนวนหน่วยกิตที่เรียนตลอดหลักสูตร

จำนวนหน่วยกิตรวมตลอดหลักสูตร 136 หน่วยกิต

#### 5. รูปแบบของหลักสูตร

##### 5.1 รูปแบบ

หลักสูตรระดับปริญญาตรี หลักสูตร 4 ปี ตามประกาศกระทรวงศึกษาธิการ เรื่อง มาตรฐานคุณวุฒิระดับปริญญาตรี สาขาพยาบาลศาสตร์ พ.ศ. 2560

##### 5.2 ประเภทของหลักสูตร

หลักสูตรระดับปริญญาตรีทางวิชาชีพ

##### 5.3 ภาษาที่ใช้

ภาษาไทย

#### 5.4 การรับเข้าศึกษา

นักศึกษาไทยและนักศึกษาต่างชาติที่ใช้ภาษาไทยได้เป็นอย่างดี

#### 5.5 ความร่วมมือกับสถาบันอื่น

หลักสูตรเฉพาะของมหาวิทยาลัยราชภัฏกำแพงเพชรที่จัดการเรียนการสอนโดยตรง

#### 5.6 การให้ปริญญาแก่ผู้สำเร็จการศึกษา

ให้ปริญญาสาขาวิชาเดียว

### 6. สถานภาพของหลักสูตรและการพิจารณาอนุมัติ/ เห็นชอบหลักสูตร

6.1 เป็นหลักสูตรใหม่ พ.ศ. 2563

6.2 เวลาที่เริ่มใช้หลักสูตรนี้ ภาคการศึกษาที่ 1 ปีการศึกษา 2563

6.3 คณะกรรมการประจำคณะพยาบาลศาสตร์ พิจารณาเห็นชอบหลักสูตรในการประชุมครั้งที่ 1/2562 เมื่อวันที่ 13 มิถุนายน 2562

6.4 สภาวิชาการ มหาวิทยาลัยราชภัฏกำแพงเพชร ให้ความเห็นชอบหลักสูตรในการประชุม ครั้งที่ 2/2562 เมื่อวันที่ 14 มิถุนายน 2562

6.5 สภาการพยาบาล ให้ความเห็นชอบหลักสูตรในการประชุม ครั้งที่ 12/2562 เมื่อวันที่ 16 ธันวาคม 2562

6.6 สภามหาวิทยาลัยราชภัฏกำแพงเพชร อนุมัติให้ดำเนินการหลักสูตรในการประชุมครั้งที่ 1/2563 เมื่อวันที่ 29 มกราคม 2563

### 7. ความพร้อมในการเผยแพร่หลักสูตร

หลักสูตรมีความพร้อมในการเผยแพร่คุณภาพและมาตรฐานตามมาตรฐานคุณวุฒิ ระดับปริญญาตรี สาขาพยาบาลศาสตร์ พ.ศ. 2560 ในปีการศึกษา 2565 (เปิดดำเนินการปีการศึกษา 2563)

### 8. อาชีพที่สามารถประกอบได้หลังสำเร็จการศึกษา

8.1 พยาบาลวิชาชีพในสถานบริการสุขภาพทุกระดับ ได้แก่ ระดับปฐมภูมิ ระดับทุติยภูมิ และระดับตติยภูมิ ในหน่วยงานภาครัฐ และเอกชน

8.2 พยาบาลประจำสถาบันการศึกษา/สถานประกอบการ/การบริการที่มีกฎหมายคุ้มครอง ภาครัฐและเอกชน

8.3 ประกอบอาชีพอิสระด้านการพยาบาล การผดุงครรภ์ และอื่นๆ ที่เกี่ยวข้อง ซึ่งไม่ขัดกับพระราชบัญญัติวิชาชีพการพยาบาลและการผดุงครรภ์ และกฎหมายที่เกี่ยวข้อง

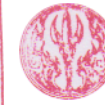

9 พฤษภาคม 2563

เมื่อวันที่ .....

9. ชื่อ นามสกุล เลขบัตรประชาชน ตำแหน่ง และคุณวุฒิการศึกษาของอาจารย์ผู้รับผิดชอบหลักสูตร

ที่	ชื่อ-สกุล ตำแหน่งทางวิชาการ	หมายเลขบัตร ประจำตัวประชาชน/ ใบอนุญาตประกอบ วิชาชีพฯ	คุณวุฒิ/สาขาวิชา	สถาบันที่สำเร็จการศึกษา	ปีที่สำเร็จ
1	ผู้ช่วยศาสตราจารย์ ดร.จินตนา ลิละไกรวรรณ	3-4097-0009-xxxx/ 4511040086 (วันหมดอายุ 23 ธ.ค.2565)	ปร.ด. (พยาบาล) Master of Art. (Nursing) วท.บ. (การพยาบาล)	มหาวิทยาลัยขอนแก่น University of Philippines, Philippines มหาวิทยาลัยขอนแก่น	2559 2529 2518
2	อาจารย์ ดร.จิราวัลณ์ วินาลัยวนากุล	3-3599-0012-xxxx/ 4511046858 (วันหมดอายุ 23 ธ.ค.2565)	กศ.ด. (หลักสูตรและการสอน) พย.ม. (การพยาบาลแม่และเด็ก) ประกาศนียบัตรพยาบาลศาสตร์	มหาวิทยาลัยนเรศวร มหาวิทยาลัยมหิดล วิทยาลัยพยาบาลบรมราชชนนี สรรพสิทธิประสงค์	2558 2545 2536
3	อาจารย์ ดร.รุจิระชัย เมืองแก้ว	3-1005-0400-xxxx/ 4511073906 (วันหมดอายุ 23ธ.ค.2565)	กศ.ด. (หลักสูตรและการสอน) พย.ม. (การพยาบาลผู้สูงอายุ) ประกาศนียบัตรพยาบาลศาสตร์	มหาวิทยาลัยนเรศวร มหาวิทยาลัยบูรพา วิทยาลัยพยาบาลบรมราชชนนี นครราชสีมา	2558 2544 2536
4	อาจารย์ ดร.อัญชลี ทองแสน	3-6201-0180-xxxx/ 5011201680 (วันหมดอายุ 22 ก.ค.2565)	ปร.ด. (เทคโนโลยีการสื่อสารและการศึกษา) พย.ม. (การพยาบาลเวชปฏิบัติชุมชน) พย.บ.	มหาวิทยาลัยนเรศวร มหาวิทยาลัยนเรศวร วิทยาลัยพยาบาลบรมราชชนนี สวรรค์ประชารักษ์	2560 2554 2540
5	อาจารย์สมิตรา กันทาหงษ์	3-5013-0031- xxxx/ 4811189561 (วันหมดอายุ 3 เม.ย.2568)	พย.ม. (การพยาบาลกุมารเวชศาสตร์) พย.บ.	มหาวิทยาลัยเชียงใหม่ มหาวิทยาลัยเชียงใหม่	2557 2548

## 10. สถานที่จัดการเรียนการสอน

10.1 ภาคทฤษฎีและภาคทดลองในห้องปฏิบัติการศูนย์สาธิตและการเรียนรู้ คณะพยาบาลศาสตร์ ห้องปฏิบัติการทางวิทยาศาสตร์ ที่คณะวิทยาศาสตร์และเทคโนโลยี มหาวิทยาลัยราชภัฏกำแพงเพชร และห้องปฏิบัติการทางกายวิภาคศาสตร์ วิทยาลัยพยาบาลบรมราชชนนี สวรรค์ประชารักษ์ นครสวรรค์ (ภาคผนวก ง)

10.2 ภาคปฏิบัติ ฝึกปฏิบัติการพยาบาลในสถานการณ์จริงที่สถานบริการสุขภาพ ประกอบด้วย

(1) ระดับปฐมภูมิ ได้แก่ โรงพยาบาลส่งเสริมสุขภาพตำบล รวมทั้งชุมชน ในเขตพื้นที่อำเภอเมือง อำเภอคลองขลุง อำเภอพรานกระต่าย อำเภอโกสัมพีนคร จังหวัดกำแพงเพชร และอำเภอแม่สอด อำเภอเมือง จังหวัดตาก

(2) ระดับทุติยภูมิ ได้แก่ โรงพยาบาลชุมชน โรงพยาบาลทั่วไป ในจังหวัดตาก สุโขทัย พิจิตร และกำแพงเพชร

(3) ระดับตติยภูมิ ได้แก่ โรงพยาบาลกำแพงเพชร โรงพยาบาลสมเด็จพระเจ้าตากสินมหาราช โรงพยาบาลพิจิตร โรงพยาบาลสุโขทัย

(4) สถานบริการสุขภาพเฉพาะทางจิตเวช ได้แก่ โรงพยาบาลจิตเวชนครสวรรค์ราชชนครินทร์ จังหวัดนครสวรรค์

## 11. สถานการณ์ภายนอกหรือการพัฒนาที่จำเป็นต้องนำมาพิจารณาในการวางแผนหลักสูตร

การจัดตั้งคณะพยาบาลศาสตร์และเปิดหลักสูตรพยาบาลศาสตรบัณฑิต (หลักสูตรใหม่ พ.ศ.2563) ได้วิเคราะห์ข้อมูลนโยบายด้านเศรษฐกิจ ด้านสังคม ด้านการศึกษา และด้านสุขภาพ การพัฒนาด้านต่าง ๆ ทั้งในและนอกประเทศ จึงได้นำมาพิจารณาวางแผนพัฒนาหลักสูตรให้มีความทันสมัย และสามารถหล่อหลอมบัณฑิตที่สำเร็จการศึกษาให้ตอบสนองความต้องการของผู้รับบริการ ผู้ใช้บัณฑิต และระบบบริการสุขภาพอย่างแท้จริง ดังนี้

### 11.1 สถานการณ์หรือการพัฒนาทางเศรษฐกิจ

กรอบเป้าหมายการพัฒนาเศรษฐกิจสังคม และสิ่งแวดล้อม ที่องค์การระหว่างประเทศกำหนดขึ้น คือ การพัฒนาที่ยั่งยืน (Sustainable Development Goals: SDGs) ซึ่งเป็นแนวกำหนดทิศทางของประเทศไทย ในแผนพัฒนาเศรษฐกิจและสังคมแห่งชาติฉบับที่ 12 (พ.ศ. 2560-2564) ที่เน้นให้มีความมั่นคง มั่งคั่ง ยั่งยืน เป็นประเทศพัฒนาแล้วด้วยการพัฒนาตามหลักปรัชญาของเศรษฐกิจพอเพียง มีการเพิ่มคุณภาพของผลผลิต การผลิตบนฐานการใช้ภูมิปัญญาและนวัตกรรม การขับเคลื่อนประเทศไทยในยุคไทยแลนด์ 4.0 ที่ใช้นวัตกรรมในการมุ่งปรับเปลี่ยนโครงสร้างทางเศรษฐกิจไปสู่ “Value-Based Economy” หรือ “เศรษฐกิจที่ขับเคลื่อนด้วยนวัตกรรม บนความหลากหลายเชิงวัฒนธรรม” ภายใต้วิสัยทัศน์ใหม่ ๆ ความก้าวหน้าและความพลิกผันทางเทคโนโลยี (Disruptive Technology) การส่งเสริมความคิดสร้างสรรค์ ผ่านการสร้างงานวิจัยและพัฒนานวัตกรรม ควบคู่ไปกับการพัฒนาเชิงพื้นที่เพื่อกระจายโอกาสทางเศรษฐกิจ สังคม บริการสุขภาพให้ทั่วถึง (Area Based Development)

กรอบแผนอุดมศึกษาระยะยาว 15 ปีฉบับที่ 2 (พ.ศ. 2551-2565) โดยสำนักงานคณะกรรมการการอุดมศึกษา (สกอ.) ได้วางเป้าหมายในการยกระดับคุณภาพอุดมศึกษาไทย เพื่อผลิตและพัฒนาบุคลากรที่มีคุณภาพ สามารถปรับตัวในการทำงานในยุคที่มีการเปลี่ยนแปลงตลอดเวลา พัฒนาศักยภาพอุดมศึกษาในการสร้างความรู้ และนวัตกรรมเพื่อเพิ่มขีดความสามารถในการแข่งขันของประเทศในยุคโลกาภิวัตน์ ผ่านการกำกับมาตรฐานบน

พื้นฐานของเสรีภาพทางวิชาการ การจัดการศึกษาในระบบที่เน้นการออกแบบการเรียนรู้และพัฒนาผู้เรียนเพื่อให้มีทักษะการเรียนรู้ในศตวรรษที่ 21 เพื่อการดำรงชีวิตในสถานการณ์การเปลี่ยนแปลงทุกๆด้านอย่างรวดเร็ว โดยมีการพัฒนาผู้เรียนให้เป็นสมาชิกที่ดีของสังคม มุ่งสร้างพลโลกที่มีคุณภาพด้านทักษะกระบวนการคิดอย่างเป็นระบบ (Systematic Thinking) ทักษะการเรียนรู้ตลอดชีวิต (Lifelong Learning Skills) ทักษะสารสนเทศ สื่อและเทคโนโลยี (Information Media and Technology) เป็นพื้นฐานก่อนใช้ความรู้ความสามารถในการประกอบวิชาชีพการพยาบาลและการผดุงครรภ์ ในระบบสถาบันการศึกษาที่เอื้อต่อการปฏิสัมพันธ์การเรียนรู้

### 11.2 สถานการณ์หรือการพัฒนาทางสังคมและวัฒนธรรม

ประเทศไทยจะเป็นสังคมผู้สูงอายุอย่างสมบูรณ์ใน พ.ศ.2568 (สำนักงานกองทุนสนับสนุนการสร้างเสริมสุขภาพ, 2557) การสูงวัยของประชากรเป็นประเด็นท้าทายการพัฒนาเศรษฐกิจและสังคม รวมทั้งการจัดการศึกษาของประเทศในอนาคต มีผลการศึกษาว่า ผู้สูงอายุต้องอยู่ตามลำพังมากขึ้น หรืออาศัยอยู่กับครอบครัวที่ยากจนขนาดครอบครัวเล็กลง อายุเฉลี่ยของผู้สูงอายุจะยืนยาวขึ้น อันจะส่งผลต่อค่าใช้จ่ายของรัฐและครอบครัวในการดูแลสุขภาพผู้สูงอายุ (ระบบข้อมูลทรัพยากรสุขภาพ กระทรวงสาธารณสุข, 2561)

การพัฒนาความพร้อมในหลายๆ ด้านในการขยายการศึกษาในสาขาวิชาต่างๆ เพื่อตอบสนองความต้องการของสังคมและประเทศชาติ บัณฑิตสาขาพยาบาลศาสตร์เป็นบุคลากรที่อยู่ในภาวะวิกฤตของความขาดแคลน ถึงแม้ว่านโยบายการพัฒนาด้านกำลังคนสุขภาพได้สนับสนุนให้มีการผลิตบุคลากรวิชาชีพการพยาบาลอย่างต่อเนื่องทั้งในสถาบันอุดมศึกษาภาครัฐและเอกชน จากรายงานภายใต้โครงการวิจัยด้านสุขภาพจากความร่วมมือของกำลังคนวิชาชีพ 7 ประเทศ (RESYST: Resilient and Responsive Health System) เมื่อ เดือนมีนาคม 2559 พบว่าประเทศไทยยังคงขาดแคลนพยาบาลวิชาชีพ 30,000 คนและมีแนวโน้มอัตราขาดแคลนเป็น 50,000 คนใน พ.ศ. 2563 (เจาะลึกระบบสุขภาพ, 2559 ข้อมูลจาก <https://www.hfocus.org/content/2016/04/11994>) อีกทั้งข้อมูลสถานการณ์พยาบาลที่ศึกษาร่วมกับสำนักงานการพยาบาล (มีนาคม 2560) พบว่า สถานการณ์กำลังคนทางการพยาบาลยังอยู่ในภาวะวิกฤต โดยเป้าหมายนับจาก พ.ศ.2535 ที่มุ่งเพิ่มการผลิตพยาบาลวิชาชีพเพิ่มขึ้นจนถึง พ.ศ. 2559 เพื่อให้สัดส่วนพยาบาลต่อประชากรเพียงพอตามเกณฑ์ขององค์การอนามัยโลก ท่ามกลางความจำเป็นของบุคลากรวิชาชีพการพยาบาล ยังคงขาดแคลนเนื่องจากการผลิตที่ไม่เพียงพอกับความต้องการและมีการเกษียณอายุหรือการออกจากงานของวิชาชีพการพยาบาล อีกทั้งการมีโอกาสเลือกประกอบอาชีพ ได้ทั้งในสถานบริการสุขภาพภาครัฐ/เอกชน/ โรงพยาบาลของสถาบันการศึกษาที่ผลิตแพทย์ รวมทั้งสถานประกอบการอื่นๆ ที่กฎหมายกำหนดให้มีพยาบาลประจำการ

การเปลี่ยนแปลงโครงสร้างประชากรที่ชัดเจน รวมทั้งการเปลี่ยนแปลงรูปแบบการดำเนินชีวิตจากสังคมชนบทสู่สังคมเมือง การอพยพย้ายถิ่นของแรงงาน การเชื่อมโยงเส้นทางการเดินทางของกลุ่มคนและสินค้าแบบไร้พรมแดน ก่อให้เกิดปัญหาสุขภาพของโรคติดต่อ โรคอุบัติใหม่และโรคอุบัติซ้ำที่เคยควบคุมได้นอกเหนือจากโรคเฉพาะถิ่น-ภูมิภาคหรือโรคเขตร้อน พฤติกรรมสุขภาพที่ไม่เหมาะสมทำให้ปัญหาทวีความรุนแรงมากขึ้น รวมทั้งปัญหาสุขภาพที่เกิดจากค่านิยมที่เป็นผลจากการเลื่อนไหลของวัฒนธรรมทำให้คุณธรรมจริยธรรมของคนในประเทศเปลี่ยนแปลงไป วัฒนธรรมครอบครัวเชิงเดี่ยวเพิ่มมากขึ้นในสังคมไทย การใช้ชีวิตลำพังหรือมีค่านิยมสมัยใหม่มากกว่าความผูกพัน การลอกเลียนแบบการใช้ชีวิตของเด็กและวัยรุ่นจากสื่อเทคโนโลยี ความด้อยคุณภาพในการเลี้ยงดูทารกและเด็กก่อนวัยรุ่น รูปแบบของปัญหาการแก้ไขหรือเผชิญปัญหา การใช้ความรุนแรงใน

ครอบครัว การฆ่าตัวตาย การตั้งครรภ์ก่อนวัยอันควร ในภาวะที่ประชากรวัยแรงงานลดลง รัฐบาลปรับแผนพัฒนา กำลังคน ระบบบริการสาธารณสุขตามนโยบายสุขภาพแห่งชาติ พ.ศ. 2561 การใช้จ่ายอย่างสมเหตุผล สิทธิผู้ป่วย สิทธิมนุษยชน การคุ้มครองผู้บริโภค และการคุ้มครองเด็ก รวมทั้งงบประมาณค่าใช้จ่ายด้านสวัสดิการและการ รักษาพยาบาล เพื่อให้การดูแลหรือพยาบาลผู้สูงอายุซึ่งต้องอาศัยความร่วมมือระดับบุคคล ครอบครัว ชุมชนและ ประเทศเพื่อวางแผนการจัดกิจกรรมเผยแพร่ความรู้ด้านสุขภาพอนามัย รวมถึงการปรับตัวทางด้านสังคมและจิตใจของ ผู้สูงอายุและกลุ่มเฉพาะต่างๆ เพื่อคุณภาพชีวิตที่ดีและการอยู่ร่วมกันในสังคมแบบพึ่งพาตนเองได้อย่างเหมาะสม การประกาศสิทธิผู้ป่วยของสมาชิวิชาชีพ พ.ศ. 2558 (สมาชิพยาบาล, 2558 ข้อมูลจาก <https://www.tnmc.or.th.//>) ที่ส่งผล ต่อการให้บริการที่ต้องคำนึงถึงสิทธิของผู้ใช้บริการ และการให้บริการด้วยความรู้ความสามารถ ทักษะการตัดสินใจ การมีคุณธรรม จริยธรรมและการให้บริการที่มีคุณภาพตรวจสอบได้รวมทั้งส่งเสริมให้ประชาชนสามารถดูแลตนเองได้เมื่อมีการเจ็บป่วย ซึ่งสมาชิ พยาบาลได้กำหนดมาตรฐานการพยาบาล เพื่อเป็นการคุ้มครองให้ประชาชนได้รับการบริการที่มีคุณภาพ เป็นผลต่อการกำหนด มาตรการในการควบคุมกำกับให้สถาบันการศึกษาพยาบาลจัดหลักสูตรอย่างมีมาตรฐานตามที่สมาชิพยาบาลกำหนด

สังคมและบริบทพื้นที่ภาคเหนือฝั่งตะวันตก มีความหลากหลายทางวัฒนธรรม จังหวัดตากเป็นพื้นที่ชายแดนภาคเหนือ ที่มีช่องทางติดต่อแนวชายฝั่งตะวันตกของประเทศ มีการผ่านข้ามแดนอย่างถูกต้องและลักลอบข้ามแดน มีกลุ่มชาติพันธุ์อยู่ในและ นอกพื้นที่จังหวัดตากและกำแพงเพชร สภาพการเป็นอยู่ของแต่ละสังคมมีความเฉพาะทั้งด้านภาษา อาหารและแบบแผนความเชื่อ รวมถึงโอกาสทางการศึกษาและการเข้าถึงบริการสุขภาพ จึงเป็นส่วนหนึ่งที่ส่งผลกระทบต่อสภาพปัญหาและการแก้ไขปัญหาสุขภาพ ภายใต้การเข้าถึงวัฒนธรรมเฉพาะถิ่น นอกจากนี้จังหวัดพิจิตร- สุโขทัย-กำแพงเพชร เป็นพื้นที่ราบลุ่มแม่น้ำ พื้นที่ส่วนใหญ่เป็น พื้นที่การเกษตร เพาะปลูกพืชเชิงเดี่ยว นอกเหนือจากปัญหาสุขภาพจากภัยธรรมชาติ เช่น น้ำท่วม แผ่นดินไหว พายุ ภัยแล้ง ควันไฟ จากการเผาป่าแล้ว ยังมีปัญหาจากการใช้สารเคมีการเกษตร การใช้เครื่องจักรทำงานร่วมกับแรงงานคนทำให้เกิดอุบัติเหตุที่สูญเสีย ง่าย ง่าย ปัญหาดังกล่าวในเขตพื้นที่ 4 จังหวัดภาคเหนือจึงมีความเฉพาะและต้องการระบบการดูแลที่มีความเฉพาะเพิ่มขึ้น นอกเหนือจากการดูแลโดยหลักการดูแลรักษาพยาบาล การป้องกันโรค การควบคุมโรคระบาด การส่งเสริมฟื้นฟูสุขภาพของชุมชน ซึ่ง ต้องอาศัยการเข้าใจ เข้าถึงความจำเป็นลักษณะเฉพาะของครอบครัว-ชุมชนท้องถิ่นเป็นสิ่งสำคัญ

## 12. ผลกระทบจาก ข้อ 11.1 และ 11.2 ต่อการพัฒนาหลักสูตรและความเกี่ยวข้องกับพันธกิจของ มหาวิทยาลัย

### 12.1 การพัฒนาหลักสูตร

สถานการณ์ที่เปลี่ยนแปลงทั้งโครงสร้างประชากรจากการเปลี่ยนแปลงของสังคมผู้สูงอายุ ปัญหาสุขภาพจากโรคติดต่อ การปรับเปลี่ยนพฤติกรรมสุขภาพที่ไม่เหมาะสม ทำให้เกิดกลุ่มโรคเรื้อรังไม่ติดต่อ (NCDs) และการขาดแคลนบุคลากรวิชาชีพพยาบาล ดังที่กล่าวมาแล้ว มีผลต่อการกำหนดทิศทางการจัดการศึกษา และการพัฒนาหลักสูตรของมหาวิทยาลัยราชภัฏกำแพงเพชร ในการผลิตบัณฑิตคุณภาพสาขาพยาบาลศาสตร์ออกสู่สังคม ซึ่งมีความจำเป็นในการดูแลสุขภาพของครอบครัวและชุมชนท้องถิ่นให้ เหมาะสมกับปัญหาสุขภาพ โรคเฉพาะถิ่น และวัฒนธรรมการดูแลสุขภาพ ในสถานการณ์ของความก้าวหน้าและความพลิกผันทาง เทคโนโลยี (Disruptive Technology) เทคโนโลยีเสมือนจริงที่ใช้ในการแพทย์ (Virtual Medicine) และการใช้หุ่นยนต์อัจฉริยะ (Artificial Intelligence) หลักสูตรพยาบาลศาสตรบัณฑิต (หลักสูตรใหม่ พ.ศ. 2563) ได้พัฒนาขึ้นเพื่อตอบสนองสถานการณ์หรือการพัฒนาที่ จำเป็นดังกล่าว โดยเน้นความเป็นวิชาชีพที่ต้องปฏิบัติโดยตรงต่อชีวิต สุขภาพและอนามัยของประชาชนในทุก ช่วงเวลาของชีวิต ในทุกมิติและทุกภาวะสุขภาพ ภายใต้การมุ่งเน้นการพยาบาลครอบครัว และชุมชนท้องถิ่นที่มีความ

เฉพาะของบริบทความต่างทางวัฒนธรรม การกำหนดเนื้อหาของหลักสูตรให้ทันการเปลี่ยนแปลงของสังคม ทันท่วงทีก้าวหน้าของศาสตร์ทางการแพทย์ และการสามารถนำไปใช้ได้จริง โดยจัดการเรียนการสอนที่เน้นการฝึกปฏิบัติการพยาบาลของนักศึกษาให้เป็นพยาบาลมืออาชีพ และเป็นพลโลกในศตวรรษที่ 21 จัดการเรียนรู้จากสถานการณ์จำลองเสมือนจริงและสถานการณ์จริง เพื่อให้ผู้เรียนสามารถให้การพยาบาลด้วยความเอาใจใส่ มีความเอื้ออาทรต่อเพื่อนมนุษย์ โดยยึดมั่นในจรรยาบรรณวิชาชีพและเคารพศักดิ์ศรีความเป็นมนุษย์ของบุคคล ครอบครัวและชุมชน การส่งเสริมทักษะการเรียนรู้ของผู้เรียนเพื่อให้เกิดทักษะการเรียนรู้ตลอดชีวิต สามารถเลือกใช้สารสนเทศและเทคโนโลยีที่เหมาะสม เพื่อให้มีทักษะการปฏิบัติงานในชุมชนท้องถิ่น นอกเหนือจากการมีมาตรฐานผลการเรียนรู้ 6 ด้านตามกรอบมาตรฐานคุณวุฒิอุดมศึกษาแห่งชาติ (TQF) เป็นหลัก มีคุณลักษณะบัณฑิตที่พึงประสงค์ของมาตรฐานคุณวุฒิระดับปริญญาตรี สาขาพยาบาลศาสตร์ เป็นอย่างน้อย และมีความตระหนักในการดูแลบุคคล ครอบครัว ชุมชนภายใต้ความหลากหลายของวัฒนธรรมท้องถิ่น สามารถให้การพยาบาลและช่วยเหลือบุคคล ครอบครัว ชุมชนด้วยความเอื้ออาทร มีเมตตากรุณาต่อเพื่อนมนุษย์ดุจญาติ สามารถดำรงตนอยู่ในสังคมพหุวัฒนธรรม พัฒนาหรือบูรณาการความรู้สู่การปฏิบัติการพยาบาล เพื่อตอบสนองความต้องการด้านสุขภาพของครอบครัวและชุมชนท้องถิ่น รวมทั้งมีการเรียนรู้อย่างต่อเนื่องเพื่อการปรับตัวได้ทันกับการเปลี่ยนแปลงของสังคมประเทศและสังคมโลก

## 12.2 ความเกี่ยวข้องกับพันธกิจของมหาวิทยาลัย

ภายใต้พระราชบัญญัติมหาวิทยาลัยราชภัฏ พ.ศ. 2547 และพันธกิจของมหาวิทยาลัยราชภัฏกำแพงเพชร สถาบันอุดมศึกษาที่มีปรัชญา มุ่งเน้นให้โอกาสทางการศึกษาแก่ประชาชน สร้างศักยภาพให้เป็นชุมพลังแห่งปัญญา พัฒนาท้องถิ่น ผลิตกำลังคนที่มีความรู้ความสามารถและมีคุณธรรม โดยเน้นที่จิตสำนึกในการรับใช้ท้องถิ่นและประเทศชาติ มีวิสัยทัศน์ ในการเป็นที่พึ่งทางวิชาการของท้องถิ่นให้มีความเข้มแข็งอย่างยั่งยืน (พ.ศ.2562) มีพันธกิจหลักด้านการจัดการเรียนการสอน การวิจัย การบริการวิชาการ และการทำนุบำรุงศิลปวัฒนธรรม เพื่อตอบสนองความต้องการของชุมชนท้องถิ่น ซึ่งมีความต่างของวัฒนธรรมความเป็นอยู่ในการอยู่ร่วมกันของกลุ่มชาติพันธุ์ และการประกอบอาชีพ การพัฒนาหลักสูตรจึงบูรณาการศาสตร์ต่างๆ ที่เกี่ยวข้องเข้ากับการจัดการเรียนการสอนเพื่อสร้างความเข้มแข็งให้กับชุมชนท้องถิ่น ด้วยการผลิตบัณฑิตที่มีความรู้ ทักษะ และความสามารถในการคิดรวมทั้งการบริหารจัดการด้านเทคโนโลยีและนวัตกรรมที่ทันสมัย หลักสูตรพยาบาลศาสตรบัณฑิต (หลักสูตรใหม่ พ.ศ.2563) จึงมุ่งเน้นให้มีการพัฒนาความรู้คู่คุณธรรมและเป็นไปตามมาตรฐานวิชาชีพ ให้เกิดผลลัพธ์การเรียนรู้ตามกรอบมาตรฐานคุณวุฒิระดับอุดมศึกษาแห่งชาติ มีคุณลักษณะและความสามารถตามวัตถุประสงค์ของหลักสูตร รวมทั้งสามารถพัฒนานวัตกรรมด้านสุขภาพบนพื้นฐานการพยาบาลทั้งในระดับท้องถิ่นและระดับชาติ บูรณาการภูมิปัญญาพื้นบ้านและเทคโนโลยีมาใช้ในการป้องกันหรือแก้ไขปัญหาสุขภาพ และการปรับเปลี่ยนพฤติกรรมเพื่อส่งเสริมสุขภาพตามนโยบาย “สร้างนำซ่อม” ที่ให้ความสำคัญกับการดูแลสุขภาพของตนเอง ครอบครัวและชุมชนก่อนเข้ารับบริการจากระบบบริการสุขภาพ การใช้ยาและอุปกรณ์ทางการแพทย์อย่างสมเหตุผล นอกจากนั้นพันธกิจในการบริการวิชาการที่สอดคล้องกับความต้องการของชุมชนท้องถิ่น การส่งเสริมทำนุบำรุงศิลปวัฒนธรรมให้เกิดสำนึกที่ดี ความภาคภูมิใจในภูมิปัญญาของท้องถิ่นและของชาติ อีกทั้งยังศึกษาค้นคว้าองค์ความรู้เพื่อการบูรณาการศาสตร์ของพระราชา และภูมิปัญญาในท้องถิ่นมาดูแลสุขภาพอย่างเป็นเหตุเป็นผลตามหลักวิชาการ การปรับพฤติกรรมสุขภาพโดยผสมผสานการเคารพแบบแผนความเชื่อของท้องถิ่น เพื่อให้เกิดสุขภาวะที่ยั่งยืนและชุมชนเข้มแข็ง สามารถดูแลตนเองและช่วยเหลือผู้อื่นได้ บัณฑิตสาขาพยาบาลศาสตร์จะมีความผูกพันในการประกอบวิชาชีพในท้องถิ่น ด้วยการดำเนินชีวิตโดยยึดหลักปรัชญาของเศรษฐกิจพอเพียงในการเป็นสมาชิกที่ดีของสังคม

### 13. ความสัมพันธ์กับหลักสูตรอื่นที่เปิดสอนในคณะ / ภาควิชาอื่นของมหาวิทยาลัย

**13.1 รายวิชาในหลักสูตรนี้ที่เปิดสอนโดยคณะอื่น** ในมหาวิทยาลัยราชภัฏกำแพงเพชร ได้แก่ รายวิชาในกลุ่มหมวดวิชาการศึกษาทั่วไป และหมวดวิชาเลือกเสรี

(1) รายวิชาในหมวดการศึกษาทั่วไปที่กำหนดไว้ในหลักสูตรพยาบาลศาสตรบัณฑิต (หลักสูตรใหม่ พ.ศ. 2563) เป็นไปตามประกาศกระทรวงศึกษาธิการ เรื่อง เกณฑ์มาตรฐานหลักสูตรระดับปริญญาตรี พ.ศ. 2558 โดยจัดเพื่อเสริมสร้างความเป็นมนุษย์ที่สมบูรณ์ และส่งเสริมทักษะศตวรรษที่ 21 จำนวนหน่วยกิตไม่น้อยกว่า 30 หน่วยกิต กำหนดรายวิชาจากหมวดการศึกษาทั่วไป มหาวิทยาลัยราชภัฏกำแพงเพชร ดังนี้

#### กลุ่มวิชาภาษา

1551001	ภาษาอังกฤษพื้นฐาน (Fundamental English)
1551002	ภาษาอังกฤษเพื่อการสื่อสาร (English for Communication)
1551003	ภาษาอังกฤษเพื่อการสอบวัดมาตรฐาน (English for Standardized Test)
1541001	ทักษะการใช้ภาษาไทย (Thai Language Usage Skills)

#### กลุ่มวิชาสังคมศาสตร์และมนุษยศาสตร์

1001003	พฤติกรรมมนุษย์กับการพัฒนาตน (Human Behavior and Self- Development)
1001005	ทักษะการคิดและตัดสินใจ (Thinking and Decision Making Skill)
2541001	มนุษย์ ชุมชนและสิ่งแวดล้อม (Human Beings, Community, and Environment)
3591003	ศาสตร์พระราชานำเพื่อการพัฒนาท้องถิ่น (The King Wisdom for Local Development)

#### กลุ่มวิชาคณิตศาสตร์และวิทยาศาสตร์

1031001	ทักษะในศตวรรษที่ 21 เพื่อชีวิตและอาชีพ (21 <sup>st</sup> Century Skills for Living and Occupations)
4121001	คอมพิวเตอร์และเทคโนโลยีสารสนเทศ (Computer and Information Technology)

(2) รายวิชาในหมวดวิชาเลือกเสรี กำหนดให้เลือกรายวิชาใดๆ ในหลักสูตรของมหาวิทยาลัยราชภัฏกำแพงเพชร หรือรายวิชาจากหลักสูตรของมหาวิทยาลัยอื่น ที่มหาวิทยาลัยราชภัฏกำแพงเพชรให้การรับรอง โดยไม่ซ้ำกับวิชาที่ลงทะเบียนเรียนมาแล้ว



### 13.2 กลุ่มวิชา / รายวิชาในหลักสูตรที่เปิดสอนให้หลักสูตรอื่นต้องมาเรียน - ไม่มี -

### 13.3 การบริหารจัดการ

ดำเนินการในรูปแบบของคณะกรรมการบริหารหลักสูตร ทำหน้าที่ในการวางแผนดำเนินงาน การจัดทำแผนการศึกษา จัดการเรียนการสอน การประเมินผลรายวิชา และการประกันคุณภาพหลักสูตรตามตัวชี้วัดรายปีของการดำเนินการหลักสูตร

รายวิชาหมวดการศึกษาทั่วไปและวิชาเลือกเสรี ที่คณะอื่นๆ ในมหาวิทยาลัยฯ เปิดสอน มีการมอบหมายอาจารย์ประจำหลักสูตรเป็นผู้ประสานรายวิชา เพื่อประสานงานกับอาจารย์ผู้สอนในการดำเนินการจัดการเรียนการสอนและประเมินผลการเรียนรู้ของนักศึกษา

## หมวดที่ 2 ข้อมูลเฉพาะของหลักสูตร

### 1. ปรัชญา ความสำคัญ และวัตถุประสงค์ของหลักสูตร

#### 1.1 ปรัชญา

คณะพยาบาลศาสตร์ มหาวิทยาลัยราชภัฏกำแพงเพชร เชื่อว่า การพยาบาล คือ การรักษาความสมดุลของผู้รับบริการให้ปรับตัวเข้าสู่ภาวะปกติสุขในระดับสูงสุด และรักษาสมดุลของระบบระหว่างผู้รับบริการ สิ่งแวดล้อม และภาวะสุขภาพ วิชาชีพการพยาบาลและการผดุงครรภ์เป็นวิชาชีพที่ต้องปฏิบัติโดยตรงต่อชีวิตและสุขภาพของประชาชนทุกช่วงวัย โดยเชื่อในคุณค่าและศักดิ์ศรีความเป็นมนุษย์ท่ามกลางกระแสความเปลี่ยนแปลงของสังคมและความหลากหลายทางวัฒนธรรม ที่ตอบสนองการมีปฏิสัมพันธ์ของมนต์ทัศน์ทางการพยาบาล ซึ่งเป็นพลวัตระหว่าง คน สิ่งแวดล้อม สุขภาพ และการพยาบาลในทุกมิติของระบบสุขภาพทั้งในภาวะสุขภาพดี การเจ็บป่วย และระยะท้ายของชีวิต

หลักสูตรพยาบาลศาสตรบัณฑิต มหาวิทยาลัยราชภัฏกำแพงเพชร เชื่อในการจัดการศึกษาที่มุ่งเน้นให้โอกาสทางการศึกษาแก่ประชาชน สร้างศักยภาพให้เป็นชุมพลังแห่งปัญญา พัฒนาท้องถิ่น ผลดีกำลังคนที่มีความรู้ความสามารถและมีคุณธรรม โดยเน้นที่จิตสำนึกในการรับใช้ท้องถิ่นและประเทศชาติ จึงมุ่งพัฒนาพฤติกรรม การเรียนรู้อย่างต่อเนื่องตลอดชีวิตของนักศึกษา ให้เรียนรู้อย่างมีความสุขตามพัฒนาการที่สมวัย ภายใต้สังคมที่มีความก้าวหน้าและความพลิกผันทางเทคโนโลยี พัฒนาให้ปฏิบัติการพยาบาลอย่างเป็นองค์รวมบนพื้นฐานความสนใจใฝ่รู้โดยศึกษาด้วยตนเองผ่านสื่อเทคโนโลยีทางการศึกษาและวัสดุอุปกรณ์ในศูนย์สาธิตและการเรียนรู้หรือการฝึกฝนการปฏิบัติทางการพยาบาลจากสถานการณ์จำลองเพื่อความมั่นใจของนักศึกษาและเกิดความปลอดภัยต่อบริการบุคคล ครอบครัวและชุมชน ก่อนการฝึกในสถานการณ์บริการสุขภาพจริงในท้องถิ่นเพื่อสร้างแรงจูงใจในการเป็นพยาบาลวิชาชีพที่ดีของชุมชน ตอบสนองความต้องการของผู้รับบริการทุกระดับอย่างปลอดภัย โดยยึดมั่นในจรรยาบรรณวิชาชีพและความเท่าเทียมกันทั้งระดับบุคคล ครอบครัว และชุมชนท้องถิ่น ของบัณฑิตที่มีอัตลักษณ์ของคณะพยาบาลศาสตร์ “มีใจรักบริการในชุมชนท้องถิ่น”

## 1.2 ความสำคัญ

หลักสูตรพยาบาลศาสตรบัณฑิต (หลักสูตรใหม่ พ.ศ.2563) ของมหาวิทยาลัยราชภัฏกำแพงเพชร พัฒนาขึ้นเพื่อตอบสนองความต้องการพยาบาลวิชาชีพ ซึ่งอยู่ในภาวะขาดแคลนของระบบบริการสุขภาพไทย ที่คาดหวังให้สัดส่วนพยาบาล 1 คนต่อประชากร 400 คนโดยต้องเพิ่มการผลิตอย่างต่อเนื่องประมาณ 4 เท่าจากที่มีอยู่ในปัจจุบันของประเทศไทย(ความต้องการ 50,000 ผลิตได้ 10,000 คนต่อปี, กฤษดา แสงดี, 2559) จึงมีการสนับสนุนการผลิตพยาบาลในสถาบันการศึกษาทั้งภาครัฐและเอกชนอย่างต่อเนื่อง ในขณะที่พื้นที่ 4 จังหวัดภาคเหนือฝั่งตะวันตก ประกอบด้วย จังหวัดกำแพงเพชร ตาก สุโขทัย และพิจิตร ไม่มีสถาบันการศึกษาพยาบาลทั้งภาครัฐและเอกชนตั้งอยู่ ทำให้ปัญหาความขาดแคลนพยาบาลวิชาชีพรุนแรงและการพัฒนาสุขภาพชุมชนท้องถิ่นขาดความต่อเนื่อง การศึกษาข้อมูลนักศึกษาพยาบาลที่สำเร็จการศึกษาในส่วนของสถาบันของรัฐจะกลับไปทำงานในหน่วยงานของรัฐ แต่ส่วนที่สำเร็จจากสถาบันเอกชนจะไปทำงานที่โรงพยาบาลเอกชนเพราะค่าตอบแทนสูงกว่า จึงไม่สามารถทดแทนพยาบาลในหน่วยงานที่ตั้งในภูมิภาคที่ขาดแคลนได้ ควรส่งเสริม สนับสนุน ให้มีการผลิตพยาบาลในภูมิภาคเพื่อการจัดการศึกษาในพื้นที่ และคัดเลือกนักศึกษาจากพื้นที่ เพื่อให้เกิดการจ้างงานในบ้านเกิด และส่งเสริมให้พยาบาลปฏิบัติงานในชนบทมากขึ้น (วิโรจน์ ตั้งเจริญเสถียร, 2559 )

มหาวิทยาลัยราชภัฏกำแพงเพชร เป็นสถาบันอุดมศึกษาเพื่อพัฒนาท้องถิ่น มุ่งเสริมสร้างพลังปัญญาของแผ่นดินให้มีความเข้มแข็งอย่างยั่งยืน และมีความพร้อมในการจัดตั้งคณะพยาบาลศาสตร์เพื่อเปิดสอนหลักสูตรพยาบาลศาสตรบัณฑิต ผลิตบัณฑิตพยาบาลให้มีทักษะในการดูแลสุขภาพของครอบครัวและชุมชนท้องถิ่น ให้บริการพยาบาลอย่างมีคุณภาพและสามารถชี้นำสังคมด้านสุขภาพ โดยเป็นผู้ที่เข้าใจสถานการณ์ปัญหาและความต้องการการช่วยเหลือด้านสุขภาพในแต่ละช่วงวัย มีองค์ความรู้ในศาสตร์การพยาบาลในทุกมิติสุขภาพครอบคลุมภาวะสุขภาพดี การเจ็บป่วย ระยะเวลาของชีวิต ด้วยความเข้าใจและเข้าถึงความต่างของวัฒนธรรม โดยมีความร่วมมือจากหน่วยงานสาธารณสุขในพื้นที่ ตั้งแต่กระบวนการคัดเลือกเยาวชนเข้าศึกษา การกำหนดเงื่อนไขเพื่อท้องถิ่นและจัดการศึกษาที่เน้นการฝึกปฏิบัติการพยาบาลทั้งในสถานบริการสุขภาพ ครอบครัวและชุมชนท้องถิ่น จัดการเรียนรู้จากสถานการณ์จำลองเสมือนจริงและในสภาพจริงเพื่อให้มีการพัฒนาองค์ความรู้และคุณธรรมจริยธรรมอย่างต่อเนื่อง โดยการใช้ศาสตร์และศิลป์ของวิชาชีพการพยาบาล การผดุงครรภ์และศาสตร์ที่เกี่ยวข้อง ให้เกิดบัณฑิตวิชาชีพการพยาบาลที่ตอบสนองความต้องการของชุมชน ท่ามกลางการเปลี่ยนแปลงของสังคมและความก้าวหน้าทางเทคโนโลยีได้ สามารถเลือกใช้ภูมิปัญญาท้องถิ่น ทรัพยากร ความรู้และเทคโนโลยีได้อย่างเหมาะสมกับปฏิสัมพันธ์ของคน-สิ่งแวดล้อม-สุขภาพและการพยาบาล ภายใต้การดูแลครอบครัวและชุมชนท้องถิ่นที่มีความต่างทางวัฒนธรรม ด้วยหลักวิชาการยึดมั่นในจรรยาบรรณวิชาชีพการพยาบาลและกตีกาทางสังคม

## 1.3 วัตถุประสงค์

การจัดการศึกษาหลักสูตรนี้ มุ่งผลิตบัณฑิตให้สามารถปฏิบัติงานได้ทั้งในสถานบริการสุขภาพและในชุมชน โดยมีคุณลักษณะ ดังนี้

- 1.3.1 มีความรอบรู้ในศาสตร์ทางการพยาบาล การผดุงครรภ์ และศาสตร์อื่นๆที่เกี่ยวข้อง ในสถานการณ์การเปลี่ยนแปลงของสังคมและเทคโนโลยี
- 1.3.2 สามารถปฏิบัติการพยาบาลอย่างเป็นองค์รวม บนพื้นฐานการพยาบาลครอบครัวและชุมชนที่มี

ความแตกต่างทางวัฒนธรรม ปฏิบัติการพยาบาลด้วยความเอื้ออาทร มีเมตตา กรุณา เคารพ ศักดิ์ศรีความเป็นมนุษย์ของตนเองและผู้อื่น เพื่อให้เกิดความปลอดภัยของผู้รับบริการทุกช่วงชีวิต และทุกภาวะสุขภาพโดยยึดหลักกฎหมายและจรรยาบรรณวิชาชีพ

- 1.3.3 สามารถสื่อสารด้วยภาษาไทยและภาษาอังกฤษได้อย่างมีประสิทธิภาพ
- 1.3.4 สามารถคิดอย่างเป็นระบบ มีเหตุผล และมีวิจารณ์ญาณในการตัดสินใจแก้ปัญหาทางการพยาบาลและการปฏิบัติตนเชิงสร้างสรรค์
- 1.3.5 มีสมรรถนะด้านดิจิทัลในการศึกษาค้นคว้า ใช้ข้อมูลเชิงประจักษ์หรือหลักฐานการที่เชื่อถือได้ในการปฏิบัติงานและการทำงานร่วมกับผู้อื่น
- 1.3.6 สามารถใช้กระบวนการวิจัย และกระบวนการสร้างนวัตกรรมในการแก้ปัญหาทางการพยาบาล ปัญหาทางสุขภาพ สร้างเสริมการดูแลสุขภาพของครอบครัวและชุมชน
- 1.3.7 แสดงภาวะผู้นำ และสามารถบริหารจัดการในการทำงานร่วมกับทีมสุขภาพ ผู้รับบริการ และผู้เกี่ยวข้องได้อย่างเหมาะสม
- 1.3.8 มีความรู้ความสามารถในการบริหารจัดการสถานบริการสุขภาพ การเป็นผู้ประกอบการสถานบริการสุขภาพ
- 1.3.9 มีคุณธรรม จริยธรรม มีความเอื้ออาทร เมตตา กรุณาและเคารพในศักดิ์ศรีความเป็นมนุษย์ของตนเองและผู้อื่น และมีความรับผิดชอบต่อการกระทำของตนเอง
- 1.3.10 สามารถวิเคราะห์เชิงตัวเลข การใช้สถิติอย่างเหมาะสมในการปฏิบัติการพยาบาล
- 1.3.11 แสดงออกถึงการมีทัศนคติที่ดีต่อวิชาชีพการพยาบาล ตระหนักในคุณค่าวิชาชีพ และสิทธิของพยาบาลในการปกป้องชื่อเสียงของวิชาชีพ
- 1.3.12 เป็นพลเมืองดีในระบอบประชาธิปไตย อันมีพระมหากษัตริย์เป็นประมุข ตลอดจนเป็นพลเมืองดีของชาติ ภูมิภาค และประชาคมโลก
- 1.3.13 มีจิตสาธารณะ และดำรงตนในบทบาทผู้ให้บริการที่เป็นประโยชน์ต่อชุมชนท้องถิ่น และสังคม ด้วยการมีจิตอาสา เสียสละและอุทิศเวลาเพื่อประโยชน์ส่วนรวม

#### 1.4 ผลลัพธ์การเรียนรู้ในแต่ละชั้นปีของนักศึกษา

นักศึกษา รายชั้นปี	ทักษะ/คุณลักษณะ/สมรรถนะของนักศึกษา
ชั้นปีที่ 1	มีความซื่อสัตย์ มีวินัย ตรงต่อเวลา มีความรับผิดชอบต่อตนเองและสังคม มีความเคารพ ศักดิ์ศรีของตนเองและผู้อื่น แยกแยะสิ่งควรไม่ควรได้เพื่อดำเนินชีวิตด้วยหลักเหตุผล สามารถปรับตัวเพื่อการเรียนรู้ให้มีความรู้และทักษะพื้นฐานทางวิทยาศาสตร์สุขภาพ พัฒนาความสนใจใฝ่รู้ในศาสตร์ที่เกี่ยวข้องด้วยวิธีการเรียนรู้ที่หลากหลาย
ชั้นปีที่ 2	มีความรอบรู้ในศาสตร์ทางการพยาบาลและวิชาชีพ สามารถประยุกต์ใช้องค์ความรู้เพื่อปฏิบัติการพยาบาลพื้นฐาน การสร้างเสริมสุขภาพ การใช้ยาอย่างสมเหตุผล สามารถสื่อสารด้วยความเข้าใจในความแตกต่างทางวัฒนธรรมของชุมชน มีความเอื้ออาทร เมตตา กรุณาใน

นักศึกษา รายชั้นปี	ทักษะ/คุณลักษณะ/สมรรถนะของนักศึกษา
	การสื่อสารและให้การดูแลบุคคล ครอบคลุม ยึดมั่นในการรักษาความลับของผู้อื่น ใช้หลักกฎหมาย หลักสิทธิและจรรยาบรรณวิชาชีพ และสามารถพัฒนาตนเองด้านการใช้สื่อดิจิทัล
ชั้นปีที่ 3	แสดงออกถึงการมีทัศนคติที่ดีต่อวิชาชีพการพยาบาล รู้คุณค่าชีวิตและคุณค่าวิชาชีพด้วยการเคารพสิทธิและความลับในการฝึกปฏิบัติการพยาบาล เพื่อให้เกิดความปลอดภัยของผู้รับบริการทุกช่วงชีวิต ทุกภาวะสุขภาพในชุมชนและสถานบริการสุขภาพ มีความสามารถด้านการวิเคราะห์เชิงตัวเลขหรือการใช้สถิติในการปฏิบัติงาน สามารถใช้กระบวนการวิจัยกระบวนการสร้างนวัตกรรมเพื่อพัฒนาคุณภาพการปฏิบัติการพยาบาล การดูแลสุขภาพครอบคลุมและชุมชน การใช้ข้อมูลตามหลักวิชาการในการทำงาน ยอมรับและเข้าใจความแตกต่างทางวัฒนธรรมของบุคคลและชุมชน
ชั้นปีที่ 4	แสดงออกซึ่งความคิดสร้างสรรค์ คิดเชิงเหตุผล และคิดอย่างเป็นระบบ ในการวิเคราะห์สถานการณ์ปัญหาและตัดสินใจแก้ปัญหา สามารถแสดงภาวะผู้นำทางการพยาบาล บริหารจัดการในการทำงานร่วมกับทีมสุขภาพ และผู้เกี่ยวข้องในชุมชน การพัฒนาเพื่อเป็นผู้ประกอบการด้านสุขภาพ และดำรงตนให้เป็นประโยชน์ต่อชุมชนท้องถิ่นและสังคม ด้วยการมีจิตสาธารณะ และจิตอาสา เสียสละ อุทิศเวลาเพื่อประโยชน์ส่วนรวมทั้งในการบริการพยาบาล การพัฒนาชุมชนท้องถิ่นและประเทศ เป็นสมาชิกของสังคมที่ได้เอื้ออาทรและเข้าใจผู้อื่นเป็นพลเมืองดีในระบอบประชาธิปไตย เป็นพลเมืองดีของชาติ ภูมิภาค และประชาคมโลก

### 1.5 ผลลัพธ์การเรียนรู้ระดับหลักสูตร

เมื่อสิ้นสุดการเรียนการสอนของหลักสูตร นักศึกษาจะมีคุณลักษณะบัณฑิตที่พึงประสงค์ที่สอดคล้องกับกรอบมาตรฐานคุณวุฒิระดับอุดมศึกษาแห่งชาติ สาขาพยาบาลศาสตร์ ดังนี้

- 1.5.1 มีคุณธรรม จริยธรรมที่แสดงออกถึงความซื่อสัตย์ มีวินัย มีความรับผิดชอบต่อตนเองและสังคม เคารพสิทธิและคุณค่าของผู้อื่นและตนเอง
- 1.5.2 แสดงออกถึงการมีจิตสาธารณะและการมีทัศนคติที่ดีต่อวิชาชีพการพยาบาล
- 1.5.3 มีความรอบรู้ ความเข้าใจในสาระสำคัญและสามารถประยุกต์ใช้องค์ความรู้ในศาสตร์ทางการพยาบาล การผดุงครรภ์ และศาสตร์อื่นๆ ที่เกี่ยวข้องในการปฏิบัติการพยาบาลได้ทั้งในสถานบริการสุขภาพและชุมชน
- 1.5.4 สามารถปฏิบัติการพยาบาลอย่างเป็นองค์รวม บนพื้นฐานการพยาบาลครอบคลุมและชุมชน เพื่อตอบสนองความต้องการของบุคคลทุกช่วงวัย ครอบคลุม และชุมชน และให้การพยาบาลด้วยความเอื้ออาทร มีเมตตา กรุณา เคารพศักดิ์ศรีความเป็นมนุษย์ของตนเองและผู้อื่น เพื่อให้เกิดความปลอดภัยของผู้รับบริการโดยยึดหลักกฎหมายและจรรยาบรรณวิชาชีพ
- 1.5.5 สามารถวิเคราะห์อย่างเป็นระบบ มีเหตุผล และมีวิจารณญาณในการตัดสินใจแก้ปัญหาทางการพยาบาลเชิงสร้างสรรค์
- 1.5.6 มีสมรรถนะด้านดิจิทัลในการศึกษาค้นคว้า ใช้ข้อมูลเชิงประจักษ์/หลักวิชาการที่เชื่อถือได้

ในการปฏิบัติงานและในการทำงานร่วมกับผู้อื่น

- 1.5.7 สามารถใช้กระบวนการวิจัย และกระบวนการสร้างนวัตกรรมในการแก้ปัญหาทางการพยาบาล ปัญหาทางสุขภาพ สร้างเสริมการดูแลสุขภาพของครอบครัวและชุมชน
- 1.5.8 สามารถสื่อสารทั้งภาษาไทยและภาษาอังกฤษได้อย่างดี ภายใต้ความเข้าใจความแตกต่างทางวัฒนธรรม
- 1.5.9 สามารถวิเคราะห์เชิงตัวเลข การใช้สถิติอย่างเหมาะสมในการปฏิบัติงาน
- 1.5.10 แสดงภาวะผู้นำ และสามารถบริหารจัดการในการทำงานร่วมกับทีมสุขภาพ ผู้รับบริการ และผู้เกี่ยวข้องได้อย่างเหมาะสมและดำรงตนในบทบาทผู้ให้บริการที่เป็นประโยชน์ต่อชุมชนท้องถิ่น และสังคมด้วยการมีจิตอาสา เสียสละและอุทิศเวลาเพื่อประโยชน์ส่วนรวม
- 1.5.11 สามารถบริหารจัดการและพัฒนาตนเอง เพื่อการเป็นผู้ประกอบการด้านสุขภาพ ภายใต้กฎหมายวิชาชีพ
- 1.5.12 เป็นพลเมืองดีในระบอบประชาธิปไตย อันมีพระมหากษัตริย์เป็นประมุข ตลอดจนเป็นพลเมืองดีของชาติ ภูมิภาค และประชาคมโลก

## 2. แผนพัฒนาปรับปรุง

คาดว่าจะดำเนินการแล้วเสร็จภายในระยะเวลาหลักสูตร (5 ปี)

แผนการพัฒนา/เปลี่ยนแปลง	กลยุทธ์	หลักฐาน/ตัวบ่งชี้
1. แผนการพัฒนาสมรรถนะนักศึกษาในการดูแลครอบครัวและชุมชนท้องถิ่น	<ol style="list-style-type: none"> <li>1. จัดทำแผนการเรียนรู้ที่ออกแบบให้มีการพัฒนานักศึกษาที่เน้นการมีส่วนร่วมของชุมชน ทั้งภาคทฤษฎีและปฏิบัติ</li> <li>2. ส่งเสริมการทำงานวิจัยและบริการวิชาการในชุมชนท้องถิ่น</li> <li>3. จัดกิจกรรม “ระบบครอบครัวพยาบาล” โดยใช้ครอบครัวในชุมชนเป็นฐานการจัดครอบครัวเสมือนและนักศึกษาพยาบาลเป็นสมาชิกครอบครัว</li> </ol>	<ol style="list-style-type: none"> <li>1. ผลการประเมินของผู้เรียนต่อสมรรถนะการมีส่วนร่วมของชุมชนในการดูแลครอบครัวและชุมชนท้องถิ่น หลังการเรียนรู้รายวิชาหมวดวิชาเฉพาะกลุ่มวิชาชีพ</li> <li>2. จำนวนงานวิจัยและโครงการบริการวิชาการที่นักศึกษาได้ร่วมดำเนินการในชุมชน</li> <li>3.1 จำนวนครอบครัวในชุมชนที่มีนักศึกษาร่วมเป็นสมาชิกครอบครัวเสมือนรายวิชาที่ใช้ครอบครัวและชุมชนเป็นฐานในการจัดการเรียนการสอน</li> <li>3.2 ความพึงพอใจของบุคลากรในชุมชนต่อการปฏิบัติตัวของนักศึกษาพยาบาล</li> <li>4. ผลการประเมินตนเองของนักศึกษา ด้านความรู้ความสามารถ ในการดูแลครอบครัวและชุมชนท้องถิ่น</li> </ol>

แผนการพัฒนา/เปลี่ยนแปลง	กลยุทธ์	หลักฐาน/ตัวบ่งชี้
<p>2. พัฒนานักศึกษาให้มีทักษะในการพัฒนานวัตกรรมทางการพยาบาล หรือการดูแลสุขภาพครอบครัวและชุมชนท้องถิ่น</p>	<ol style="list-style-type: none"> <li>1. จัดทำแผนการเรียนรู้รายวิชา ออกแบบกิจกรรมการเรียนการสอนที่ส่งเสริมการสร้างนวัตกรรมทางการพยาบาล พัฒนาความรู้ นวัตกรรมดูแลสุขภาพ</li> <li>2. จัดเตรียมงบประมาณเพื่อส่งเสริมการเรียนรู้ผ่านโครงการในชุมชนท้องถิ่น หรือนวัตกรรมสื่อที่ใช้ในชุมชนเพื่อการสร้างเสริมสุขภาพครอบครัว และชุมชนท้องถิ่น</li> </ol>	<ol style="list-style-type: none"> <li>1. รายละเอียดของรายวิชาที่มีการ ออกแบบกิจกรรมหรือบูรณาการให้ นักศึกษามีทักษะในการพัฒนานวัตกรรม การสร้างเสริมสุขภาพครอบครัว ชุมชน</li> <li>2. จำนวนนวัตกรรมและสื่อ ที่นักศึกษา พัฒนาเพื่อใช้ในการสร้างเสริมสุขภาพ ครอบครั้ว และชุมชนท้องถิ่น ไม่น้อยกว่า 1 ชิ้นต่อปีการศึกษา</li> </ol>
<p>3. แผนการพัฒนาการจัดการเรียนการสอนให้ผู้สำเร็จ การศึกษามีความพร้อมเข้าสู่การปฏิบัติงานวิชาชีพการพยาบาล</p>	<ol style="list-style-type: none"> <li>1. ส่งเสริมกระบวนการจัดการเรียนการสอนภาคปฏิบัติที่เน้นการใช้สื่อการสาธิต สถานการณ์จำลอง ที่ทันสมัยเสมือนในสถานบริการ</li> <li>2. จัดให้เกิดการมีส่วนร่วมของบุคลากรแหล่งฝึกโดยปรากฏไว้ เป็นคู่มือการฝึกปฏิบัติในรายวิชา ต่างๆอย่างเป็นรูปธรรม</li> <li>3. ส่งเสริมการเรียนรู้และฝึกทักษะ ปฏิบัติตามความต้องการของผู้เรียนและความต้องการของสถาน บริการในรายวิชาปฏิบัติการ ประสบการณ์วิชาชีพ</li> <li>4. จัดให้มีการสอบปฏิบัติเป็นส่วน หนึ่งของการสอบประมวลก่อน สำเร็จการศึกษา</li> </ol>	<ol style="list-style-type: none"> <li>1. ความพึงพอใจของผู้ใช้บริการ และ แหล่งฝึกต่อความพร้อมในการปฏิบัติงาน ของนักศึกษา</li> <li>2. ผลการประเมินของนักศึกษาปีสุดท้าย ต่อความพร้อมของตนเองและความพึงพอใจในสิ่งสนับสนุนการเรียนรู้ทักษะ</li> <li>3. ผลการติดตามบัณฑิตหลังสำเร็จ การศึกษามีคะแนนเฉลี่ยการประเมินไม่ ต่ำกว่าระดับดี</li> </ol>

แผนการพัฒนา/เปลี่ยนแปลง	กลยุทธ์	หลักฐาน/ตัวบ่งชี้
4. แผนการพัฒนาสมรรถนะด้านภาษาอังกฤษของนักศึกษา	1. ส่งเสริมให้มีการเรียนการสอนเป็นภาษาอังกฤษในรายวิชาทางการพยาบาล 2. ส่งเสริมให้นักศึกษาเข้าร่วมกิจกรรมการใช้ภาษาอังกฤษทั้งในและนอกชั้นเรียน	1. จำนวนรายวิชาทางการพยาบาลมีการสอนเป็นภาษาอังกฤษ 1 หัวข้ออย่างน้อย 1 รายวิชาทุกปีการศึกษา 2. จำนวนนักศึกษาอย่างน้อยร้อยละ 20 สามารถอ่านบทความหรือนำเสนอเป็นภาษาอังกฤษได้ 3. จำนวนนักศึกษาร้อยละ 100 สอบผ่านการทดสอบสมรรถนะทางด้านภาษาอังกฤษที่มหาวิทยาลัยกำหนด

### หมวดที่ 3

#### ระบบการจัดการศึกษา การดำเนินการ และโครงสร้างของหลักสูตร

##### 1. ระบบการจัดการศึกษา

###### 1.1 ระบบ

ระบบทวิภาค โดย 1 ปีการศึกษา แบ่งออกเป็น 2 ภาคการศึกษาปกติ 1 ภาคการศึกษาปกติ มีระยะเวลาศึกษาไม่น้อยกว่า 15 สัปดาห์

###### 1.2 การจัดการศึกษาภาคการศึกษาฤดูร้อน

มีการจัดการศึกษาภาคฤดูร้อนในชั้นปีที่ 2 และชั้นปีที่ 3 ไม่น้อยกว่า 8 สัปดาห์ต่อภาคการศึกษา

###### 1.3 การเทียบเคียงหน่วยกิตในระบบทวิภาค

ไม่มี

##### 2. การดำเนินการหลักสูตร

###### 2.1 วัน - เวลาในการดำเนินการเรียนการสอน

- ระบบทวิภาค ภาคการศึกษาที่ 1 เดือนกรกฎาคม – ตุลาคม
- ภาคการศึกษาที่ 2 เดือนพฤศจิกายน – มีนาคม
- ภาคฤดูร้อน เดือนเมษายน – มิถุนายน

- การจัดการเรียนการสอนในเวลา มีภาคทฤษฎีและภาคปฏิบัติ โดยจัดการเรียนการสอนสัปดาห์ละไม่เกิน 35 ชั่วโมง

## 2.2 คุณสมบัติของผู้เข้าศึกษา

2.2.1 เป็นผู้สำเร็จการศึกษาไม่ต่ำกว่าระดับมัธยมศึกษาตอนปลายสายสามัญ จากสถานศึกษาที่กระทรวงศึกษาธิการให้การรับรอง เน้นแผนการเรียนวิทยาศาสตร์ และคณิตศาสตร์

2.2.2 มีสุขภาพสมบูรณ์ทั้งร่างกายและจิตใจ ไม่มีความพิการหรือผิดปกติทางด้านร่างกาย หรือจิตใจ อันเป็นอุปสรรคต่อการศึกษา หรือการประกอบวิชาชีพตามเกณฑ์สภาการพยาบาลกำหนด เช่น ตาบอดสีชนิดรุนแรง ความผิดปกติในการมองเห็น หูหนวก หูตึง โรคหัวใจระดับรุนแรง โรคลมชักที่ยังไม่สามารถควบคุมได้ เป็นต้น รวมถึงมีปัญหาทางจิตเวช เช่น โรคจิต โรคประสาท รวมถึงปัญหาทางจิตเวชอื่นๆ หรือความพิการอื่นๆ

2.2.3 มีส่วนสูงไม่ต่ำกว่า 150 เซนติเมตร

2.2.4 มีบุคลิกภาพที่เหมาะสม มีความประพฤติดี ไม่เคยมีชื่อเสียงเสียหาย ไม่เคยต้องโทษในคดีอาญา

2.2.5 กรณีที่ผู้สมัครเป็นชาวต่างชาติต้องผ่านการทดสอบภาษาไทย

2.2.6 คุณสมบัติอื่นๆ ตามประกาศมหาวิทยาลัยราชภัฏกำแพงเพชร เรื่องการรับสมัครผู้เข้าศึกษา ประจำปีการศึกษา และให้อยู่ในดุลยพินิจของคณะพยาบาลศาสตร์

## 2.3 และ 2.4 ปัญหาของนักศึกษาแรกเข้าและกลยุทธ์

### (1) นักศึกษาไทย กลุ่มชาติพันธุ์และนักศึกษาต่างชาติ

ปัญหา	กลยุทธ์	ตัวชี้วัด
1. การปรับตัวในด้านวิชาการและการใช้ชีวิตในมหาวิทยาลัย	1. จัดปฐมนิเทศนักศึกษาใหม่และผู้ปกครองเกี่ยวกับหลักสูตรและการจัดการเรียนการสอน 2. จัดให้มีอาจารย์ที่ปรึกษาให้คำปรึกษาแนะนำด้านวิชาการและให้ความช่วยเหลือเมื่อนักศึกษามีปัญหาอย่างต่อเนื่อง กรณีนักศึกษาที่มีปัญหาต้องได้รับการส่งต่ออย่างเป็นระบบ 3. จัดโครงการ/กิจกรรมเตรียมความพร้อมนักศึกษาใหม่ และติดตามประเมินการปรับตัวของนักศึกษาในการใช้ชีวิต 4. พบปะผู้ปกครองนักศึกษา หรือครอบครัวเสมือนใน “ระบบครอบครัวพยาบาล” ในชุมชน	1. อัตราการลาออกของนักศึกษาใหม่ไม่เกิน ร้อยละ 5 ของจำนวนนักศึกษาแรกเข้า 2. นักศึกษาร้อยละ 100 มีอาจารย์ที่ปรึกษา 3. นักศึกษาแรกเข้าร้อยละ 100 ที่มีคะแนนความเครียดอยู่ในระดับสูง หรือคะแนนการปรับตัวต่อการใช้ชีวิตในมหาวิทยาลัยอยู่ในระดับต่ำ ได้รับการให้คำปรึกษา 4. นักศึกษาร้อยละ 100 ที่มีแนวโน้มของปัญหาด้านการปรับตัวหรือด้านวิชาการ จัดให้



ปัญหา	กลยุทธ์	ตัวชี้วัด
	<p>เพื่อให้มีส่วนร่วมในการดูแลและช่วยเหลือนักศึกษาด้านการปรับตัวหรือด้านวิชาการ โดยช่วยเหลือนักศึกษาที่มีปัญหาเป็นรายบุคคล</p>	<p>ได้รับการดูแลร่วมกันระหว่างครอบครัว-อาจารย์ที่ปรึกษาเพื่อให้ปรับตัวและเรียนต่อในหลักสูตรได้ โดยได้รับการช่วยเหลือจัดสอนเสริมในรายวิชาตามความต้องการของนักศึกษา ใช้วิธีเพื่อนช่วยเพื่อน ทบทวนแบบจับคู่ แบบกลุ่มย่อย</p> <p>5. ผลประเมินผลการเรียนรู้ของนักศึกษามีจำนวนกลุ่มเสี่ยงลดลง</p>
<p>2. ทักษะการใช้เทคโนโลยีดิจิทัลและการสืบค้นข้อมูลไม่เพียงพอ</p>	<ol style="list-style-type: none"> <li>1. ชี้แจงนักศึกษาเกี่ยวกับประกาศของมหาวิทยาลัยราชภัฏกำแพงเพชรเกี่ยวกับตัวชี้วัดและเกณฑ์มาตรฐานความรู้ความสามารถด้านคอมพิวเตอร์สำหรับนักศึกษา</li> <li>2. สนับสนุนการจัดการเรียนการสอนที่ใช้เทคโนโลยีสารสนเทศ ในการสืบค้น การนำเสนอ การใช้หลักฐานเชิงประจักษ์ในการปฏิบัติการพยาบาล</li> <li>3. สนับสนุน/ดูแลให้นักศึกษาเข้าร่วมโครงการเตรียมความพร้อมเพื่อให้สอบผ่านเกณฑ์มาตรฐานความรู้ความสามารถด้านคอมพิวเตอร์สำหรับนักศึกษา</li> </ol>	<ol style="list-style-type: none"> <li>1. นักศึกษาร้อยละ 100 ได้รับทราบและเข้ารับการประเมิน โดยมีผลการประเมินการสอบความรู้พื้นฐานด้านคอมพิวเตอร์และการใช้งาน เบื้องต้นของนักศึกษาจากตัวชี้วัดด้วยการทดสอบปฏิบัติตามข้อกำหนด</li> <li>2. นักศึกษาไม่น้อยกว่าร้อยละ 80 สอบผ่านการใช้โปรแกรมสำเร็จรูปและการประยุกต์ใช้งานจากการปฏิบัติการนำเสนอข้อมูลตามที่มหาวิทยาลัยฯ กำหนด</li> <li>3. จำนวนนักศึกษาไม่น้อยกว่าร้อยละ 50 ได้เข้าร่วมโครงการที่พัฒนาพัฒนาการใช้เทคโนโลยีดิจิทัลสำหรับนักศึกษาอย่างน้อย 1 โครงการต่อปีการศึกษา</li> </ol>

## (2) การดูแลเพิ่มเติมสำหรับนักศึกษาต่างชาติและกลุ่มชาติพันธุ์

ปัญหา	กลยุทธ์	ตัวชี้วัด
1. ความรู้ด้านภาษาไทยของนักศึกษาไม่เพียงพอ	1. สอนเสริมวิชาภาษาไทยเพื่อการใช้ภาษาไทยก่อนเปิดภาคการศึกษาชั้นปีที่ 1 (ความร่วมมือของคณะมนุษยศาสตร์และสังคมศาสตร์)	1. นักศึกษากลุ่มชาติพันธุ์และต่างชาติสามารถอ่าน ออก และเขียนภาษาไทยได้ผ่านเกณฑ์ประเมินของมหาวิทยาลัยราชภัฏกำแพงเพชรกำหนด
2. การปรับตัวด้านวัฒนธรรมของนักศึกษา	1. จัดกิจกรรมแนะนำการใช้ชีวิต ทั้งภายใน และนอกมหาวิทยาลัย 2. จัดกิจกรรมเพื่อนช่วยเพื่อน พี่ช่วยน้อง เพื่อเป็นการดูแลช่วยเหลือในการปรับตัวในช่วงแรกของการศึกษา	1. นักศึกษาต่างชาติร้อยละ 100 ได้รับการช่วยเหลือในกิจกรรมเพื่อการปรับตัวด้านวัฒนธรรม 2. จำนวนนักศึกษาต่างชาติไม่น้อยกว่าร้อยละ 80 ที่เข้าร่วมกิจกรรมสามารถปรับตัวได้

## 2.5 แผนการรับนักศึกษาและผู้สำเร็จการศึกษา ในระยะ 5 ปี

จำนวนนักศึกษาหลักสูตรพยาบาลศาสตรบัณฑิต พ.ศ. 2563 ที่คาดว่าจะรับเข้าศึกษาและจำนวนบัณฑิตที่คาดว่าจะสำเร็จการศึกษาแต่ละปีการศึกษา ในระยะเวลา 5 ปี ดังรายละเอียดในตาราง

ชั้นปีที่	จำนวนนักศึกษาในแต่ละปีการศึกษา				
	2563	2564	2565	2566	2567
ชั้นปีที่ 1	40	40	40	40	60
ชั้นปีที่ 2	-	40	40	40	40
ชั้นปีที่ 3	-	-	40	40	40
ชั้นปีที่ 4	-	-	-	40	40
รวม	40	80	120	160	180
จำนวนที่คาดว่าจะสำเร็จการศึกษา	-	-	-	40	40
จำนวนอาจารย์ (รวมคณบดี)	6	11	16	21	26
อัตราส่วน นักศึกษาต่ออาจารย์	1 : 6.66	1 : 7.27	1 : 7.50	1 : 7.60	1 : 6.92

## 2.6 งบประมาณตามแผน

ใช้งบประมาณเงินรายได้ของมหาวิทยาลัยราชภัฏกำแพงเพชร และค่าธรรมเนียมการศึกษานักศึกษา หลักสูตรพยาบาลศาสตรบัณฑิต โดยประมาณการ ดังนี้

### 2.6.1 ประมาณการรายรับ (หน่วย : บาท)

ประมาณการรายรับ ช่วงจัดตั้งคณะพยาบาลศาสตร์ 5 ปีงบประมาณ

แหล่งที่มาของรายรับ	ประมาณการรายรับ ปีงบประมาณ					หมายเหตุ
	2562	2563	2564	2565	2566	
1. ค่าธรรมเนียมและค่าลงทะเบียนของนศ.	0 (เตรียมความพร้อม)	1,800,000	3,600,000	9,800,000	14,200,000	29,400,000
<b>จำนวนนักศึกษา</b>	0	40	80	120	160	40 คน/ปี
2.เงินคงคลังมหาวิทยาลัยฯ (งบจัดตั้ง)	1,688,800	4,090,400	7,065,800	4,695,000	2,460,000	20,000,000
3.งบกลาง มหาวิทยาลัยฯ	1,855,000	7,900,000	1,900,000	1,500,000	1,000,000	14,155,000
<b>รวมรับ</b>	<b>3,543,800</b>	<b>13,790,400</b>	<b>12,565,800</b>	<b>15,995,000</b>	<b>17,660,000</b>	<b>63,555,000</b>

### 2.6.2 ประมาณการรายจ่าย (หน่วย : บาท)

ประมาณการรายจ่าย ช่วงจัดตั้งคณะพยาบาลศาสตร์ 5 ปีงบประมาณ

หมวดเงิน	รายการ	ปีงบประมาณ					หมายเหตุ
		2562	2563	2564	2565	2566	
งบดำเนินการ	ตำรา หนังสือวารสาร	550,000.00	110,000.00	500,000.00	500,000.00	500,000.00	
	รับรองสถาบันฯ	322,000.00	184,820.00	150,000.00	150,000.00	150,000.00	
	ค่าจ้างบุคลากรประจำ	147,000.00	4,605,600.00	8,400,000.00	11,045,000.00	12,700,000.00	
	ดำเนินการ(1)	1,019,000.00	4,900,420.00	9,050,000.00	11,695,000.00	13,350,000.00	40,014,420.00
งานบริหารฯ	วัสดุห้องปฏิบัติการ	555,800.00	230,000.00	250,800.00	250,000.00	150,000.00	

หมวดเงิน	รายการ	ปีงบประมาณ					หมายเหตุ
		2562	2563	2564	2565	2566	
	วัสดุสำนักงาน	84,000.00	573,880.00	150,000.00	200,000.00	200,000.00	
	พัฒนาบุคลากร	-	75,320.00	120,000.00	150,000.00	150,000.00	
	อุปกรณ์การศึกษา	30,000.00	80,980.00	120,000.00	140,000.00	120,000.00	
	ตอบแทนแหล่งฝึกฯ	-	-	800,000.00	1,800,000.00	2,400,000.00	
	ค่าสอน-อจ.พิเศษ	-	-	80,000.00	120,000.00	150,000.00	
	สนับสนุนวิจัยฯ	-	15,000.00	75,000.00	100,000.00	100,000.00	
	บริการวิชาการฯ	-	9,800.00	5,000.00	5,000.00	5,000.00	
	ทำนุฯ	-	5,000.00	5,000.00	5,000.00	5,000.00	
	กิจการนักศึกษา	-	-	10,000.00	30,000.00	30,000.00	
	ดำเนินการ(2)	669,800.00	989,980.00	1,615,800.00	2,800,000.00	3,310,000.00	9,385,580.00
	<b>รวมงบดำเนินการ</b>	<b>1,688,800.00</b>	<b>5,890,400.00</b>	<b>10,665,800.00</b>	<b>14,495,000.00</b>	<b>16,660,000.00</b>	<b>49,400,000.00</b>
งบลงทุน	ครุภัณฑ์การศึกษา	1,615,000.00	7,700,000.00	1,500,000.00	1,000,000.00	500,000.00	14,155,000.00
	สิ่งก่อสร้าง-ที่ดิน	240,000.00	200,000.00	400,000.00	500,000.00	500,000.00	
	รวมงบกลางมรภ.กพ.	1,855,000.00	7,900,000.00	1,900,000.00	1,500,000.00	1,000,000.00	
	<b>รวมทั้งสิ้น</b>	<b>3,543,800.00</b>	<b>13,790,400.00</b>	<b>12,565,800.00</b>	<b>15,995,000.00</b>	<b>17,660,000.00</b>	<b>63,555,000.00</b>
	จำนวนนักศึกษา		40	80	120	160	
	เฉลี่ยรายหัวต่อปี		344,760.00	157,072.50	133,291.67	110,375.00	

## 2.7 ระบบการศึกษา

แบบชั้นเรียน

## 2.8 การเทียบโอนหน่วยกิต รายวิชา และการลงทะเบียนเรียนข้ามมหาวิทยาลัย

กำหนดให้เป็นไปตามข้อบังคับของมหาวิทยาลัยราชภัฏกำแพงเพชร ว่าด้วยการจัดการศึกษาระดับปริญญาตรี พ.ศ.2562 (ภาคผนวก ข-1)

## 3. หลักสูตรและอาจารย์ผู้สอน

หลักสูตรพยาบาลศาสตรบัณฑิต ต้องใช้เวลาศึกษาไม่น้อยกว่า 8 ภาคการศึกษาปกติ หรือ 4 ปีการศึกษา และไม่เกิน 16 ภาคการศึกษาปกติ หรือ 8 ปีการศึกษา

### 3.1 หลักสูตร

#### 3.1.1 จำนวนหน่วยกิตรวมตลอดหลักสูตร

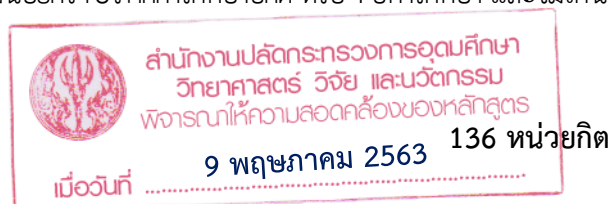

#### 3.1.2 โครงสร้างหลักสูตร

##### 3.1.2.1 หมวดวิชาศึกษาทั่วไป

30 หน่วยกิต

- |  |            |
|--|------------|
| 1) กลุ่มวิชาภาษาและการสื่อสาร                  | 9 หน่วยกิต |
| 2) กลุ่มวิชาสังคมศาสตร์                        | 6 หน่วยกิต |
| 3) กลุ่มวิชามนุษยศาสตร์                        | 6 หน่วยกิต |
| 4) กลุ่มวิชาคณิตศาสตร์ วิทยาศาสตร์และเทคโนโลยี | 6 หน่วยกิต |
| และเลือกเรียนในกลุ่ม 1) - 4) ไม่น้อยกว่า       | 3 หน่วยกิต |

##### 3.1.2.2 หมวดวิชาเฉพาะ

100 หน่วยกิต

- |                            |               |
|----------------------------|---------------|
| 1) กลุ่มวิชาพื้นฐานวิชาชีพ | 20 หน่วยกิต   |
| 2) กลุ่มวิชาชีพการพยาบาล   | 80 หน่วยกิต   |
| (1) ภาคทฤษฎี               | (43 หน่วยกิต) |
| (2) ภาคปฏิบัติการพยาบาล    | (37 หน่วยกิต) |

##### 3.1.2.3 หมวดวิชาเลือกเสรี

ไม่น้อยกว่า

6 หน่วยกิต

### 3.1.3 รายวิชาในหลักสูตร

3.1.3.1 การกำหนดเลขรหัสรายวิชาหลักสูตรปริญญาตรี ของมหาวิทยาลัยราชภัฏกำแพงเพชร ประกอบด้วย ตัวเลขรหัสทั้งหมด 7 ตัว รายละเอียดดังนี้

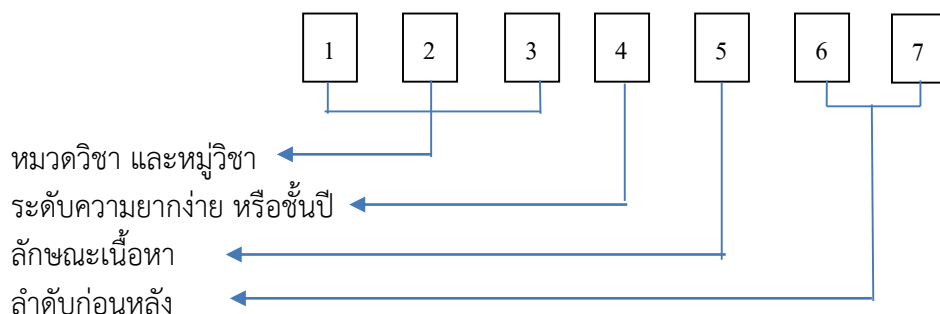

หมวดวิชาการศึกษาทั่วไป และหมวดวิชาเลือกเสรี

ลำดับที่ 1-3 เป็นการระบุสาขาวิชาที่รับผิดชอบ ดังนี้

154XXXX	เป็นรายวิชาที่สาขาภาษาไทย คณะมนุษยศาสตร์เปิดสอน
155XXXX	เป็นรายวิชาที่สาขาภาษาอังกฤษ คณะมนุษยศาสตร์เปิดสอน
100XXXX	เป็นรายวิชากลาง คณะครุศาสตร์เปิดสอน
254XXXX	เป็นรายวิชาที่สาขาสังคม สาธารณสุข เปิดสอน
412XXXX	เป็นรายวิชาที่สาขาคอมพิวเตอร์ คณะวิทยาศาสตร์เปิดสอน
359XXXX	เป็นรายวิชาที่สาขาเศรษฐกิจและสังคม เปิดสอน
103XXXX	เป็นรายวิชาที่สาขาเทคโนโลยีและอุตสาหกรรมเปิดสอน
707XXXX	เป็นรายวิชาที่สาขาพยาบาลศาสตร์ เปิดสอน

หมวดวิชาเฉพาะ

ลำดับที่ 1-3 คือ 707 ตามที่มหาวิทยาลัยฯ กำหนดเป็นสาขาพยาบาลศาสตร์

ลำดับที่ 4 หมายถึง ระดับชั้นปี 1,2,3 และ 4

ลำดับที่ 5 หมายถึง ลักษณะเนื้อหา 0 คือ รายวิชากลุ่มพื้นฐานวิชาชีพ

1 คือ รายวิชาทฤษฎีกลุ่มวิชาชีพการพยาบาล

2 คือ รายวิชาปฏิบัติกลุ่มวิชาชีพการพยาบาล

ลำดับที่ 6-7 หมายถึง ลำดับรายวิชาหลักสูตรที่กำหนดในแผนการศึกษา

3.1.3.2 การกำหนดหน่วยกิตและจำนวนชั่วโมง

รหัสหน่วยกิต และจำนวนชั่วโมงการจัดการเรียนการสอน ประกอบด้วย น(ท-ป-อ)

น หมายถึง จำนวนหน่วยกิตทั้งหมดของรายวิชา

ท หมายถึง จำนวนชั่วโมงการบรรยายต่อสัปดาห์ ตามเกณฑ์มาตรฐานหลักสูตร

ป หมายถึง จำนวนชั่วโมงปฏิบัติต่อสัปดาห์ ตามเกณฑ์มาตรฐานหลักสูตร

อ หมายถึง จำนวนชั่วโมงศึกษาด้วยตนเองต่อสัปดาห์

1) หมวดวิชาศึกษาทั่วไป		ไม่น้อยกว่า	30	หน่วยกิต
1.1 กลุ่มวิชาภาษาและการสื่อสาร		ไม่น้อยกว่า	9	หน่วยกิต
บังคับเรียน			6	หน่วยกิต
รหัสวิชา	ชื่อวิชา			น(ท-ป-อ)
1551001	ภาษาอังกฤษพื้นฐาน Fundamental English			3(3-0-6)
1551002	ภาษาอังกฤษเพื่อการสื่อสาร English for Communication			3(3-0-6)
เลือกเรียนรายวิชาต่อไปนี้		ไม่น้อยกว่า	3	หน่วยกิต
รหัสวิชา	ชื่อวิชา			น(ท-ป-อ)
1541001	ทักษะการใช้ภาษาไทย Thai Language Usage Skills			3(3-0-6)
1541002	ภาษาและการสื่อสารเพื่อจุดประสงค์เฉพาะ Language and Communication for Specific Purposes			3(3-0-6)
1551003	ภาษาอังกฤษเพื่อการสอบวัดมาตรฐาน English for Standardized Test			3(2-2-5)
1561001	ภาษาญี่ปุ่นเพื่อการสื่อสาร Japanese for Communication			3(3-0-6)
1571001	ภาษาจีนเพื่อการสื่อสาร Chinese for Communication			3(3-0-6)
1571002	ภาษาจีนพื้นฐานเพื่อการท่องเที่ยว Fundamental Chinese for Tourism			3(3-0-6)
1661001	ภาษาเกาหลีเพื่อการสื่อสาร Korean for Communication			3(3-0-6)
1691001	ภาษาพม่าพื้นฐาน Fundamental Burmese			3(3-0-6)
1691002	ภาษาพม่าเพื่อการสื่อสาร Burmese for Communication			3(3-0-6)
1.2 กลุ่มวิชามนุษยศาสตร์ เลือกเรียนรายวิชาต่อไปนี้		ไม่น้อยกว่า	6	หน่วยกิต
รหัสวิชา	ชื่อวิชา			น(ท-ป-อ)
1001003	พฤติกรรมมนุษย์กับการพัฒนาตน Human Behavior and Self-Development			3(3-0-6)

รหัสวิชา	ชื่อวิชา	น(ท-ป-อ)
1001005	ทักษะการคิดและการตัดสินใจ Thinking and Decision Making Skill	3(3-0-6)
1511001	จริยธรรมกับมนุษย์ Ethics and Human Beings	3(3-0-6)
1511002	ความจริงของชีวิต Facts of Life	3(3-0-6)
1521001	พุทธศาสนา Buddhism	3(3-0-6)
1631001	สารสนเทศเพื่อการศึกษาและการค้นคว้า Information for Study and Research	3(3-0-6)
2011001	สุนทรียภาพทางทัศนศิลป์ Aesthetics of Visual Arts	3(3-0-6)
2051001	สุนทรียภาพทางศิลปะการแสดง Aesthetics of Performing Arts	3(3-0-6)
2061001	สังคีตนิยม Music Appreciation	3(3-0-6)
3501001	การพัฒนาภาวะผู้นำ Leadership Development	3(3-0-6)
3501003	การพัฒนาบุคลิกภาพและศิลปะการเข้าสังคม Personality Development and the Arts of Socializing	3(3-0-6)

### 1.3 กลุ่มวิชาสังคมศาสตร์เลือกเรียนรายวิชาต่อไปนี้

ไม่น้อยกว่า

6

หน่วยกิต

รหัสวิชา	ชื่อวิชา	น(ท-ป-อ)
2501001	ประวัติศาสตร์สังคมและวัฒนธรรมไทย History of Thai Society and Culture	3(3-0-6)
2501003	จิตสาธารณะและพันธะทางสังคมของพลเมือง Public Mind and Civic Social Engagement	3(3-0-6)
2501004	สหวิทยาการสังคมศาสตร์เพื่อการพัฒนา Interdisciplinary Social Science for Development	3(3-0-6)
2501005	กำแพงเพชรศึกษา Kamphaeng Phet Studies	3(2-2-5)
2521001	โลกาภิวัตน์และท้องถิ่นวิวัตน์ Globalization and Localization	3(3-0-6)



รหัสวิชา	ชื่อวิชา	น(ท-ป-อ)
2521002	อาเซียนศึกษา ASEAN Studies	3(3-0-6)
2541001	มนุษย์ ชุมชน และสิ่งแวดล้อม Human Beings, Community, and Environment	3(3-0-6)
2541002	การจัดการทรัพยากรท้องถิ่น Local Resource Management	3(3-0-6)
2551002	ความรู้พื้นฐานเกี่ยวกับการเมืองการปกครองไทย Fundamental Knowledge on Thai Politics and Government	3(3-0-6)
2561001	ความรู้เบื้องต้นเกี่ยวกับกฎหมาย Introduction to Laws	3(3-0-6)
3501004	การริเริ่มการประกอบธุรกิจ Business Initiation	3(3-0-6)
3531001	การเงินในชีวิตประจำวัน Finance in Daily Life	3(3-0-6)
3541001	การเป็นผู้ประกอบการ Entrepreneurship	3(3-0-6)
3591003	ศาสตร์พระราชาเพื่อการพัฒนาท้องถิ่น The King's Philosophy for Local Development	3(3-0-6)

1.4 กลุ่มวิชาคณิตศาสตร์ วิทยาศาสตร์และเทคโนโลยี ไม่น้อยกว่า 6 หน่วยกิต  
และเลือกเรียนในกลุ่มวิชา 1.1 – 1.4 ไม่น้อยกว่า 3 หน่วยกิต

รหัสวิชา	ชื่อวิชา	น(ท-ป-อ)
1031001	ทักษะในศตวรรษที่ 21 เพื่อชีวิตและอาชีพ 21st Century Skills for Living and Occupations	3(2-2-5)
1161001	กีฬาและนันทนาการเพื่อคุณภาพชีวิต Sports and Recreation for Quality of Life	3(2-2-5)
1161002	การออกกำลังกายเพื่อสุขภาพ Exercise for Health	3(2-2-5)
4001002	วิทยาศาสตร์และเทคโนโลยีเพื่อชีวิตประจำวัน Science and Technology for Daily Life	3(3-0-6)
4001003	การอนุรักษ์สิ่งแวดล้อมและทรัพยากรธรรมชาติ Environments and Natural Resources Conservation	3(3-0-6)

รหัสวิชา	ชื่อวิชา	น(ท-ป-อ)
4071001	สุขภาพและสุขอนามัย Health and Health Care	3(3-0-6)
4091001	คณิตศาสตร์ในชีวิตประจำวัน Mathematics in Daily Life	3(3-0-6)
4091003	คณิตศาสตร์กับการตัดสินใจ Mathematics and Decision Making	3(3-0-6)
4121001	คอมพิวเตอร์และเทคโนโลยีสารสนเทศ Computer and Information Technology	3(2-2-5)
4121005	การออกแบบและพัฒนาเว็บไซต์ Website Design and Development	3(2-2-5)
4121006	โปรแกรมสำเร็จรูปเพื่อการประยุกต์ใช้งาน Package Software for Application	3(2-2-5)
5001001	เกษตรในชีวิตประจำวัน Agriculture in Daily Life	3(3-0-6)
5071001	อาหารเพื่อสุขภาพ Food for Health	3(3-0-6)
5501001	เทคโนโลยีในชีวิตประจำวัน Technology in Daily Life	3(3-0-6)
	<b>2) หมวดวิชาเฉพาะ</b>	<b>100</b>
	<b>2.1) กลุ่มวิชาพื้นฐานวิชาชีพ</b>	<b>20</b>
<b>รหัสรายวิชา</b>	<b>ชื่อรายวิชา</b>	<b>น(ท-ป-อ)</b>
7071001	ชีวเคมี Biochemistry	2(1-2-3)
7071002	จิตวิทยาพัฒนาการ Developmental Psychology	2(2-0-4)
7071003	จุลชีววิทยาและปรสิตวิทยา Microbiology and Parasitology	2(1-2-3)
7071004	กายวิภาคศาสตร์ Anatomy	3(2-2-5)
7071005	สรีรวิทยา Physiology	3(2-2-5)

รหัสวิชา	ชื่อวิชา	น(ท-ป-อ)
7072006	พยาธิสรีรวิทยาสำหรับพยาบาล Pathophysiology for Nurse	2(2-0-4)
7072007	การสร้างเสริมสุขภาพ และการป้องกันการเจ็บป่วย Health Promotion and Illness Prevention	2(2-0-4)
7072008	เภสัชวิทยาสำหรับพยาบาล Pharmacology for Nurse	2(2-0-4)
7072009	โภชนาการและโภชนบำบัด Nutrition and Diet therapy	2(1-2-3)
	<b>2.2) กลุ่มวิชาชีพการพยาบาล</b>	<b>80</b>
	<b>2.2.1 ภาคทฤษฎี 43 หน่วยกิต</b>	<b>หน่วยกิต</b>
รหัสรายวิชา	ชื่อรายวิชา	น(ท-ป-อ)
7072110	แนวคิด ทฤษฎี และกระบวนการพยาบาล Concepts Theories, and Nursing Process	2(2-0-4)
7072111	การพยาบาลพื้นฐาน Fundamental of Nursing	3(1-4-4)
7072112	การพยาบาลเด็กและวัยรุ่น 1 Pediatric and Adolescent Nursing 1	2(2-0-4)
7072113	กฎหมายและจรรยาบรรณวิชาชีพการพยาบาล Laws and Ethics in Nursing Profession	2(2-0-4)
7072114	การพยาบาลผู้ใหญ่ 1 Adult Nursing 1	3(3-0-6)
7072115	การพยาบาลผู้สูงอายุ Gerontological Nursing	2(2-0-4)
7072116	การสื่อสารและสารสนเทศทางการพยาบาล Communication and Information in Nursing	2(2-0-4)
7072117	การพยาบาลอนามัยชุมชน 1 Community Health Nursing	2(2-0-4)
7072118	การพยาบาลเด็ก และวัยรุ่น 2 Pediatric and Adolescent Nursing 2	2(2-0-4)
7073122	วิจัยทางการพยาบาล Nursing Research	3(2-2-5)

รหัสรายวิชา	ชื่อรายวิชา	น(ท-ป-อ)
7073123	การพยาบาลผู้ใหญ่ 2 Adult Nursing II	3(3-0-6)
7073124	ประเด็น และแนวโน้มวิชาชีพการพยาบาล Issues and Nursing Trends	2(2-0-4)
7073125	การพยาบาลมารดา ทารก และการผดุงครรภ์ 1 Maternity - Newborn Nursing and Midwifery I	3(3-0-6)
7073127	การพยาบาลอนามัยชุมชน 2 Community Health Nursing II	2(2-0-4)
7073128	การพยาบาลจิตเวชและสุขภาพจิต Psychiatric and Mental Health Nursing	3(3-0-6)
7073129	การพยาบาลมารดา ทารก และการผดุงครรภ์ 2 Maternity - Newborn Nursing and Midwifery II	3(3-0-6)
7074136	การรักษาพยาบาลโรคเบื้องต้น Primary Medical Care	2(2-0-4)
7074137	การบริหารและการจัดการทางการพยาบาล Nursing Administration and Management	2(2-0-4)
<b>2.2.2) ภาคปฏิบัติ 37 หน่วยกิต</b>		
รหัสรายวิชา	ชื่อรายวิชา	น(ท-ป-อ)
7072219	ปฏิบัติการพยาบาลพื้นฐาน Fundamental of Nursing Practicum	4(0-12-0)
7072220	ปฏิบัติการพยาบาลผู้สูงอายุ Gerontological Nursing Practicum	2(0-6-0)
7072221	ปฏิบัติการพยาบาลอนามัยชุมชน 1 Community Health Nursing Practicum 1	3(0-9-0)
7073226	ปฏิบัติการพยาบาลเด็ก และวัยรุ่น Pediatric and Adolescent Nursing Practicum	4(0-12-0)
7073230	ปฏิบัติการพยาบาลมารดา ทารก และการผดุงครรภ์ 1 Maternity - Newborn Nursing and Midwifery Practicum I	4(0-12-0)
7073231	ปฏิบัติการพยาบาลผู้ใหญ่ 1 Adult Nursing Practicum I	4(0-12-0)
7073232	ปฏิบัติการพยาบาลจิตเวช และสุขภาพจิต Mental Health and Psychiatric Nursing Practicum	3(0-9-0)



## 3.1.4 แผนการศึกษา

## ชั้นปีที่ 1 ภาคการศึกษาที่ 1

หมวดวิชา	รหัสวิชา	ชื่อวิชา	หน่วยกิต
วิชาศึกษาทั่วไป	xxxxxxx	วิชาศึกษาทั่วไป	3(x-x-x)
	xxxxxxx	วิชาศึกษาทั่วไป	3(x-x-x)
	xxxxxxx	วิชาศึกษาทั่วไป	3(x-x-x)
	xxxxxxx	วิชาศึกษาทั่วไป	3(x-x-x)
	xxxxxxx	วิชาศึกษาทั่วไป	3(x-x-x)
เฉพาะ:พื้นฐานวิชาชีพ	7071001	ชีวเคมี	2(1-2-3)
	7071002	จิตวิทยาพัฒนาการ	2(2-0-4)
	7071003	จุลชีววิทยาและปรสิตวิทยา	2(1-2-3)
รวมหน่วยกิต			21

## ชั้นปีที่ 1 ภาคการศึกษาที่ 2

หมวดวิชา	รหัสวิชา	ชื่อวิชา	หน่วยกิต
วิชาศึกษาทั่วไป	xxxxxxx	วิชาศึกษาทั่วไป	3(x-x-x)
	xxxxxxx	วิชาศึกษาทั่วไป	3(x-x-x)
	xxxxxxx	วิชาศึกษาทั่วไป	3(x-x-x)
	xxxxxxx	วิชาศึกษาทั่วไป	3(x-x-x)
เฉพาะ:พื้นฐานวิชาชีพ	7071004	กายวิภาคศาสตร์	3(2-2-5)
	7072005	สรีรวิทยา	3(2-2-5)
กลุ่มวิชาเลือกเสรี	xxxxxxx	เลือกเสรี 1	3(x-x-x)
รวมหน่วยกิต			21

**ชั้นปีที่ 2 ภาคการศึกษาที่ 1**

หมวดวิชา	รหัสวิชา	ชื่อวิชา	หน่วยกิต
วิชาศึกษาทั่วไป	xxxxxxx	วิชาศึกษาทั่วไป	3(x-x-x)
เฉพาะ:พื้นฐานวิชาชีพ	7072006	พยาธิสรีรวิทยาสำหรับพยาบาล	2(2-0-4)
	7072008	เภสัชวิทยาสำหรับพยาบาล	2(2-0-4)
	7072009	โภชนาการและโภชนบำบัด	2(1-2-3)
เฉพาะ:วิชาชีพการพยาบาล	7072007	การสร้างเสริมสุขภาพ และป้องกันการเจ็บป่วย	2(2-0-4)
	7072110	แนวคิด ทฤษฎี และกระบวนการพยาบาล	2(2-0-4)
	7072111	การพยาบาลพื้นฐาน	3(1-4-4)
	7072112	การพยาบาลเด็กและวัยรุ่น 1	2(2-0-4)
กลุ่มวิชาเลือกเสรี	xxxxxxx	เลือกเสรี 2	3(x-x-x)
<b>รวมหน่วยกิต</b>			<b>21</b>

**ชั้นปีที่ 2 ภาคการศึกษาที่ 2**

หมวดวิชา	รหัสวิชา	ชื่อวิชา	หน่วยกิต
เฉพาะ:วิชาชีพการพยาบาล	7072113	กฎหมายและจรรยาบรรณวิชาชีพ	2(2-0-4)
	7072114	การพยาบาลผู้ใหญ่ 1	3(3-0-6)
	7072115	การพยาบาลผู้สูงอายุ	2(2-0-4)
	7072116	การสื่อสารและสารสนเทศทางการพยาบาล	2(2-0-4)
	7072117	การพยาบาลอนามัยชุมชน 1	2(2-0-4)
	7072118	การพยาบาลเด็กและวัยรุ่น 2	2(2-0-4)
	7072219	ปฏิบัติการพยาบาลพื้นฐาน	4(0-12-0)
<b>รวมหน่วยกิต</b>			<b>17</b>

**ชั้นปีที่ 2 ภาคการศึกษาฤดูร้อน**

หมวดวิชา	รหัสวิชา	ชื่อวิชา	หน่วยกิต
เฉพาะ:วิชาชีพการพยาบาล	7072220	ปฏิบัติการพยาบาลผู้สูงอายุ	2(0-6-0)
	7072221	ปฏิบัติการพยาบาลชุมชน 1	3(0-9-0)
<b>รวมหน่วยกิตสะสม</b>			<b>5</b>

**ชั้นปีที่ 3 ภาคการศึกษาที่ 1**

หมวดวิชา	รหัสวิชา	ชื่อวิชา	หน่วยกิต
เฉพาะ:วิชาชีพรพพยาบาล	7073122	วิจัยทางการพยาบาล	3(2-2-5)
	7073123	การพยาบาลผู้ใหญ่ 2	3(3-0-6)
	7073124	ประเด็นและแนวโน้มวิชาชีพรพพยาบาล	2(2-0-4)
	7073125	การพยาบาลมารดา ทารก และผดุงครรภ์ 1	3(3-0-6)
	7073226	ปฏิบัติการพยาบาลเด็กและวัยรุ่น	4(0-12-0)
รวมหน่วยกิต			15

**ชั้นปีที่ 3 ภาคการศึกษาที่ 2**

หมวดวิชา	รหัสวิชา	ชื่อวิชา	หน่วยกิต
เฉพาะ:วิชาชีพรพพยาบาล	7073127	การพยาบาลอนามัยชุมชน 2	2(2-0-4)
	7073128	การพยาบาลสุขภาพจิต และจิตเวช	3(3-0-6)
	7073129	การพยาบาลมารดา ทารก และผดุงครรภ์ 2	3(3-0-6)
	7073230	ปฏิบัติการพยาบาลมารดาทารกและผดุงครรภ์ 1	4(0-12-0)
	7073231	ปฏิบัติการพยาบาลผู้ใหญ่ 1	4(0-12-0)
รวมหน่วยกิต			16

**ชั้นปีที่ 3 ภาคการศึกษาฤดูร้อน**

หมวดวิชา	รหัสวิชา	ชื่อวิชา	หน่วยกิต
เฉพาะ:วิชาชีพรพพยาบาล	7073232	ปฏิบัติการพยาบาลจิตเวชและสุขภาพจิต	3(0-9-0)
	7073233	ปฏิบัติการพยาบาลผู้ใหญ่ 2	2(0-6-0)
รวมหน่วยกิต			5



**ชั้นปีที่ 4 ภาคการศึกษาที่ 1**

หมวดวิชา	รหัสวิชา	ชื่อวิชา	หน่วยกิต
เฉพาะ:วิชาชีพการพยาบาล	7074234	ปฏิบัติการพยาบาลมารดา ทารกและผดุงครรภ์2	3(0-9-0)
	7074235	ปฏิบัติการพยาบาลอนามัยชุมชน 2	3(0-9-0)
	7074136	การรักษาโรคเบื้องต้น	2(2-0-4)
	7074137	การบริหารและการจัดการทางการพยาบาล	2(2-0-4)
<b>รวมหน่วยกิต</b>			<b>10</b>

**ชั้นปีที่ 4 ภาคการศึกษาที่ 2**

หมวดวิชา	รหัสวิชา	ชื่อวิชา	หน่วยกิต
เฉพาะ:วิชาชีพการพยาบาล	7074238	ปฏิบัติการรักษาโรคเบื้องต้น	2(0-6-0)
	7074239	ปฏิบัติการบริหารการพยาบาล	2(0-6-0)
	7074240	ประสบการณ์วิชาชีพการพยาบาล	1(0-3-0) ไม่นับหน่วยกิต
<b>รวมหน่วยกิต</b>			<b>5</b>

**หมายเหตุ:** กำหนดให้เรียนรายวิชาประสบการณ์วิชาชีพการพยาบาล หลังจากทุกรายวิชาในกลุ่มวิชาชีพการพยาบาล โดยฝึกปฏิบัติไม่น้อยกว่า 60 ชม เป็นเกณฑ์การสำเร็จหลักสูตร

**3.1.5 คำอธิบายรายวิชา**

ดูรายละเอียดในภาคผนวก ก

## 3.2 ชื่อ-สกุล เลขประจำตัวบัตรประชาชน ตำแหน่งและคุณวุฒิของอาจารย์

## 3.2.1 อาจารย์ประจำหลักสูตร

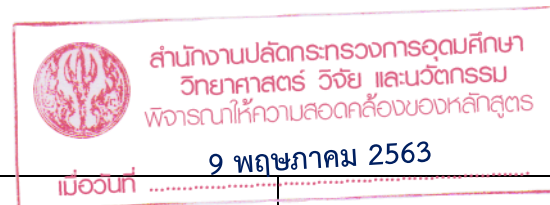

ที่	ชื่อ-สกุล ตำแหน่งทางวิชาการ	หมายเลขบัตร ประจำตัวประชาชน /ใบอนุญาตประกอบ วิชาชีพ	คุณวุฒิ/สาขาวิชา	สถาบันที่สำเร็จการศึกษา	ปีที่สำเร็จ
1	อาจารย์ ดร.นำพิชัญ ธรรมหิเวศน์	3-9099-0058-xxxx/ 4511033584 (วันหมดอายุ 23ธ.ค.65)	กศ.ด. (การบริหารการศึกษา) พย.ม. (การพยาบาลอายุรศาสตร์-ศัลยศาสตร์) ประกาศนียบัตรพยาบาลและผดุงครรภ์ชั้นสูง	มหาวิทยาลัยบูรพา มหาวิทยาลัยเชียงใหม่ วิทยาลัยพยาบาลภาคใต้ สงขลา	2548 2539 2525
2	ผู้ช่วยศาสตราจารย์ ดร.จินตนา ลีละไกรวรรณ	3-4097-0009-xxxx/ 4511040086 (วันหมดอายุ 23 ธ.ค.2565)	ปร.ด. (พยาบาล) Master of Art. (Nursing) วท.บ. (การพยาบาล)	มหาวิทยาลัยขอนแก่น University of Philippines, Philippines มหาวิทยาลัยขอนแก่น	2559 2529 2518
3	อาจารย์ ดร.จิราวัลณ์ วินาลัยวนากุล	3-3599-0012-xxxx/ 4511046858 (วันหมดอายุ 23 ธ.ค.2565)	กศ.ด. (หลักสูตรและการสอน) พย.ม. (การพยาบาลแม่และเด็ก) ประกาศนียบัตรพยาบาลศาสตร์	มหาวิทยาลัยนเรศวร มหาวิทยาลัยมหิดล วิทยาลัยพยาบาลบรมราชชนนี สรรพสิทธิประสงค์	2558 2545 2536
4	อาจารย์ ดร.รุจิระชัย เมืองแก้ว	3-1005-0400-xxxx/ 4511073906 (วันหมดอายุ 23ธ.ค.2565)	กศ.ด. (หลักสูตรและการสอน) พย.ม. (การพยาบาลผู้สูงอายุ) ประกาศนียบัตรพยาบาลศาสตร์	มหาวิทยาลัยนเรศวร มหาวิทยาลัยบูรพา วิทยาลัยพยาบาลบรมราชชนนี นครราชสีมา	2558 2544 2536
5	อาจารย์ ดร.อัญชลี ทองเสน	3-6201-0180-xxxx/ 5011201680 (วันหมดอายุ 22 ก.ค.2565)	ปร.ด. (เทคโนโลยีการสื่อสารและการศึกษา) พย.ม. (การพยาบาลเวชปฏิบัติชุมชน) พย.บ.	มหาวิทยาลัยนเรศวร มหาวิทยาลัยนเรศวร วิทยาลัยพยาบาลบรมราชชนนี สวรรคค์ประชารักษ์	2560 2554 2540

ที่	ชื่อ-สกุล ตำแหน่งทางวิชาการ	หมายเลขบัตร ประจำตัวประชาชน /ใบอนุญาตประกอบ วิชาชีพ	คุณวุฒิ/สาขาวิชา	สถาบันที่สำเร็จการศึกษา	ปีที่สำเร็จ
6	อาจารย์ สมิตรา กันทาหงษ์	3-5013-0031- xxxx/ 4811189561 (วันหมดอายุ 3 เม.ย.2568)	พย.ม. (การพยาบาลกุมารเวชศาสตร์) พย.บ.	มหาวิทยาลัยเชียงใหม่ มหาวิทยาลัยเชียงใหม่	2557 2548
7	อาจารย์สุภาพร ปรารมย์	3-6403-0026- xxxx/ 4511083368 (วันหมดอายุ 23ธ.ค.2565)	พย.ม. (การพยาบาลผดุงครรภ์ชั้นสูง) ประกาศนียบัตรพยาบาลและผดุงครรภ์	มหาวิทยาลัยเชียงใหม่ วิทยาลัยพยาบาลบรมราชชนนี ลำปาง	2554 2540

## 3.2.2 อาจารย์ประจำ

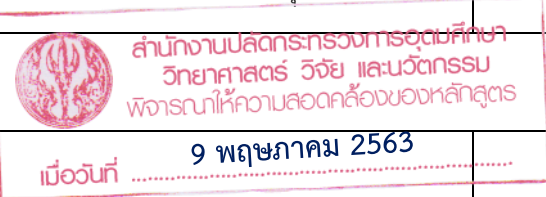

ที่	ชื่อ-สกุล ตำแหน่งทางวิชาการ	หมายเลขบัตร ประจำตัวประชาชน/ ใบอนุญาตประกอบ วิชาชีพ	คุณวุฒิ/สาขาวิชา	สถาบันที่สำเร็จการศึกษา	ปีที่สำเร็จ
1	อาจารย์ ดร.นำพิชฌ์ ธรรมหิเวศน์	3-9099-0058-xxxx/ 4511033584 (วันหมดอายุ 23ธ.ค.65)	กศ.ด. (การบริหารการศึกษา) พย.ม. (การพยาบาลอายุรศาสตร์-ศัลยศาสตร์) ประกาศนียบัตรพยาบาลและผดุงครรภ์ชั้นสูง	มหาวิทยาลัยบูรพา มหาวิทยาลัยเชียงใหม่ วิทยาลัยพยาบาลภาคใต้ สงขลา	2548 2539 2525
2	ผู้ช่วยศาสตราจารย์ ดร.จินตนา ลีละไกรวรรณ	3-4097-0009-xxxx/ 4511040086 (วันหมดอายุ 23 ธ.ค.2565)	ปร.ด. (พยาบาล) Master of Art. (Nursing) วท.บ. (การพยาบาล)	มหาวิทยาลัยขอนแก่น University of Philippines, Philippines มหาวิทยาลัยขอนแก่น	2559 2529 2518
3	อาจารย์ ดร.จิราวัลณ์ วินาลักษณ์กุล	3-3599-0012-xxxx/ 4511046858 (วันหมดอายุ 23 ธ.ค.2565)	กศ.ด. (หลักสูตรและการสอน) พย.ม. (การพยาบาลแม่และเด็ก) ประกาศนียบัตรพยาบาลศาสตร์	มหาวิทยาลัยนเรศวร มหาวิทยาลัยมหิดล วิทยาลัยพยาบาลบรมราชชนนี สรรพสิทธิประสงค์	2558 2545 2536

ที่	ชื่อ-สกุล ตำแหน่งทางวิชาการ	หมายเลขบัตร ประจำตัวประชาชน/ ใบอนุญาตประกอบ วิชาชีพฯ	คุณวุฒิ/สาขาวิชา	สถาบันที่สำเร็จการศึกษา	ปีที่สำเร็จ
4	อาจารย์ ดร.รุจิระชัย เมืองแก้ว	3-1005-0400-xxxx/ 4511073906 (วันหมดอายุ 23ธ.ค.2565)	กศ.ด. (หลักสูตรและการสอน) พย.ม. (การพยาบาลผู้สูงอายุ) ประกาศนียบัตรพยาบาลศาสตร์	มหาวิทยาลัยนเรศวร มหาวิทยาลัยบูรพา วิทยาลัยพยาบาลบรมราชชนนี นครราชสีมา	2558 2544 2536
5	อาจารย์ ดร.อัญชลี ทองเสน	3-6201-0180-xxxx/ 5011201680 (วันหมดอายุ 22 ก.ค.2565)	ปร.ด. (เทคโนโลยีการสื่อสารและการศึกษา) พย.ม. (การพยาบาลเวชปฏิบัติชุมชน) พย.บ.	มหาวิทยาลัยนเรศวร มหาวิทยาลัยนเรศวร วิทยาลัยพยาบาลบรมราชชนนี สวรรค์ประชารักษ์	2560 2554 2540
6	อาจารย์ สมิตรา กันทาหงษ์	3-5013-0031- xxxx/ 4811189561 (วันหมดอายุ 3 เม.ย.2568)	พย.ม. (การพยาบาลกุมารเวชศาสตร์) พย.บ.	มหาวิทยาลัยเชียงใหม่ มหาวิทยาลัยเชียงใหม่	2557 2548
7	อาจารย์สุภาพร ปรารมย์	3-6403-0026- xxxx/ 4511083368 (วันหมดอายุ 23ธ.ค.2565)	พย.ม. (การพยาบาลผดุงครรภ์ขั้นสูง) ประกาศนียบัตรพยาบาลและผดุงครรภ์	มหาวิทยาลัยเชียงใหม่ วิทยาลัยพยาบาลบรมราชชนนี ลำปาง	2554 2540

## 3.2.3 อาจารย์พิเศษ

ลำดับ	ชื่อ-สกุล	วุฒิการศึกษา	คณะ/สังกัด
1	อาจารย์ ดร.นิภัชราพร สภาพพร	ปร.ด. (เทคโนโลยีชีวภาพ) มหาวิทยาลัยนเรศวร พ.ศ. 2561 วท.ม. (เทคโนโลยีชีวภาพ) มหาวิทยาลัยนเรศวร พ.ศ. 2553	คณะวิทยาศาสตร์และเทคโนโลยี มหาวิทยาลัยราชภัฏกำแพงเพชร
2	อาจารย์ ดร.ปราณี เลิศแก้ว	ปร.ด. (ชีวเคมี) มหาวิทยาลัยนเรศวร พ.ศ. 2559 วท.ม. (ชีวเคมี) มหาวิทยาลัยนเรศวร พ.ศ. 2553	คณะครุศาสตร์ มหาวิทยาลัยราชภัฏกำแพงเพชร

#### 4. องค์ประกอบเกี่ยวกับประสบการณ์ภาคสนาม

##### 4.1 มาตรฐานผลการเรียนรู้ของประสบการณ์ภาคสนาม

4.1.1 สามารถปฏิบัติการพยาบาลและการผดุงครรภ์อย่างเป็นองค์รวมบนพื้นฐานการพยาบาลแบบเอื้ออาทรที่เคารพศักดิ์ศรีความเป็นมนุษย์ เพื่อความปลอดภัยของผู้รับบริการ ภายใต้หลักฐานเชิงประจักษ์ กฎหมาย และจรรยาบรรณวิชาชีพ

4.1.2 สามารถใช้กระบวนการพยาบาล ในการปฏิบัติการพยาบาล และการผดุงครรภ์

4.1.3 ปฏิบัติการพยาบาล และการผดุงครรภ์ด้วยความเมตตา กรุณา บนพื้นฐานการพยาบาลที่เคารพศักดิ์ศรีความเป็นมนุษย์ โดยคำนึงถึงสิทธิผู้ป่วยและความหลากหลายทางวัฒนธรรม

4.1.4 สามารถปฏิบัติทักษะการพยาบาลได้ในสถานการณ์จริง

4.2 ช่วงเวลาฝึกปฏิบัติการพยาบาลในและนอกเวลาราชการ ในสถานบริการสุขภาพ และในสภาพจริงของชุมชน สัปดาห์ละไม่เกิน 35 ชั่วโมง และใช้เกณฑ์กำหนดขั้นต่ำ 45 ชั่วโมง/1หน่วยกิต

ชั้นปี/ ภาคการศึกษา	รายวิชา	ช่วงเวลา/จำนวนชั่วโมง
2/2	7072219 ปฏิบัติการพยาบาลพื้นฐาน	4 หน่วยกิต 180 ชม. จันทร์-ศุกร์ 08.00-16.00 น.
2/3	7072220 ปฏิบัติการพยาบาลผู้สูงอายุ	2 หน่วยกิต 90 ชม. จันทร์-ศุกร์ 08.00-16.00 น.
2/3	7072221 ปฏิบัติการพยาบาลอนามัยชุมชน 1	3 หน่วยกิต 135 ชม. จันทร์-ศุกร์ 08.00-16.00 น.
3/1	7072226 ปฏิบัติการพยาบาลเด็ก และวัยรุ่น	4 หน่วยกิต 180 ชม. จันทร์-อาทิตย์ 08.00-16.00 น.
3/2	7073230 ปฏิบัติการพยาบาลมารดา ทารก และการผดุงครรภ์ 1	4 หน่วยกิต 180 ชม. จันทร์-อาทิตย์ 08.00-24.00 น.
3/2	7073231 ปฏิบัติการพยาบาลผู้ใหญ่ 1	4 หน่วยกิต 180 ชม. จันทร์-อาทิตย์ 08.00-16.00 น.
3/3	7073232 ปฏิบัติการพยาบาลจิตเวช และสุขภาพจิต	3 หน่วยกิต 135 ชม. จันทร์-ศุกร์ 08.00-16.00 น.
3/3	7073233 ปฏิบัติการพยาบาลผู้ใหญ่ 2	2 หน่วยกิต 90 ชม. จันทร์-อาทิตย์ 08.00-24.00 น.
4/1	7074234 ปฏิบัติการพยาบาลมารดา ทารก และการผดุงครรภ์ 2	3 หน่วยกิต 135 ชม. จันทร์-อาทิตย์ 08.00-24.00 น.

ชั้นปี/ ภาคการศึกษา	รายวิชา	ช่วงเวลา/จำนวนชั่วโมง
4/1	7074235 ปฏิบัติการพยาบาลอนามัยชุมชน 2	3 หน่วยกิต 135 ชม. จันทร์-อาทิตย์ 08.00-16.00 น.
4/2	7074238 ปฏิบัติการรักษาพยาบาลโรคเบื้องต้น	2 หน่วยกิต 90 ชม. จันทร์-อาทิตย์ 08.00-24.00 น.
4/2	7074239 ปฏิบัติการบริหารและการจัดการทางการพยาบาล	2 หน่วยกิต 90 ชม. จันทร์-อาทิตย์ 08.00-16.00 น.
4/2	7074240 ประสบการณ์วิชาชีพการพยาบาล	1 หน่วยกิต 60 ชม. จันทร์-อาทิตย์ 08.00-24.00 น.

#### 4.3 การจัดเวลาและตารางสอน

การจัดการเรียนการสอนในและนอกเวลาราชการ ทั้งภาคทฤษฎีและภาคปฏิบัติ โดยจัดการเรียนการสอนไม่เกินสัปดาห์ละ 35 ชั่วโมง

ภาคทฤษฎี ในวันจันทร์-ศุกร์ในเวลา 8.00 - 17.00 น.

ภาคปฏิบัติวันจันทร์-วันอาทิตย์ โดยฝึกปฏิบัติการพยาบาลไม่เกิน 8 ชม.ต่อวัน (08.00 - 16.00 น. หรือ 16.00 - 24.00 น.หรือ 00.00 - 08.00 น.)

#### 5. ข้อกำหนดเกี่ยวกับการทำโครงการหรืองานวิจัย

-ไม่มี-

## หมวดที่ 4

## ผลการเรียนรู้ กลยุทธ์การสอน และการประเมินผล

## 1. การพัฒนาคุณลักษณะพิเศษของนักศึกษา

คุณลักษณะพิเศษของนักศึกษา	กลยุทธ์การสอนหรือกิจกรรมของนักศึกษา	การประเมินผล
1. มีสมรรถนะของการพยาบาลที่เน้นใจรักบริการในชุมชนท้องถิ่น	<p>1. กำหนดรายวิชาในหลักสูตรที่พัฒนาความรู้ ความสามารถด้วยแนวคิดการดูแลสุขภาพครอบครัว เช่น Family Centered Care สร้างเสริมสุขภาพทุกช่วงวัย การพยาบาลครอบครัว เพื่อส่งเสริมความรู้ความเข้าใจและความสำคัญของการบริการครอบครัวและชุมชน</p> <p>2. การออกแบบการเรียนรู้หรือบริการวิชาการ หรือการวิจัยหรือพัฒนานวัตกรรม ที่ส่งเสริมให้นักศึกษาเรียนรู้สุขภาพครอบครัว หรือมีส่วนร่วมในชุมชนท้องถิ่น</p> <p>3. การจัดกิจกรรม “ระบบครอบครัวพยาบาล” โดยใช้ครอบครัวในชุมชนเป็นฐานการจัดรูปแบบครอบครัวเสมือน และมีนักศึกษา</p>	<p>1. มีรายละเอียดของรายวิชา(มคอ. 3/4) อย่างน้อย 1 รายวิชาต่อภาคการศึกษาที่กำหนดผลการเรียนรู้ ด้าน การสร้างเสริมสุขภาพสมาชิกครอบครัว การดูแลสุขภาพภาวะชุมชน</p> <p>2.1 มีจำนวนรายวิชาหมวดวิชาเฉพาะ ทั้งภาคทฤษฎีและปฏิบัติ อย่างน้อยร้อยละ 50 ต่อปี การศึกษาที่มีการบูรณาการวิธีการเรียนรู้หรือเนื้อหาการดูแลสุขภาพครอบครัว และชุมชนท้องถิ่น</p> <p>2.2 มีนศ.ไม่น้อยกว่าร้อยละ70 ของนศ.ได้มีส่วนร่วมในโครงการหรือกิจกรรมชุมชน</p> <p>3.1 จำนวนนักศึกษาไม่น้อยกว่าร้อยละ 80</p> <p>(1)มีความรู้และทักษะในการดูแลสุขภาพครอบครัวและชุมชน</p> <p>(2) มีทัศนคติที่ดีต่อการบริการครอบครัวในชุมชน</p> <p>3.2 มีผลการประเมินสมรรถนะนักศึกษาจากระบบครอบครัวในชุมชน เฉลี่ยไม่ต่ำกว่าระดับดี</p>



## 2. การพัฒนาผลการเรียนรู้ในแต่ละด้าน

## 2.1 หมวดวิชาศึกษาทั่วไป

มาตรฐานผลการเรียนรู้	กลยุทธ์การสอน	การประเมินผลการเรียนรู้
<p><b>1. คุณธรรม จริยธรรม</b></p> <p>1.1 มีคุณธรรม จริยธรรม และ จรรยาบรรณ</p> <p>1.2 มีระเบียบวินัยและความรับผิดชอบต่อตนเอง เข้าใจผู้อื่น เข้าใจสังคมไทย และสังคมโลก</p> <p>1.4 รู้จักความจริงของชีวิต คุณค่าของความเป็นมนุษย์ ดำเนินชีวิตโดยพื้นฐานตามหลักปรัชญาเศรษฐกิจพอเพียง</p>	<p><b>1. คุณธรรม จริยธรรม</b></p> <p>1.1 ให้ความสำคัญในวินัย การตรงต่อเวลา การส่งงานภายในเวลาที่กำหนด</p> <p>1.2 เปิดโอกาสให้นักศึกษาจัดกิจกรรมที่เป็นประโยชน์ต่อสังคม และแสดงถึง การมีเมตตา กรุณา และความเสียสละ</p> <p>1.3 สอดแทรกความซื่อสัตย์ต่อตนเอง สังคม</p> <p>1.4 จัดกิจกรรมการพัฒนาคณะ / มหาวิทยาลัย / ชุมชน</p> <p>1.5 เน้นเรื่องการแต่งกายและปฏิบัติตนที่เหมาะสม ถูกต้อง ตามระเบียบข้อบังคับของมหาวิทยาลัย</p>	<p><b>1. คุณธรรม จริยธรรม</b></p> <p>1.1 การขานชื่อ การให้คะแนนการเข้าชั้นเรียนและการส่งงานตรงเวลา</p> <p>1.2 พิจารณาจากผลการเข้าร่วมกิจกรรมของนักศึกษา</p> <p>1.3 สังเกตพฤติกรรมของนักศึกษาในการปฏิบัติตามกฎระเบียบและข้อบังคับต่าง ๆ อย่างต่อเนื่อง</p>
<p><b>2. ความรู้</b></p> <p>2.1 มีความเข้าใจแนวคิด หลักการ ทฤษฎีด้านคณิตศาสตร์ วิทยาศาสตร์ และเทคโนโลยี</p> <p>2.2 มีความรู้ความเข้าใจเกี่ยวกับเทคโนโลยีสารสนเทศ และการสื่อสาร</p> <p>2.3 สามารถวิเคราะห์ สังเคราะห์ และนำความรู้ด้านมนุษยศาสตร์ และสังคมศาสตร์มาใช้ในชีวิตประจำวัน</p> <p>2.4 มีความรู้ความเข้าใจด้านภาษา</p>	<p><b>2. ความรู้</b></p> <p>2.1 ใช้การสอนหลายรูปแบบ โดยเน้นหลักทางทฤษฎีและการปฏิบัติ เพื่อให้เกิดองค์ความรู้</p> <p>2.2 มอบหมายให้ทำรายงาน</p> <p>2.3 จัดให้มีการเรียนรู้จากสถานการณ์จริง โดยการศึกษาดูงาน</p>	<p><b>2. ความรู้</b></p> <p>2.1 การประเมินจากแบบทดสอบด้านทฤษฎี สำหรับการปฏิบัติ ประเมินจากผลงานและการปฏิบัติการ</p> <p>2.2 พิจารณาจากรายงานที่มอบหมาย</p> <p>2.3 ประเมินจากรายงานผลการศึกษาดูงาน</p>
<p><b>3. ทักษะทางปัญญา</b></p> <p>3.1 สามารถค้นหาข้อเท็จจริง ทำความเข้าใจ ประเมินข้อมูลจากหลักฐานและ นำข้อสรุปมาใช้ประโยชน์ได้</p>	<p><b>3. ทักษะทางปัญญา</b></p> <p>3.1 ส่งเสริมการเรียนรู้จากการแก้ปัญหา (Problem Based Instruction)</p> <p>3.2 ให้นักศึกษาปฏิบัติการจากสถานการณ์จริง</p>	<p><b>3. ทักษะทางปัญญา</b></p> <p>3.1 ประเมินจากการรายงานผลการดำเนินงานและการแก้ปัญหา</p> <p>3.2 ประเมินผลการปฏิบัติการจากสถานการณ์จริง</p> <p>3.3 ประเมินจากการทดสอบ</p>

มาตรฐานผลการเรียนรู้	กลยุทธ์การสอน	การประเมินผลการเรียนรู้
3.2 สามารถศึกษา วิเคราะห์ ปัญหาที่ซับซ้อน และเสนอแนว ทางแก้ไข	3.3 มอบหมายงานที่ส่งเสริมการคิด วิเคราะห์และสังเคราะห์	
<p><b>4. ทักษะความสัมพันธ์ระหว่างบุคคลและความรับผิดชอบ</b></p> <p>4.1 มีทักษะความสัมพันธ์ระหว่างบุคคล มีภาวะผู้นำและภาวะผู้ตามที่ดี มีความเข้าใจ วัฒนธรรมและสังคมที่แตกต่างกัน มีความสามารถในการทำงานและแก้ปัญหากลุ่มได้</p> <p>4.2 มีความรับผิดชอบต่อตนเองและสังคม</p>	<p><b>4. ทักษะความสัมพันธ์ระหว่างบุคคลและความรับผิดชอบ</b></p> <p>4.1 กำหนดการทำงานกลุ่มโดยให้หมุนเวียนการเป็นผู้นำและผู้รายงาน</p> <p>4.2 ให้คำแนะนำในการเข้าร่วมกิจกรรมสโมสร กิจกรรมของมหาวิทยาลัยฯ</p> <p>4.3 ให้ความสำคัญในการแบ่งหน้าที่ความรับผิดชอบและการให้ความร่วมมือ</p> <p>4.4 มอบหมายงานให้สัมภาษณ์บุคคลต่าง ๆ</p>	<p><b>4. ทักษะความสัมพันธ์ระหว่างบุคคลและความรับผิดชอบ</b></p> <p>4.1 ประเมินจากการรายงานหน้าชั้นเรียนโดยอาจารย์และนักศึกษา</p> <p>4.2 พิจารณาจากการเข้าร่วมกิจกรรมของนักศึกษา</p> <p>4.3 ประเมินผลจากแบบประเมินตนเองและกิจกรรมกลุ่ม</p> <p>4.4 ประเมินจากการสังเกตพฤติกรรม</p>
<p><b>5. ทักษะการวิเคราะห์เชิงตัวเลข การสื่อสาร และการใช้เทคโนโลยีสารสนเทศ</b></p> <p>5.1 มีทักษะในการคิดวิเคราะห์ ใช้เทคนิคทางสถิติหรือคณิตศาสตร์ในการแก้ปัญหาและการตัดสินใจในการดำรงชีวิต</p> <p>5.2 มีทักษะในการติดต่อสื่อสาร ทั้งการฟัง พูด อ่าน เขียน และเลือกใช้รูปแบบการนำเสนอได้เหมาะสมทั้งภาษาไทยและภาษาต่างประเทศ</p> <p>5.3 มีทักษะในการใช้เทคโนโลยีสารสนเทศ การสืบค้น ค้นคว้า แหล่งข้อมูล ความรู้และเรียนรู้ด้วยตนเอง การเรียนรู้ตลอดชีวิต ตลอดถึงรู้เท่าทันการสื่อสารจากแหล่งสารสนเทศทุกรูปแบบ</p>	<p><b>5. ทักษะการวิเคราะห์เชิงตัวเลข การสื่อสาร และการใช้เทคโนโลยีสารสนเทศ</b></p> <p>5.1 ส่งเสริมให้เห็นความสำคัญ และฝึกให้มีการตัดสินใจบนฐานข้อมูลและข้อมูลเชิงตัวเลข</p> <p>5.2 มอบหมายงานค้นคว้าองค์ความรู้จากแหล่งข้อมูลจากแหล่งข้อมูลต่าง ๆ ให้นักศึกษานำเสนอหน้าชั้น</p> <p>5.3 การใช้ศักยภาพทางคอมพิวเตอร์และเทคโนโลยีสารสนเทศในการนำเสนอผลงานที่ได้รับมอบหมาย</p> <p>5.4 ฝึกการนำเสนองานโดยเน้นความสำคัญของการใช้ภาษา และบุคลิกภาพ</p>	<p><b>5. ทักษะการวิเคราะห์เชิงตัวเลข การสื่อสาร และการใช้เทคโนโลยีสารสนเทศ</b></p> <p>5.1 ประเมินจากผลงานและการนำเสนอผลงาน</p> <p>5.2 สังเกตการณ์ปฏิบัติงาน</p>

### 3. แผนที่กระจายความรับผิดชอบมาตรฐานผลการเรียนรู้จากหลักสูตรสู่รายวิชา (Curriculum Mapping) หมวดวิชาศึกษาทั่วไป

● หมายถึง รับผิดชอบหลัก

กลุ่มวิชา / รหัสวิชา / ชื่อวิชา	1.คุณธรรม จริยธรรม				2.ความรู้				3.ทักษะทาง ปัญญา		4.ทักษะ ความสัมพันธ์ ระหว่างบุคคล และความ รับผิดชอบ		5.ทักษะการวิเคราะห์เชิง ตัวเลข การสื่อสาร และ การใช้เทคโนโลยี		
	1.1	1.2	1.3	1.4	2.1	2.2	2.3	2.4	3.1	3.2	4.1	4.2	5.1	5.2	5.3
กลุ่มวิชาภาษาและการสื่อสาร															
1541001 ทักษะการใช้ภาษาไทย		●				●		●	●			●		●	
1541002 ภาษาและการสื่อสารเพื่อจุดประสงค์เฉพาะ		●				●		●	●			●		●	
1551001 ภาษาอังกฤษพื้นฐาน		●	●			●		●	●	●	●	●		●	
1551002 ภาษาอังกฤษเพื่อการสื่อสาร		●	●			●		●	●	●	●	●		●	
1551003 ภาษาอังกฤษเพื่อการสอบวัดมาตรฐาน		●	●			●		●	●	●	●	●		●	
1561001 ภาษาญี่ปุ่นเพื่อการสื่อสาร		●				●		●	●			●		●	
1571001 ภาษาจีนเพื่อการสื่อสาร		●	●			●		●	●		●	●		●	
1571002 ภาษาจีนพื้นฐานเพื่อการท่องเที่ยว		●	●			●		●	●		●	●		●	
1661001 ภาษาเกาหลีเพื่อการสื่อสาร		●	●			●		●	●			●		●	
1691001 ภาษาพม่าพื้นฐาน		●	●			●		●	●			●		●	

กลุ่มวิชา / รหัสวิชา / ชื่อวิชา	1.คุณธรรม จริยธรรม				2.ความรู้				3.ทักษะทาง ปัญญา		4.ทักษะ ความสัมพันธ์ ระหว่างบุคคล และความ รับผิดชอบ		5.ทักษะการวิเคราะห์เชิง ตัวเลข การสื่อสาร และ การใช้เทคโนโลยี		
	1.1	1.2	1.3	1.4	2.1	2.2	2.3	2.4	3.1	3.2	4.1	4.2	5.1	5.2	5.3
1691002 ภาษาพม่าเพื่อการสื่อสาร		●				●		●	●			●		●	
กลุ่มวิชามนุษยศาสตร์															
1001003 พฤติกรรมมนุษย์กับการพัฒนาตน	●			●			●		●	●	●			●	●
1001005 ทักษะการคิดและการตัดสินใจ	●						●		●	●	●		●		
1511001 จริยธรรมกับมนุษย์	●	●		●			●		●	●	●	●			●
1511002 ความจริงของชีวิต	●	●		●			●		●	●	●	●			●
1521001 พุทธศาสนา	●	●					●		●	●	●	●			●
1631001 สารสนเทศเพื่อการศึกษาและการค้นคว้า	●	●				●			●	●		●		●	●
2011001 สุนทรียภาพทางทัศนศิลป์	●	●					●		●	●	●	●		●	
2051001 สุนทรียภาพทางศิลปะการแสดง	●	●				●	●			●	●	●		●	
2061001 สังคีตนิยม	●	●					●		●	●	●	●		●	
3501001 การพัฒนาภาวะผู้นำ	●		●				●		●		●	●		●	●
3501003 การพัฒนาบุคลิกภาพและศิลปะการเข้าสังคม			●	●			●		●		●			●	●

กลุ่มวิชา / รหัสวิชา / ชื่อวิชา	1.คุณธรรม จริยธรรม				2.ความรู้				3.ทักษะทาง ปัญญา		4.ทักษะ ความสัมพันธ์ ระหว่างบุคคล และความ รับผิดชอบ		5.ทักษะการวิเคราะห์เชิง ตัวเลข การสื่อสาร และ การใช้เทคโนโลยี		
	1.1	1.2	1.3	1.4	2.1	2.2	2.3	2.4	3.1	3.2	4.1	4.2	5.1	5.2	5.3
กลุ่มวิชาสังคมศาสตร์															
2501001 ประวัติศาสตร์สังคมและวัฒนธรรมไทย	●		●	●		●	●		●	●	●	●			●
2501003 จิตสาธารณะและพันธะทางสังคมของ พลเมือง	●			●		●	●		●	●	●			●	●
2501004 สหวิทยาการสังคมศาสตร์เพื่อการพัฒนา			●	●		●	●		●	●		●		●	●
2501005 กำแพงเพชรศึกษา		●	●				●		●		●	●			●
2521001 โลกาภิวัตน์และท้องถิ่นวิวัฒน์	●	●	●				●		●	●	●	●			●
2521002 อาเซียนศึกษา	●	●	●				●		●	●	●	●			●
2541001 มนุษย์ ชุมชน และสิ่งแวดล้อม	●	●	●				●		●	●	●	●			●
2541002 การจัดการทรัพยากรท้องถิ่น	●	●	●				●		●	●	●	●			●
2551002 ความรู้พื้นฐานเกี่ยวกับการเมืองการปกครอง ไทย		●	●				●			●	●	●		●	●
2561001 ความรู้เบื้องต้นเกี่ยวกับกฎหมายทั่วไป	●	●					●		●	●	●				●
3501004 การริเริ่มการประกอบธุรกิจ		●					●		●	●		●			●

กลุ่มวิชา / รหัสวิชา / ชื่อวิชา	1.คุณธรรม จริยธรรม				2.ความรู้				3.ทักษะทาง ปัญญา		4.ทักษะ ความสัมพันธ์ ระหว่างบุคคล และความ รับผิดชอบ		5.ทักษะการวิเคราะห์เชิง ตัวเลข การสื่อสาร และ การใช้เทคโนโลยี		
	1.1	1.2	1.3	1.4	2.1	2.2	2.3	2.4	3.1	3.2	4.1	4.2	5.1	5.2	5.3
3531001 การเงินในชีวิตประจำวัน		●			●				●				●		
3541001 การเป็นผู้ประกอบการ		●					●		●			●			●
3591003 ศาสตร์พระราชาเพื่อการพัฒนาท้องถิ่น			●	●			●		●		●				●
กลุ่มวิชาคณิตศาสตร์และวิทยาศาสตร์และเทคโนโลยี															
1031001 ทักษะในศตวรรษที่ 21 เพื่อชีวิตและอาชีพ			●	●			●		●		●			●	●
1161001 กีฬาและนันทนาการเพื่อคุณภาพชีวิต	●	●	●				●		●			●			●
1161002 การออกกำลังกายเพื่อสุขภาพ	●	●	●				●		●			●			●
4001002 วิทยาศาสตร์และเทคโนโลยีเพื่อชีวิตประจำวัน		●		●	●	●			●	●	●	●		●	●
4001003 การอนุรักษ์สิ่งแวดล้อมและทรัพยากรธรรมชาติ		●	●		●	●				●	●	●		●	●
4071001 สุขภาพและสุขอนามัย		●			●	●			●			●		●	
4091001 คณิตศาสตร์ในชีวิตประจำวัน	●	●	●		●				●			●	●		

กลุ่มวิชา / รหัสวิชา / ชื่อวิชา	1.คุณธรรม จริยธรรม				2.ความรู้				3.ทักษะทาง ปัญญา		4.ทักษะ ความสัมพันธ์ ระหว่างบุคคล และความ รับผิดชอบ		5.ทักษะการวิเคราะห์เชิง ตัวเลข การสื่อสาร และ การใช้เทคโนโลยี		
	1.1	1.2	1.3	1.4	2.1	2.2	2.3	2.4	3.1	3.2	4.1	4.2	5.1	5.2	5.3
4091003 คณิตศาสตร์กับการตัดสินใจ	●	●	●		●				●			●	●		
4121001 คอมพิวเตอร์และเทคโนโลยีสารสนเทศ	●	●	●		●	●			●			●	●		●
4121005 การออกแบบและพัฒนาเว็บไซต์	●	●	●		●	●			●			●			●
3524310 โปรแกรมสำเร็จรูปเพื่อการประยุกต์ใช้งาน	●	●	●		●	●			●			●			●
5001001 เกษตรในชีวิตประจำวัน	●	●			●	●			●		●	●		●	●
5071001 อาหารเพื่อสุขภาพ		●			●	●			●			●			●
5501001 เทคโนโลยีในชีวิตประจำวัน	●	●	●		●				●			●			●

## 2.2 หมวดวิชาเฉพาะ

หลักสูตรสาขาพยาบาลศาสตร์ กำหนดมาตรฐานผลการเรียนรู้ 6 ด้านที่สอดคล้องกับกรอบมาตรฐานคุณวุฒิระดับอุดมศึกษาแห่งชาติ และลักษณะบัณฑิตที่พึงประสงค์ของสาขาพยาบาลศาสตร์ ดังนี้

### 2.2.1 คุณธรรม จริยธรรม

#### 2.2.1.1 ผลการเรียนรู้ด้านคุณธรรม จริยธรรม

- 1) มีความซื่อสัตย์ มีวินัยในตนเอง ตรงต่อเวลา
- 2) มีความรับผิดชอบ ต่อตนเองและสังคม
- 3) สามารถใช้ดุลยพินิจในการจัดการประเด็นหรือปัญหาทางจริยธรรม
- 4) แสดงออกถึงการเคารพสิทธิ คุณค่า ความแตกต่าง และศักดิ์ศรีของความเป็นมนุษย์ของผู้อื่นและตนเอง
- 5) แสดงออกถึงการมีจิตสาธารณะ คำนึงถึงส่วนรวมและสังคม
- 6) แสดงออกถึงการมีทัศนคติที่ดีต่อวิชาชีพการพยาบาล ตระหนักในคุณค่าวิชาชีพ และสิทธิของพยาบาล

#### 2.2.1.2 กลยุทธ์การสอนที่ใช้พัฒนาการเรียนรู้ด้านคุณธรรม จริยธรรม

- 1) เป็นแบบอย่างที่ดีต่อผู้เรียนในด้านความซื่อสัตย์ ตรงต่อเวลา มีวินัยและอดทน อดกลั้น
- 2) มีแบบอย่างและเชิดชูบุคคลที่มีจริยธรรมดี
- 3) สอดแทรกหรือยกตัวอย่างประกอบในขณะบรรยายเนื้อหา
- 4) จัดประสบการณ์การเรียนรู้โดยใช้สถานการณ์จริง บทบาทสมมติ และกรณีตัวอย่างที่ครอบคลุมประเด็นและปัญหาด้านคุณธรรม และจริยธรรมทั้งในวิชาชีพและการดำรงชีวิต
- 5) จัดประสบการณ์กระตุ้นจิตสำนึกด้านคุณธรรม จริยธรรม

#### 2.2.1.3 กลยุทธ์การประเมินผลการเรียนรู้ด้านคุณธรรม จริยธรรม

- 1) ประเมินระหว่างเรียน โดยผู้เรียนประเมินตนเอง ประเมินโดยกลุ่มเพื่อน อาจารย์ อาจารย์พี่เลี้ยงในแหล่งฝึก ผู้ใช้บริการ และชุมชน โดยใช้วิธีการประเมินที่หลากหลาย ทั้งการสัมภาษณ์ การสังเกต ใช้แบบสอบถาม สันทนากลุ่ม แบบบันทึก แบบประเมิน และแบบวัดที่เกี่ยวข้อง
- 2) ประเมินหลังสิ้นสุดวิชา โดยรายงานการศึกษาค้นคว้า
- 3) ประเมินภายหลังสิ้นสุดการศึกษาโดยให้บัณฑิตประเมินตนเองจากผู้ใช้บัณฑิต โดยใช้แบบสอบถาม สัมภาษณ์และสนทนากลุ่ม

### 2.2.2 ความรู้

#### 2.2.2.1 ผลการเรียนรู้ด้านความรู้

- 1) มีความรอบรู้และความเข้าใจในสาระสำคัญของศาสตร์ที่เป็นพื้นฐานชีวิต ทั้งด้านสังคมศาสตร์ มนุษยศาสตร์ วิทยาศาสตร์ คณิตศาสตร์ และวิทยาศาสตร์สุขภาพ รวมถึงศาสตร์อื่นที่ส่งเสริมทักษะศตวรรษที่ 21 ตลอดถึงความเป็นมนุษย์ที่สมบูรณ์



- 2) มีความรู้และความเข้าใจในสาระสำคัญของศาสตร์ทางวิชาชีพการพยาบาลและการผดุงครรภ์ อย่างกว้างขวางและเป็นระบบ
- 3) มีความรู้และความเข้าใจในระบบสุขภาพของประเทศ และปัจจัยที่มีผลต่อระบบสุขภาพ
- 4) มีความรู้และตระหนักในงานวิจัยทางการพยาบาลที่เป็นปัจจุบัน และสามารถนำผลการวิจัยมาใช้ในการปฏิบัติทางการพยาบาล
- 5) มีความรู้และความเข้าใจในการบริหารและการจัดการทางการพยาบาล
- 6) มีความรู้และความเข้าใจกฎหมายวิชาชีพและกฎหมายที่เกี่ยวข้อง หลักจริยธรรมจรรยาบรรณวิชาชีพ และสิทธิผู้ป่วย
- 7) มีความรู้ความเข้าใจและเลือกใช้เทคโนโลยีดิจิทัลได้เหมาะสมกับประเภทการใช้งาน การสื่อสาร และผู้รับสาร

#### 2.2.2.2 กลยุทธ์การสอนที่ใช้พัฒนาการเรียนรู้ด้านความรู้

- 1) จัดประสบการณ์การเรียนรู้ที่ส่งเสริมการเรียนรู้ด้วยตนเอง และการเรียนรู้แบบมีส่วนร่วม ได้แก่ การใช้ปัญหาเป็นฐานเรียนรู้ ห้องทดลอง การสาธิตจากสถานการณ์จริง ทั้งการเรียนรู้ในชั้นเรียน แหล่งฝึก และชุมชน การจัดทำโครงการ
- 2) ใช้กลวิธีการสอนที่หลากหลาย ทั้งการบรรยายร่วมกับการอภิปราย การค้นคว้า การร่วมทำวิจัย การวิเคราะห์ และทำกรณีศึกษา การนำเสนอประเด็นที่ผู้เรียนสนใจเพื่อการเรียนรู้ร่วมกันของกลุ่ม
- 3) ให้นักศึกษานำความรู้สู่การปฏิบัติเน้นการใช้กระบวนการพยาบาล โดยจัดให้ฝึกปฏิบัติในสถานการณ์จริงที่มีลักษณะแตกต่างกันทั้งในโรงพยาบาล และในชุมชน
- 4) การศึกษาดูงาน
- 5) สนับสนุนให้นักศึกษาเข้าร่วมกิจกรรมทางวิชาการ นำเสนอผลงานของนักศึกษา

#### 2.2.2.3 กลยุทธ์การประเมินผลการเรียนรู้ด้านความรู้

การประเมินหลายวิธี หลากหลายกิจกรรมเพื่อให้ครอบคลุมการประเมินผลด้านความรู้ ทั้งการเรียนรู้ในห้องเรียนและการศึกษาด้วยตนเอง โดย

- 1) การทำข้อสอบข้อเขียนซึ่งมีลักษณะเป็นปรนัย ครอบคลุมเนื้อหาที่เป็นสาระสำคัญที่พยาบาลวิชาชีพต้องรู้ ข้อสอบมีตั้งแต่ระดับความรู้-ความจำ ความเข้าใจ การนำไปใช้ การวิเคราะห์ สังเคราะห์ และมีการประเมินผลความรู้แต่ละรายวิชาเป็นระยะจนกว่านักศึกษาจะจบหลักสูตร
- 2) การประเมินจากรายงานการศึกษาค้นคว้า
- 3) การประเมินการวิเคราะห์กรณีศึกษา
- 4) การประเมินการทำโครงการ/รายงานการศึกษาดูงาน
- 5) ประเมินการนำเสนอผลงานในชั้นเรียน
- 6) รายงานการสะท้อนคิด
- 7) ประเมินจากการสาธิตย้อนกลับ

### 2.2.3 ทักษะทางปัญญา

#### 2.2.3.1 ผลการเรียนรู้ด้านทักษะทางปัญญา

- 1) สามารถสืบค้นข้อมูลจากแหล่งข้อมูลที่หลากหลายวิเคราะห์และเลือกใช้ในการอ้างอิงเพื่อพัฒนาความรู้และแก้ไขปัญหาอย่างสร้างสรรค์
- 2) สามารถคิดอย่างเป็นระบบ คิดสร้างสรรค์ คิดอย่างมีวิจารณญาณ เพื่อหาแนวทางใหม่ในการแก้ไขปัญหาการปฏิบัติงาน และบอกถึงผลกระทบจากการแก้ไขปัญหาได้
- 3) สามารถใช้กระบวนการทางวิทยาศาสตร์ ทักษะการวิจัย และนวัตกรรมในการไขปัญหาและการศึกษาปัญหาทางสุขภาพ

#### 2.2.3.2 กลยุทธ์การสอนที่ใช้พัฒนาการเรียนรู้ด้านทักษะทางปัญญา

- 1) จัดการเรียนการสอนที่เน้นให้ผู้เรียนได้ฝึกทักษะการคิด และการแก้ไขปัญหา ทั้งระดับบุคคล และกลุ่ม ในสถานการณ์ทั่วไปและสถานการณ์ที่เกี่ยวข้องกับสุขภาพ โดยใช้วิธีการสอนที่หลากหลาย เช่น การอภิปรายกลุ่ม การสะท้อนคิด การโต้แย้งที่ในวิชาประเด็นและแนวโน้มวิชาชีพการพยาบาล การจัดทำโครงการ การใช้เกมส์ เรียนรู้ผ่านอิเล็กทรอนิกส์ หรือ E-Learning
- 2) การฝึกทักษะการใช้กระบวนการพยาบาล การสืบค้นข้อมูลสารสนเทศ การวิเคราะห์ข้อมูล และการนำไปประยุกต์ใช้อย่างเป็นระบบ
- 3) การบูรณาการการวิจัยกับการสอน โดยให้นักศึกษาได้มีประสบการณ์และเรียนรู้จากกระบวนการวิจัย (Research-based learning) มีส่วนร่วมในการทำวิจัย

#### 2.2.3.3 กลยุทธ์การประเมินผลการเรียนรู้ด้านทักษะทางปัญญา

- 1) การสอบ/วัดความสามารถในการคิดและแก้ไขปัญหาโดยใช้กรณีศึกษา
- 2) การประเมินจากผลงานที่เกิดจากการใช้กระบวนการแก้ไขปัญหา การสืบค้นและวิเคราะห์อย่างเป็นระบบ การวิเคราะห์วิจารณ์ เช่น รายงานการวิเคราะห์วิจารณ์กรณีศึกษา งานวิจัย รายงานการศึกษาปัญหาเฉพาะทางการพยาบาล การศึกษาอิสระ รายงานผลการอภิปรายกลุ่ม การประชุมปรึกษาปัญหา การดำเนินโครงการ และการสัมมนา การประชุมปรึกษาทางการพยาบาล เป็นต้น
- 3) ประเมินจากการสังเกตกระบวนการและผลของการแก้ปัญหาในสถานการณ์

### 2.2.4 ทักษะความสัมพันธ์ระหว่างบุคคลและความรับผิดชอบ

#### 2.2.4.1 ผลการเรียนรู้ด้านทักษะความสัมพันธ์ระหว่างบุคคลและความรับผิดชอบ

- 1) มีปฏิสัมพันธ์อย่างสร้างสรรค์กับผู้รับบริการ ผู้ร่วมงาน และผู้ที่เกี่ยวข้อง
- 2) สามารถทำงานเป็นทีมในบทบาทผู้นำและสมาชิกทีม ในบริบทหรือสถานการณ์ที่หลากหลาย
- 3) สามารถแสดงความคิดเห็นของตนเองอย่างเป็นเหตุเป็นผลและเคารพในความคิดเห็นของผู้อื่น
- 4) แสดงออกถึงการมีส่วนร่วมในการพัฒนาวิชาชีพ และสังคมอย่างต่อเนื่อง

#### 2.2.4.2 กลยุทธ์การสอนที่ใช้พัฒนาการเรียนรู้ด้านทักษะความสัมพันธ์ระหว่างบุคคลและความรับผิดชอบ

- 1) จัดประสบการณ์การเรียนรู้ภาคปฏิบัติ ที่ส่งเสริมทักษะการมีปฏิสัมพันธ์ระหว่างผู้เรียนกับผู้เรียน ผู้เรียนกับผู้สอน ผู้เรียนกับผู้ใช้บริการ และผู้ร่วมทีมสุขภาพ
- 2) จัดกิจกรรมการเรียนการสอนที่ฝึกภาวะผู้นำเพื่อส่งเสริมการแสดงบทบาทของการเป็นผู้นำและผู้ตาม เช่น มอบหมายงานกลุ่ม การจัดโครงการ และการสัมมนา
- 3) จัดกิจกรรมการเรียนการสอนในคลินิกรูปแบบต่างๆ เช่น การสอนข้างเตียงหรือการสอนสุขศึกษาแก่ผู้ป่วยและญาติ

#### 2.2.4.3 กลยุทธ์การประเมินผลการเรียนรู้ด้านทักษะความสัมพันธ์ระหว่างบุคคลและความรับผิดชอบ

- 1) ประเมินพฤติกรรม การแสดงภาวะผู้นำ ผู้ตาม ความรับผิดชอบต่อตนเองและสังคม
- 2) ประเมินความสามารถในการทำงานเป็นทีม ประกอบด้วย การวางแผน ดำเนินการ และนำเสนองาน

#### 2.2.5 ทักษะการวิเคราะห์เชิงตัวเลข การสื่อสาร และการใช้เทคโนโลยีสารสนเทศ

##### 2.2.5.1 ผลการเรียนรู้ด้านทักษะการวิเคราะห์เชิงตัวเลข การสื่อสาร และการใช้เทคโนโลยีสารสนเทศ

- 1) สามารถประยุกต์ใช้หลักทางคณิตศาสตร์ และสถิติ ในการปฏิบัติงาน
- 2) สามารถสื่อสารด้วยภาษาไทยและภาษาอังกฤษได้อย่างมีประสิทธิภาพ
- 3) สามารถใช้เทคโนโลยีสารสนเทศได้อย่างมีประสิทธิภาพและมีจริยธรรม
- 4) สามารถสื่อสารเพื่อให้ผู้รับบริการได้รับบริการสุขภาพอย่างปลอดภัย

##### 2.2.5.2 กลยุทธ์การสอนที่ใช้พัฒนาการเรียนรู้ด้านทักษะการวิเคราะห์เชิงตัวเลข การสื่อสาร และการใช้เทคโนโลยีสารสนเทศ

- 1) การจัดกิจกรรมการเรียนการสอนที่เน้นให้ผู้เรียนได้ฝึกทักษะการสื่อสารระหว่างบุคคล ทั้งการพูด การฟัง การเขียน ในกลุ่มผู้เรียน ระหว่างผู้เรียนและบุคคลที่เกี่ยวข้องในสถานการณ์ที่หลากหลาย
- 2) การจัดประสบการณ์การเรียนรู้ที่ส่งเสริมให้ผู้เรียนได้เลือกและใช้เทคโนโลยีสารสนเทศและการสื่อสารที่หลากหลายรูปแบบและวิธีการ รวมทั้งการค้นคว้าจากตำราหรือวารสารภาษาอังกฤษ
- 3) การจัดประสบการณ์การเรียนรู้ที่ส่งเสริมให้ผู้เรียนได้ใช้ความสามารถในการใช้คณิตศาสตร์และสถิติ เช่น การคำนวณสารน้ำ การคำนวณอายุครรภ์ ในการวิเคราะห์ข้อมูล ทั้งในเชิงปริมาณและคุณภาพ
- 4) การเลือกสารสนเทศและฝึกทักษะการนำเสนอ การแนะนำข้อสนเทศด้วยวิธีการที่หลากหลาย เหมาะสมกับผู้ฟัง และเนื้อหาที่นำเสนอ

### 2.2.5.3 กลยุทธ์การประเมินผลการเรียนรู้ด้านทักษะการวิเคราะห์เชิงตัวเลข การสื่อสาร และการใช้เทคโนโลยีสารสนเทศ

- 1) การประเมินผลงานตามกิจกรรมการเรียนการสอนที่เพิ่มพูนทั้ง 4 ทักษะ ได้แก่ การฟัง การพูด การเขียน และการอ่าน โดยใช้แบบสังเกต / แบบประเมิน / แบบทดสอบที่เหมาะสมในแต่ละด้าน
- 2) การทดสอบการวิเคราะห์ข้อมูลโดยใช้ข้อสอบ การทำกรณีศึกษาและรายงานการวิเคราะห์ข้อมูล เป็นต้น
- 3) ทดสอบการใช้เทคโนโลยีสารสนเทศ ด้วยวิธีที่หลากหลาย เช่น การนำเสนอ การค้นคว้าจากงานต่างๆ ที่ได้รับมอบหมาย เป็นต้น

### 2.2.6 ทักษะการปฏิบัติทางวิชาชีพ

#### 2.2.6.1 ผลการเรียนรู้ด้านทักษะการปฏิบัติทางวิชาชีพ

- 1) สามารถปฏิบัติการพยาบาลและการผดุงครรภ์อย่างเป็นองค์รวมเพื่อความปลอดภัยของผู้รับบริการ ภายใต้หลักฐานเชิงประจักษ์ กฎหมาย และจรรยาบรรณวิชาชีพ
- 2) สามารถใช้กระบวนการพยาบาล ในการปฏิบัติการพยาบาลและการผดุงครรภ์
- 3) ปฏิบัติการพยาบาล และการผดุงครรภ์ ด้วยความเมตตา กรุณา และเอื้ออาทร โดยคำนึงถึงสิทธิผู้ป่วย และความหลากหลายทางวัฒนธรรม
- 4) สามารถปฏิบัติทักษะการพยาบาลได้ในสถานการณ์จริงและสถานการณ์จำลอง

#### 2.2.6.2 กลยุทธ์การสอนที่ใช้พัฒนาการเรียนรู้ด้านทักษะการปฏิบัติทางวิชาชีพ

- เน้นการพัฒนาทักษะของผู้เรียนอย่างเป็นอิสระ ด้วยการสังเกต การสาธิต การฝึกปฏิบัติ
- 1) กระบวนการจัดการเรียนการสอนแบบActive Learning เพื่อให้เกิดการเรียนรู้ได้อย่างกว้างขวาง และมีความเข้าใจโดยใช้ปัญหาเป็นหลัก (Problem Based Learning) หลักฐานเชิงประจักษ์ (Evidence-based learning) การเรียนรู้โดยใช้วิจัยเป็นฐาน (Research-based learning) การใช้ชุมชนเป็นฐานในการเรียนรู้ (Community health-based learning) การใช้สถานการณ์หรือเสมือนจริง (Simulation Learning) ร่วมกับการใช้สื่อเทคโนโลยี
  - 2) การประยุกต์ใช้กระบวนการพยาบาลในปฏิบัติการพยาบาล ได้แก่ การประชุมปรึกษาก่อน และหลังให้การพยาบาล การศึกษารายกรณี การประชุมปรึกษาทางการพยาบาล การสอนสุขศึกษา การตรวจเยี่ยมผู้ป่วย การเก็บประสบการณ์ทางการพยาบาล เป็นต้น
  - 3) การสอนในคลินิก การสอนข้างเตียง การสอนหรือแนะนำการดูแลสุขภาพตนเอง ครอบครัวและชุมชน
  - 4) การเรียนรู้โดยใช้โครงงานเป็นฐาน โครงการบริการวิชาการในชุมชน และ/หรือ กิจกรรมบำเพ็ญประโยชน์ในชุมชนท้องถิ่น

### 2.2.6.3 กลยุทธ์การประเมินผลการเรียนรู้ด้านทักษะการปฏิบัติทางวิชาชีพ

การประเมินผลการเรียนรู้ใช้การประเมินสภาพจริงเป็นหลัก(Authentic Assessment)

- 1) การประเมินทักษะการปฏิบัติในห้องปฏิบัติการ จากสถานการณ์จำลอง (Simulator & Scenario) สถานบริการสุขภาพและชุมชน
- 2) การสังเกตการปฏิบัติการพยาบาลในทุกมิติและบทบาททางการพยาบาล
- 3) การประเมินจากข้อมูลสะท้อนกลับ (feedback) จากสถานการณ์ผู้ป่วยจำลอง ผู้ใช้บริการ พยาบาลพี่เลี้ยง บุคลากรในหอผู้ป่วย และอาจารย์
- 4) การสอบปฏิบัติการในคลินิก/ ห้องปฏิบัติการ
- 5) ประเมินผลการดำเนินโครงการบริการวิชาการแก่สังคม หรือกิจกรรมบำเพ็ญประโยชน์โดยผู้เรียนร่วมกับผู้สอน
- 6) การสะท้อนคิด (Reflective) เพื่อการพัฒนา หรือปรับปรุงกระบวนการเรียนรู้ร่วมกัน

แผนที่กระจายความรับผิดชอบมาตรฐานผลการเรียนรู้จากหลักสูตรสู่รายวิชา (Curriculum Mapping) หมวดวิชาเฉพาะ

● หมายถึง ผลลัพธ์การเรียนรู้หลัก

○ หมายถึง ผลลัพธ์การเรียนรู้ร่วม/รอง

รายวิชา	1.คุณธรรม จริยธรรม						2.ความรู้							3.ทักษะทางปัญญา			4.ทักษะความสัมพันธ์ระหว่างบุคคลและความรับผิดชอบ				5.ทักษะการวิเคราะห์เชิงตัวเลขการสื่อสารและการใช้เทคโนโลยีสารสนเทศ				6.ทักษะการปฏิบัติทางวิชาชีพ			
	1.1	1.2	1.3	1.4	1.5	1.6	2.1	2.2	2.3	2.4	2.5	2.6	2.7	3.1	3.2	3.3	4.1	4.2	4.3	4.4	5.1	5.2	5.3	5.4	6.1	6.2	6.3	6.4
<b>หมวดวิชาเฉพาะ</b>																												
<b>กลุ่มพื้นฐานวิชาชีพ</b>																												
7071001 ชีวเคมี	●	○				○	●							●			●		●			●	○	●				
7071002 จิตวิทยาพัฒนาการ	○	●		●			●	○	○				○	●					●						●			
7071003 จุลชีววิทยาและปรสิตวิทยา	●	○					●		○				○	●	○				○			○	○					
7071004 กายวิภาคศาสตร์	●	●					●						●	●		○			●			●	○					
7071005 สรีรวิทยา	●	●					●						●	●					●			○						
7071006 พยาธิสรีรวิทยาสำหรับพยาบาล	●	●			○		●		○		○	○		●	○			●	●			●	●					
7072007 การสร้างเสริมสุขภาพและการป้องกันการเจ็บป่วย	●	●		○	●	○		●	○	○				●	●	○	●	●	○		●	●	○	○				
7072008 เภสัชวิทยาสำหรับพยาบาล	●	○					●		○	○			●	●				○	○		●	○	●					
7072009 โภชนาการและโภชนบำบัด	●	○					●	○	○					●				●	●		●		○					

รายวิชา	1.คุณธรรม จริยธรรม						2.ความรู้							3.ทักษะทาง ปัญญา			4.ทักษะความสัมพันธ์ ระหว่างบุคคลและ ความรับผิดชอบต่อ				5.ทักษะการวิเคราะห์ เชิงตัวเลขการสื่อสาร และการใช้เทคโนโลยี สารสนเทศ				6.ทักษะการปฏิบัติ ทางวิชาชีพ			
	1.1	1.2	1.3	1.4	1.5	1.6	2.1	2.2	2.3	2.4	2.5	2.6	2.7	3.1	3.2	3.3	4.1	4.2	4.3	4.4	5.1	5.2	5.3	5.4	6.1	6.2	6.3	6.4
หมวดวิชาเฉพาะ																												
กลุ่มวิชาชีพ-วิชาแพทย์																												
7072110 แนวคิดทฤษฎีและ กระบวนการพยาบาล	●	●				○	○	●				●		●	●		○	○	●	●		●		○				
7072111 การพยาบาลพื้นฐาน	●	●	○	●	○	○	○	●	○	●		○		●	○	○	●	○	○		○	●	●	○				
7072112 การพยาบาลเด็กและ วัยรุ่น 1	●	●	○			○	○	●	○			●		○	●		○	●	○		●	○	○					
7072113 กฎหมายและจรรยา บรรณวิชาชีพพยาบาล	●	●	●	○		●	●	●	○	○	○	●		●	●			○	●	○		●	○					
7072114 การพยาบาลผู้ใหญ่ 1	●	●	○	○			●	●	○	○				●	●	○		●	○	○		●	○					
7072115 การพยาบาลผู้สูงอายุ	●	●	○	○			●	●	○	○				●	○	○		●	○	○		●	○					
7072116 การสื่อสารและสาร สนเทศทางการพยาบาล	●	○					●	○	●	○		●		●	●	○			○		●	●	○					
7072117 การพยาบาลอนามัย ชุมชน 1	●	●		○	●	○		●	●	●		○		●	●	○	●	●	●	○	●	●	○	○				
7072118 การพยาบาลเด็ก และ วัยรุ่น 2	●	●	○				○	●	○	○				●	●			●	○		●	○	○					
7073122 วิจัยทางการพยาบาล	●	●	●				●			●		○	●	●	●	●			●		●	○	○					
7073123 การพยาบาลผู้ใหญ่ 2	●	●	○	○			●	●	○	○				●	○	○		●	○	○		●	○					
7073124 ประเด็นและแนวโน้ม วิชาชีพการพยาบาล	●	●		○		○	○	●	●	○		○		●	○		●	●	○	●		●	○					
7073125 การพยาบาลมารดา และทารกและผดุงครรภ์ 1	●	●	○	○			○	●	○			○		●	○			○	●		●	○	○					

รายวิชา	1.คุณธรรม จริยธรรม						2.ความรู้							3.ทักษะทาง ปัญญา			4.ทักษะความสัมพันธ์ ระหว่างบุคคลและ ความรับผิดชอบต่อ				5.ทักษะการวิเคราะห์ เชิงตัวเลขการสื่อสาร และการใช้เทคโนโลยี สารสนเทศ				6.ทักษะการปฏิบัติ ทางวิชาชีพ			
	1.1	1.2	1.3	1.4	1.5	1.6	2.1	2.2	2.3	2.4	2.5	2.6	2.7	3.1	3.2	3.3	4.1	4.2	4.3	4.4	5.1	5.2	5.3	5.4	6.1	6.2	6.3	6.4
<b>หมวดวิชาเฉพาะ</b>																												
7073127 การพยาบาลอนามัย ชุมชน 2	●	●		○	●	○		●	●	●		○		●	●	○	●	●	●	○	●	●	○	○				
7073128 การพยาบาลจิตเวชและ สุขภาพจิต	●	○	●	○		○	○	●	○	●	○	○		●	○	●	●	○	○			○	●	●				
7073129 การพยาบาลมารดา ทารกและการผดุงครรภ์ 2	●	●					○	●	○	○				●	○			●	○			●	○					
7074136 การรักษาพยาบาลโรค เบื้องต้น	●	●					○	●	●			○		●	●	○		●	●		●	○	●	○				
7074137 การบริหารและการ จัดการทางการพยาบาล	●	●			●	●						●		●				●	●			○						
<b>กลุ่มวิชาชีพ-ภาคปฏิบัติ</b>																												
7072219 ปฏิบัติการพยาบาล พื้นฐาน	●	●	●			○	○	●				○		●			●		○		●	●			●	●	●	●
7072220 ปฏิบัติการพยาบาล ผู้สูงอายุ	●	●	○	●	●	○	●	●		○			●	●	○	○	●	●	○		●	○	○	●	●	●	●	●
7072221 ปฏิบัติการพยาบาล อนามัยชุมชน 1	●	●		●	○	○		●	○	○		○		●	○	○	●	●	●	○	○	●	○	●	●	●	●	●
7073226 ปฏิบัติการพยาบาลเด็ก และวัยรุ่น	●	●	●			○	○	●	○	○		○		●	●		○	○	●		●	○	○	●	●	●	●	●
7073230 ปฏิบัติการพยาบาล มารดา ทารกและการผดุงครรภ์ 1	●	●	●	●				●				○		○	○	●	○	●	○		●	○	●	○	●	●	●	●
7072231 ปฏิบัติการพยาบาล ผู้ใหญ่ 1	●	●	●	●	○	○	○	●	○	○	○	○		●	●		○	○	●	○	○	○	○	●	●	●	●	●
7073232 ปฏิบัติการพยาบาลจิตเวช และสุขภาพจิต	●	●	●	●	○	○	●	●	○	○	○	●		●	●	○	●	●	○	○		●	○	●	●	●	●	●
7073233 ปฏิบัติการพยาบาล ผู้ใหญ่ 2	●	●	●	●	○		●	●	○			●		●	●		●	●	●		●	●	○	○	●	●	●	●



รายวิชา	1.คุณธรรม จริยธรรม						2.ความรู้							3.ทักษะทาง ปัญญา			4.ทักษะความสัมพันธ์ ระหว่างบุคคลและ ความรับผิดชอบต่อ				5.ทักษะการวิเคราะห์ เชิงตัวเลขการสื่อสาร และการใช้เทคโนโลยี สารสนเทศ				6.ทักษะการปฏิบัติ ทางวิชาชีพ			
	1.1	1.2	1.3	1.4	1.5	1.6	2.1	2.2	2.3	2.4	2.5	2.6	2.7	3.1	3.2	3.3	4.1	4.2	4.3	4.4	5.1	5.2	5.3	5.4	6.1	6.2	6.3	6.4
หมวดวิชาเฉพาะ																												
กลุ่มวิชาชีพ-ภาคปฏิบัติ																												
7074234 ปฏิบัติการพยาบาล มารดา ทารกและการผดุงครรภ์ 2	●	●	●	●				●				○		○	●		○	○	●	○	●	○	○	○	●	●	●	●
7074235 ปฏิบัติการพยาบาล อนามัยชุมชน 2	●	●		●	●	○		●	●	○				●	●	○	●	●	●	○	●	●	○	●	●	●	●	●
7074238 ปฏิบัติการ รักษาพยาบาลโรคเบื้องต้น	●	●		●	●		○	●	●			○		●	●	○	○	●	●		●	○	●	○	●	●	●	●
7074239 ปฏิบัติการบริหารและ การจัดการทางการพยาบาล	●	●	●	●	●	●					●		○	●	●		●	●				●			●	●	●	●
7074240 ประสบการณ์วิชาชีพ การพยาบาล	●	●	●	●		●					●				●		●	●		●		●	●		●	●	●	●
รวมความรับผิดชอบหลัก	39	34	12	13	12	4	17	27	7	5	3	5	6	36	20	3	15	21	21	3	19	22	8	9	13	12	12	11
รวมความรับผิดชอบรอง	1	6	8	10	6	16	13	3	21	16	5	16	3	3	12	16	7	9	17	11	3	16	26	10	3	-	-	-

รายวิชา	1.ด้านคุณธรรม จริยธรรม						2.ด้านความรู้							3.ทักษะทางปัญหา			4.ทักษะความสัมพันธ์ระหว่างบุคคลและความรับผิดชอบ				5.ทักษะการวิเคราะห์เชิงตัวเลขการสื่อสารและการใช้เทคโนโลยีสารสนเทศ				6.ทักษะการปฏิบัติทางวิชาชีพ			
	1.1	1.2	1.3	1.4	1.5	1.6	2.1	2.2	2.3	2.4	2.5	2.6	2.7	3.1	3.2	3.3	4.1	4.2	4.3	4.4	5.1	5.2	5.3	5.4	6.1	6.2	6.3	6.4
หมวดวิชาเลือก																												
7070001 นวัตกรรมทางสุขภาพ	●	●					●	●		●			●	●	●	●		●		●		○	●					
7070002 การศึกษาเพื่อจิตสำนึกใหม่	●	●	●	●	●		●								●			●	●			●		●				
7070003 การพยาบาลฉุกเฉินและบรรเทาสาธารณภัย	●	●		●			●	●	●			●		○	●		●	●								●		
707004 ภาษาอังกฤษเชิงวิชาชีพ	●	●			●		●						●	●			●	●				●		●				

### 1.คุณธรรม จริยธรรม

- 1.1 มีความซื่อสัตย์ มีวินัย ตรงต่อเวลา
- 1.2 มีความรับผิดชอบ ต่อตนเอง และสังคม
- 1.3 สามารถใช้ดุลยพินิจในการจัดการประเด็นหรือปัญหาทางจริยธรรม
- 1.4 แสดงออกถึงการเคารพสิทธิคุณค่า ความแตกต่างและศักดิ์ศรีของความเป็นมนุษย์ของผู้อื่นและตนเอง
- 1.5 แสดงออกถึงการมีจิตสาธารณะคำนึงถึงส่วนรวมและสังคม
- 1.6 แสดงออกถึงการมีทัศนคติที่ดีต่อวิชาชีพการพยาบาลตระหนักในคุณค่าและสิทธิของพยาบาล

### 2.ความรู้

- 2.1 มีความรู้และความเข้าใจในสาระสำคัญของศาสตร์ที่เป็นพื้นฐานชีวิตทั้งด้าน สังคม ศาสตร์ มนุษยศาสตร์ วิทยาศาสตร์ คณิตศาสตร์ และ วิทยาศาสตร์ สุขภาพ รวมถึงศาสตร์อื่นที่ส่งเสริมทักษะในศตวรรษที่ 21ตลอดถึงความ เป็นมนุษย์ที่สมบูรณ์
- 2.2 มีความรู้และความเข้าใจในสาระสำคัญของศาสตร์ทางวิชาชีพการพยาบาลและการผดุงครรภ์อย่างกว้างขวาง และเป็นระบบ
- 2.3 มีความรู้และความเข้าใจในระบบสุขภาพของประเทศและปัจจัยที่มีผลต่อระบบสุขภาพ
- 2.4 มีความรู้และตระหนักในงานวิจัยทางการพยาบาลที่เป็นปัจจุบันและสามารถนำผลการวิจัยมาใช้ในการปฏิบัติทางการพยาบาล
- 2.5 มีความรู้และความเข้าใจในการบริหารและการจัดการทางการพยาบาล
- 2.6 มีความรู้และความเข้าใจกฎหมายวิชาชีพและกฎหมายที่เกี่ยวข้อง หลักจริยธรรมจรรยาบรรณวิชาชีพและสิทธิผู้ป่วย
- 2.7 มีความรู้ ความเข้าใจและเลือกใช้เทคโนโลยีดิจิทัลได้เหมาะสมกับประเภทการใช้งาน การสื่อสาร และผู้รับสาร

### 3.ทักษะทางปัญหา

- 3.1 สามารถสืบค้นข้อมูลจากแหล่งข้อมูลที่หลากหลายวิเคราะห์และเลือกใช้ในการอ้างอิงเพื่อพัฒนาความรู้และแก้ไขปัญหาอย่างสร้างสรรค์
- 3.2 สามารถคิดอย่างเป็นระบบคิดเพื่อหาแนวทางใหม่ในการแก้ไขปัญหาการปฏิบัติงานและบอกถึงผลกระทบจากการแก้ไขปัญหาได้
- 3.3 สามารถใช้กระบวนการทางวิทยาศาสตร์ทางการวิจัยและนวัตกรรมในการแก้ไขปัญหาและการศึกษาปัญหาทางสุขภาพ

### 4.ทักษะความสัมพันธ์ระหว่างบุคคลและความรับผิดชอบ

- 4.1 มีปฏิสัมพันธ์อย่างสร้างสรรค์กับผู้รับบริการผู้ร่วมงานและผู้ที่เกี่ยวข้อง
- 4.2 สามารถทำงานเป็นทีมในบทบาทผู้นำและสมาชิกทีมในบริบทหรือสถานการณ์ที่หลากหลาย
- 4.3 สามารถแสดงความคิดเห็นของตนเองอย่างเป็นเหตุเป็นผลและเคารพในความคิดเห็นของผู้อื่น
- 4.4 แสดงออกถึงการมีส่วนร่วมในการพัฒนาวิชาชีพและสังคมอย่างต่อเนื่อง

### 5.ทักษะการวิเคราะห์เชิงตัวเลขการสื่อสาร และการใช้เทคโนโลยีสารสนเทศ

- 5.1 สามารถประยุกต์ใช้หลักทางคณิตศาสตร์และสถิติในการปฏิบัติงาน
- 5.2 สามารถสื่อสารด้วยภาษาไทยและภาษาอังกฤษได้อย่างมีประสิทธิภาพ
- 5.3 สามารถใช้เทคโนโลยีสารสนเทศได้อย่างมีประสิทธิภาพและมีจริยธรรม
- 5.4 สามารถสื่อสารได้อย่างมีประสิทธิภาพเพื่อให้ผู้รับบริการปลอดภัย

### 6.ทักษะการปฏิบัติทางวิชาชีพ

- 6.1 สามารถปฏิบัติการพยาบาลและการผดุงครรภ์อย่างเป็นองค์รวมเพื่อความปลอดภัย ของผู้รับบริการภายใต้หลักฐานเชิงประจักษ์ กฎหมายและจรรยาบรรณวิชาชีพ
- 6.2 สามารถใช้กระบวนการพยาบาล ในการปฏิบัติการพยาบาลและการผดุงครรภ์
- 6.3 ปฏิบัติการพยาบาลและการผดุงครรภ์ด้วยความเมตตากรุณาและเอื้ออาทรโดยคำนึงถึงสิทธิผู้ป่วยและความหลากหลายทางวัฒนธรรม
- 6.4 สามารถปฏิบัติทักษะการพยาบาลได้ทั้งในสถานการณ์จำลองและในสถานการณ์จริงและสถานการณ์จำลอง

## หมวดที่ 5 หลักเกณฑ์ในการประเมินผลนักศึกษา

### 1. กฎระเบียบหรือหลักเกณฑ์ในการให้ระดับคะแนน (เกรด)

เป็นไปตามข้อบังคับมหาวิทยาลัยราชภัฏกำแพงเพชร ว่าด้วยการจัดการศึกษาระดับปริญญาตรี พ.ศ. 2562 (ภาคผนวก ข-3)

ในรายวิชาภาคทฤษฎี นักศึกษาต้องมีเวลาเรียนไม่น้อยกว่าร้อยละ 80 ของเวลาเรียนทั้งหมด จึงจะมีสิทธิ์สอบปลายภาค โดยการประเมินผลการเรียนแต่ละรายวิชาเป็นระบบค่าระดับคะแนน แบ่งเป็น 8 ระดับ ดังนี้

ระดับคะแนน	ความหมาย	ค่าระดับคะแนน
A	ดีเยี่ยม (Excellent)	4.00
B+	ดีมาก (Very Good)	3.50
B	ดี (Good)	3.00
C+	ดีพอใช้ (Fair Good)	2.50
C	พอใช้ (Fair)	2.00
D+	อ่อน (Poor)	1.50
D	อ่อนมาก (Very Poor)	1.00
E	ตก (Fail)	0.00

กรณีรายวิชาในหลักสูตรไม่มีการประเมินผลเป็นระดับคะแนนให้ใช้สัญลักษณ์แทน โดยเป็นไปตาม การประเมินผลการศึกษาระดับอนุปริญญาและปริญญาตรี ในข้อบังคับมหาวิทยาลัยราชภัฏกำแพงเพชรว่าด้วยการจัดการศึกษาระดับปริญญาตรี พ.ศ. 2562

กรณีรายวิชาภาคปฏิบัติ การพิจารณาเวลาเรียนให้อยู่ในดุลพินิจของคณะกรรมการบริหารหลักสูตร ซึ่งผ่านการชี้แจงไว้ชัดเจนในคู่มือบริหารหลักสูตรและคู่มือการฝึกภาคปฏิบัติ หลักสูตรพยาบาลศาสตรบัณฑิต

### 2. กระบวนการทวนสอบมาตรฐานผลสัมฤทธิ์ของนักศึกษา

คณะพยาบาลศาสตร์ มีการกำหนดระบบและกลไกการทวนสอบ เพื่อยืนยันว่านักศึกษาและผู้สำเร็จการศึกษาทุกคนมีผลการเรียนรู้ทุกด้านตามที่กำหนดไว้ในมาตรฐานคุณวุฒิระดับปริญญาตรี สาขาพยาบาลศาสตร์ โดยดำเนินการให้มีการทวนสอบระดับรายวิชา และระดับหลักสูตร ทั้งภาคทฤษฎีและภาคปฏิบัติ เพื่อให้มั่นใจว่าผู้เรียนบรรลุผลการเรียนรู้ตามที่มุ่งหวัง พร้อมทั้งกำหนดให้เป็นส่วนหนึ่งของการประกันคุณภาพการศึกษาภายใน

- 2.1 การทวนสอบมาตรฐานผลสัมฤทธิ์ของนักศึกษาขณะยังไม่สำเร็จการศึกษา
- 2.2 การทวนสอบมาตรฐานผลสัมฤทธิ์หลังจากนักศึกษาสำเร็จการศึกษา
- 2.3 การปฏิบัติเพื่อกระบวนการทวนสอบมาตรฐานผลสัมฤทธิ์ของนักศึกษา

#### 2.1 การทวนสอบมาตรฐานผลการเรียนรู้ ของนักศึกษาขณะยังไม่สำเร็จการศึกษา

การทวนสอบมาตรฐานผลสัมฤทธิ์ตามมาตรฐานผลการเรียนรู้ขณะนักศึกษากำลังศึกษาอยู่ กำหนดให้มีการทวนสอบในรายวิชาต่างๆ อย่างน้อยร้อยละ 25 ที่เปิดสอนทั้งหมดในคณะพยาบาลศาสตร์

### 2.1.1 การทวนสอบมาตรฐานผลการเรียนรู้ระดับรายวิชา

- แต่งตั้งคณะกรรมการทวนสอบมาตรฐานผลการเรียนรู้ระดับรายวิชา ประกอบด้วย ผู้แทนจากคณะกรรมการบริหารหลักสูตร หัวหน้าสาขา กรรมการวัดและประเมินผล และผู้แทนอาจารย์ อย่างน้อย 3 คนต่อรายวิชา
- กำหนดรายวิชาที่จะทวนสอบฯ ในแต่ละปีการศึกษา โดยกำหนดให้ทุกรายวิชาที่คณะเปิดสอน และกำหนดปฏิทินการทวนสอบฯ รายภาคการศึกษา
  - กระบวนการทวนสอบฯ ประกอบด้วย การตรวจสอบการกำหนดผลการเรียนรู้ในรายวิชา (มคอ.3 และ มคอ.4) ที่เทียบเคียงจาก มคอ. 2 ด้านการออกแบบการเรียนรู้และการประเมินผลการเรียนรู้ และผลการเรียนรู้ของแต่ละรายวิชา โดยพิจารณาจากรายงาน ชิ้นงานหรือผลงาน การประเมินพฤติกรรมจากการทำกิจกรรมการเรียนรู้ แบบทดสอบ แบบประเมินตาม มาตรฐานการเรียนรู้ด้านต่าง ๆ หรือแบบประเมินงานอื่นๆ ที่กำหนดการมอบหมายในรายวิชา
  - บันทึกข้อมูลที่เกี่ยวข้องจากการทวนสอบฯ เพื่อรายงานผลการดำเนินการจัดการเรียนรู้ในรายงานผลการดำเนินการรายวิชา (มคอ.5 และ มคอ.6) ที่อาจารย์ผู้รับผิดชอบรายวิชาจัดทำเมื่อสิ้นสุดภาคการศึกษา
  - ประธานหลักสูตรจัดทำรายงานผลการทวนสอบฯ ประจำภาคการศึกษา เสนอคณะกรรมการบริหารหลักสูตร

### 2.1.2 การทวนสอบมาตรฐานผลการเรียนรู้ระดับหลักสูตร

- แต่งตั้งคณะกรรมการทวนสอบมาตรฐานผลการเรียนรู้ระดับหลักสูตร ประกอบด้วย รองคณบดีฝ่ายวิชาการ คณะกรรมการบริหารหลักสูตร คณะกรรมการวัดประเมินผล และผู้แทนอาจารย์ 2 คน
- กำหนดปฏิทินการทวนสอบฯ เป็นรายชั้นปี เพื่อเทียบเคียงมาตรฐานผลการเรียนรู้ของนักศึกษาที่กำหนดไว้เป็นสมรรถนะรายชั้นปี แง่สาขาวิชาและอาจารย์ผู้สอนทราบล่วงหน้า เพื่อการจัดเตรียมลักษณะข้อมูล แหล่งข้อมูล และผู้ให้ข้อมูล ที่สามารถนำมาใช้วิเคราะห์ผลสัมฤทธิ์การเรียนรู้ที่ครอบคลุมผลการเรียนรู้ทุกด้านตามมาตรฐานการเรียนรู้ เพื่อประเมินคุณภาพการดำเนินการหลักสูตร
  - พัฒนาเครื่องมือที่ใช้ในการเก็บรวบรวมข้อมูลที่เป็นต้องใช้ ดำเนินการเก็บรวบรวมข้อมูลจาก มคอ.3 และ มคอ.4 ข้อสอบ คะแนน การตัดเกรด การประเมินจากแหล่งฝึกปฏิบัติ
  - ใช้ข้อมูลที่เกี่ยวข้องจากรายงานผลการจัดการเรียนรู้ของรายวิชา มคอ.5 และ มคอ.6 ทุกรายวิชาที่เปิดสอนในปีการศึกษา เพื่อวิเคราะห์ผลการเรียนรู้ที่สอดคล้องกับมาตรฐานผลการเรียนรู้ที่กำหนดไว้ในหลักสูตร หลังสิ้นสุดปีการศึกษา
    - บันทึกข้อมูลการทวนสอบฯ เพื่อรวบรวมปัญหาหรือข้อเสนอแนะ ไปวางแผนปรับปรุง/พัฒนาการดำเนินการในปีการศึกษาต่อไป โดยรายงานผลการดำเนินงานของหลักสูตร (มคอ.7) ที่คณะกรรมการบริหารหลักสูตรจัดทำเมื่อสิ้นสุดปีการศึกษา
    - จัดทำรายงานผลการทวนสอบมาตรฐานผลการเรียนรู้รายชั้นปี ประจำปีการศึกษา เพื่อนำเสนอต่อผู้บริหารสถาบันการศึกษา และคณะกรรมการบริหารคณะ

## 2.2 การทวนสอบมาตรฐานผลสัมฤทธิ์หลังจากนักศึกษาสำเร็จการศึกษา

การทวนสอบผลสัมฤทธิ์ตามมาตรฐานผลการเรียนรู้หลังนักศึกษาเรียนครบในหลักสูตร เป็นไปตาม

มาตรฐานผลการเรียนรู้ที่หลักสูตรกำหนด และตรงกับความต้องการของผู้ใช้บัณฑิต ดังนี้

- แต่งตั้งคณะกรรมการทวนสอบมาตรฐานผลการเรียนรู้ ซึ่งประกอบด้วย คณบดี รองคณบดี ฝายวิชาการ ประธานหลักสูตร งานประกันคุณภาพการศึกษา และผู้มีส่วนได้ส่วนเสีย ได้แก่ ผู้แทนบัณฑิต ผู้ใช้บัณฑิต เป็นต้น

- กำหนดปฏิทินการทวนสอบ และแจ้งปฏิทินการทวนสอบให้อาจารย์ประจำหลักสูตรรับทราบทั่วกัน  
- มอบหมายให้มีการเก็บรวบรวมข้อมูลจากนักศึกษาที่สำเร็จการศึกษา หลังมีผลการเรียนตลอดหลักสูตร เพื่อให้ได้ข้อมูลที่เป็นความจริง ด้วยการสนทนากลุ่ม (Focus group) การจัดเวทีเสวนาบัณฑิต หรือรูปแบบสัมมนาอื่นๆ

- ดำเนินการสำรวจข้อมูลจากการได้งานทำของบัณฑิต โดยประเมินจากบัณฑิตแต่ละรุ่นที่จบการศึกษา และข้อมูลด้านค่าตอบแทนที่บัณฑิตได้รับ

- รวบรวมข้อมูลความเห็นต่อความรู้ ความสามารถ ที่กำหนดเป็นผลการเรียนรู้ในหลักสูตร รวมทั้งความมั่นใจของบัณฑิตในการประกอบอาชีพ และสำรวจจากความคิดเห็นของผู้ใช้บัณฑิต เพื่อประเมินความพึงพอใจต่อสมรรถนะบัณฑิตที่สำเร็จการศึกษาที่ทำงานในสถานประกอบการนั้น ๆ

- รวบรวมข้อมูลที่ได้จากการทวนสอบฯทุกด้าน จัดทำรายงานผลการทวนสอบให้คณะกรรมการบริหารหลักสูตรทราบ และจัดประชุม เพื่อพิจารณาวางแผนพัฒนาและปรับปรุงหลักสูตรให้มีประสิทธิภาพบัณฑิตต่อไป

### 3. เกณฑ์การสำเร็จการศึกษาตามหลักสูตร

3.1 เป็นไปตามข้อบังคับสภามหาวิทยาลัยราชภัฏกำแพงเพชร ว่าด้วยการจัดการศึกษาระดับปริญญาตรี พ.ศ. 2562 (ภาคผนวก ข-3)

3.2 ลงทะเบียนเรียนและผ่านเกณฑ์การประเมินผลครบ 136 หน่วยกิต ตามที่หลักสูตรกำหนด และได้ระดับผลการเรียนเฉลี่ยสะสมไม่ต่ำกว่า 2.00

3.3 ผ่านเกณฑ์ปฏิบัติประสบการณ์วิชาชีพการพยาบาลหลังการเรียนรายวิชาชีพครบทุกรายวิชา

3.4 รายวิชาในหมวดวิชาชีพทุกรายวิชาต้องได้ค่าระดับคะแนนไม่ต่ำกว่า 2.00 หรือระดับคะแนน C เป็นไปตามข้อบังคับสภามหาวิทยาลัยราชภัฏกำแพงเพชร ว่าด้วยความเห็นชอบหลักสูตรการศึกษาระดับปริญญาตรี พ.ศ.2560 (ภาคผนวก ข-4)

## หมวดที่ 6 การพัฒนาอาจารย์

### 1. การเตรียมการสำหรับอาจารย์ใหม่

#### 1.1 อาจารย์ใหม่ทุกคนเข้าโปรแกรมการปฐมนิเทศ

กำหนดให้มีการปฐมนิเทศอาจารย์ใหม่ภายใน 2 สัปดาห์หลังจากเข้าปฏิบัติงาน โดยมีระบบและกลไกการพัฒนาอาจารย์ด้วยการปฐมนิเทศ (ภาคผนวก ข-3) มีคู่มือปฐมนิเทศและรับการปฐมนิเทศจากคณบดี รองคณบดี หัวหน้างานและหัวหน้าสาขา ในเรื่องต่างๆ ดังนี้

- 1.1.1 บทบาทหน้าที่ของอาจารย์พยาบาลในพันธกิจอุดมศึกษาทั้ง 4 ด้าน ได้แก่ การสอน การวิจัย การบริการวิชาการ การทำนุบำรุงศิลปวัฒนธรรม พันธกิจของมหาวิทยาลัย พันธกิจของคณะพยาบาลศาสตร์ และงานอื่นๆ
- 1.1.2 การบริหารงานของมหาวิทยาลัย และคณะพยาบาลศาสตร์ เพื่อตอบสนองนโยบาย วิสัยทัศน์ ปรัชญา อัตลักษณ์
- 1.1.3 สารสำคัญของหลักสูตร การจัดการเรียนการสอน และกิจกรรมต่างๆ ของคณะ
- 1.1.4 บทบาทความเป็นครู และการเป็นอาจารย์ที่ปรึกษา
- 1.1.5 กฎระเบียบ และสิทธิประโยชน์ของอาจารย์

#### 1.2 อาจารย์ใหม่ทุกคนได้รับการพัฒนา

มีการจัดทำโครงการพัฒนาอาจารย์ไว้ในแผนปฏิบัติการประจำปีของคณะฯ เพื่อให้อาจารย์ได้รับการพัฒนาอย่างทั่วถึงด้านวิชาชีพและด้านวิชาการ ได้แก่ เทคนิคการจัดการเรียนการสอน การสร้างสื่อเทคโนโลยีและการเลือกใช้สื่อที่ทันสมัยด้านการแพทย์และการพยาบาล งานวิจัย

#### 1.3 จัดระบบอาจารย์พี่เลี้ยง (mentorship) ให้แก่อาจารย์ใหม่

- 1.3.1 คณะฯ แต่งตั้งอาจารย์ที่มีคุณสมบัติและประสบการณ์ด้านการศึกษาพยาบาล เป็นผู้ดูแลอาจารย์ใหม่
- 1.3.2 มอบหมายอาจารย์อาวุโสในสาขา ที่มีประสบการณ์การสอน และสามารถเป็นแบบอย่างในการจัดการเรียนการสอนทั้งภาคทฤษฎีและปฏิบัติเป็นอาจารย์พี่เลี้ยงให้กับอาจารย์ใหม่ เพื่อให้การให้คำปรึกษาคำแนะนำเกี่ยวกับการจัดทำแผนการสอน เอกสารการสอน สื่อการเรียนการสอน หรือจัดให้มีการสอนคู่กับอาจารย์อาวุโส และประเมินผลเป็นระยะ
- 1.3.3 ศึกษางานในแหล่งฝึกต่างๆ ที่เกี่ยวข้อง กับสาขาวิชาที่รับผิดชอบ

#### 1.4 การประเมินผลปฏิบัติงานอาจารย์ใหม่

- 1.4.1 เปิดโอกาสให้อาจารย์ใหม่แสดงความคิดเห็นต่อผลการปฏิบัติงานรายบุคคลที่กำหนดไว้ และให้เขียนผลการปฏิบัติงานรายบุคคลตามศักยภาพที่เพิ่มเติม
- 1.4.2 ติดตามผลปฏิบัติงานของอาจารย์ใหม่ทุกพันธกิจร่วมกับผลการประเมินของพี่เลี้ยง
- 1.4.3 วิเคราะห์ผลการปฏิบัติงานในรอบ 3 เดือน ตามผลการปฏิบัติงานรายบุคคล และแบบประเมินการปฏิบัติงานอาจารย์พยาบาล
- 1.4.4 สรุปผลการประเมินการปฏิบัติงาน เพื่อร่วมวางแผนพัฒนาอาจารย์ตามความจำเป็น

1.5 ร่วมกันกำหนดเป้าหมายการพัฒนาด้วยรูปแบบ Faculty Practice รายบุคคลให้สอดคล้องกับบริบทของคณะพยาบาลศาสตร์ หลักสูตร สาขา และศักยภาพของอาจารย์

## 2. การพัฒนาความรู้และทักษะให้แก่คณาจารย์

### 2.1 การพัฒนาทักษะการจัดการเรียนการสอน การวัดและการประเมินผล

- 2.1.1 สนับสนุนอาจารย์ให้มีทักษะการจัดการเรียนการสอนที่เหมาะสมกับการพัฒนานักศึกษาในศตวรรษที่ 21 การออกแบบการเรียนการสอนและประเมินผลการเรียนรู้แบบActive Learning ให้สามารถออกแบบการเรียนรู้ที่พัฒนาผู้เรียนทั้งด้านทักษะการคิดวิเคราะห์ ทักษะการใช้เทคโนโลยีดิจิทัล และทักษะด้านการสื่อสารด้วยภาษาอังกฤษ
- 2.1.2 ส่งเสริมให้อาจารย์มีทักษะการบูรณาการเนื้อหาวิชาเข้ากับพันธกิจอื่นๆ เพื่อเน้นการสร้างเสริมสุขภาพครอบครัว และชุมชนท้องถิ่น การให้การพยาบาลแบบเอื้ออาทรและเคารพศักดิ์ศรีความเป็นมนุษย์อย่างต่อเนื่อง เพื่อสนับสนุนความสำเร็จของมาตรฐานผลการเรียนรู้ในทุกด้าน ที่ส่งเสริมคุณลักษณะบัณฑิตให้มีความรักบริการในท้องถิ่น
- 2.1.3 จัดระบบการประเมินผลด้านการสอนและการประเมินผลอย่างมีส่วนร่วมระหว่างผู้สอน ผู้บริหาร และผู้เรียน
- 2.1.4 จัดสัมมนาเชิงปฏิบัติการเพื่อทบทวน/ประเมินผลการจัดการเรียนการสอนประจำปี โดยเน้นที่ต้นแบบมาตรฐานคุณวุฒิระดับปริญญาตรี สาขาพยาบาลศาสตร์ตามรายละเอียดหลักสูตร และรายละเอียดของรายวิชา
- 2.1.5 จัดอบรมเกี่ยวกับทักษะการจัดการเรียนการสอนที่ส่งเสริมการเรียนรู้ในศตวรรษที่ 21 และการประเมินผลที่ทันสมัยทั้งในห้องเรียนในชุมชน ในคลินิก และห้องปฏิบัติการ ที่สอดคล้องกับผลการเรียนรู้ในแต่ละด้าน
- 2.1.6 จัดทำโครงการพัฒนาอาจารย์ ทั้งด้านการศึกษาต่อ การอบรมระยะสั้น การร่วมประชุม อบรม สัมมนาต่างๆ ไว้แผนปฏิบัติการประจำปี
- สนับสนุนให้เข้าร่วมอบรม ประชุมวิชาการภายในมหาวิทยาลัย
  - สนับสนุนให้เข้าร่วมอบรม ประชุมวิชาการภายนอกมหาวิทยาลัย สภาวิชาชีพ สถาบันการศึกษาอื่นๆ
  - สนับสนุนการศึกษาดูงาน อบรมในประเทศ/ต่างประเทศ
  - สนับสนุนงบประมาณในการทำวิจัย
  - ส่งเสริมการเข้าร่วมประชุมเสนองานวิจัยทั้งใน/ต่างประเทศ การตีพิมพ์เผยแพร่งานวิจัย
- 2.1.7 สนับสนุนให้มีการพัฒนาอาจารย์ด้วย Competency Based โดยเปิดโอกาสให้ทำแผนการประเมินสมรรถนะตนเอง เพื่อการวางแผนการพัฒนาและวิธีการประเมินผลหลังได้รับการพัฒนา
- 2.1.8 สนับสนุนให้อาจารย์มีอิสระในการประเมินผลการสอนที่เอื้อต่อระบบการบริหารคุณภาพการศึกษา เพื่อปรับปรุงการเรียนการสอน
- 2.1.9 สนับสนุนให้พัฒนาทักษะการใช้เทคโนโลยีสารสนเทศ และนวัตกรรมทางการศึกษาของอาจารย์ในภารกิจอุดมศึกษา
- 2.1.10 สนับสนุนให้เข้าโครงการพัฒนาทักษะการใช้ภาษาอังกฤษของมหาวิทยาลัย
- 2.1.11 สร้างเครือข่ายอาจารย์ในหน่วยงานต่างๆ ของมหาวิทยาลัย เพื่อสร้างความร่วมมือในการพัฒนา งานด้านวิชาการและด้านการเรียนการสอนในระยะยาว

### 2.2 การพัฒนาวิชาการและวิชาชีพ

- 2.2.1 จัดทำโครงการพัฒนาความรู้และทักษะการปฏิบัติการพยาบาล (Faculty Practice) และกำหนดให้อาจารย์พัฒนาในบทบาทพยาบาลวิชาชีพในสถานบริการสุขภาพ ไม่น้อยกว่าเกณฑ์ที่สภาการพยาบาลกำหนด โดยมีระบบและกลไกการพัฒนาอาจารย์ด้วยรูปแบบ Faculty Practice (ภาคผนวก ซ-4)
- 2.2.2 ส่งเสริมให้อาจารย์สอบรับหนังสืออนุมัติ เป็นพยาบาลผู้ปฏิบัติการพยาบาลขั้นสูงจากสภาการพยาบาล และพัฒนาบทบาทการพยาบาลขั้นสูงแก่อาจารย์พยาบาล
- 2.2.3 สนับสนุนอาจารย์ให้เข้าสู่ตำแหน่งทางวิชาการ
- 2.2.4 สนับสนุนให้อาจารย์ได้มีเวลาในการเขียนตำรา หนังสือ การเผยแพร่ผลงาน การทำวิจัยและนำเสนอผลงานวิจัยทั้งภายในประเทศและต่างประเทศ
- 2.2.6 สนับสนุนให้อาจารย์ทุกคนเข้าร่วมประชุมหรือสัมมนาวิชาการอย่างน้อยปีละ 15 ชั่วโมง
- 2.2.7 สนับสนุนให้อาจารย์พัฒนาทักษะการใช้ภาษาต่างประเทศ และเทคโนโลยีสารสนเทศ เพื่อให้มีสมรรถนะด้านภาษา การสื่อสาร และสมรรถนะด้านดิจิทัลไม่ต่ำกว่าเกณฑ์มาตรฐานอุดมศึกษา

## หมวดที่ 7 การประกันคุณภาพหลักสูตร

### 1. การกำกับมาตรฐาน

หลักสูตรมีการดำเนินงานตามกรอบการประกันคุณภาพการศึกษาภายใน ระดับหลักสูตร เพื่อให้การบริหารจัดการหลักสูตรเป็นไปตามเกณฑ์มาตรฐานหลักสูตร ตามประกาศกระทรวงศึกษาธิการ เรื่อง เกณฑ์มาตรฐานหลักสูตรระดับปริญญาตรี พ.ศ. 2558 (ภาคผนวก ข) ประกาศกระทรวงศึกษาธิการ เรื่อง มาตรฐานคุณวุฒิระดับปริญญาตรี สาขาพยาบาลศาสตร์ พ.ศ.2560 (ภาคผนวก ข) และข้อบังคับสภาการพยาบาล ว่าด้วยการให้ความเห็นชอบหลักสูตรการศึกษาระดับปริญญาตรีและการผดุงครรภ์ พ.ศ.2560 (ภาคผนวก ข) ดังนี้

#### 1.1 อาจารย์ผู้รับผิดชอบหลักสูตร

- 1.1.1 มีจำนวนอาจารย์ผู้รับผิดชอบหลักสูตรไม่น้อยกว่า 5 คน โดยเป็นผู้รับผิดชอบหลักสูตรไม่เกิน 1 หลักสูตร และประจำหลักสูตรตลอดระยะเวลาที่จัดการศึกษาตามหลักสูตรนั้น
- 1.1.2 คุณสมบัติอาจารย์ผู้รับผิดชอบหลักสูตรต้องมีคุณสมบัติอาจารย์ประจำหลักสูตรและ
- มีคุณวุฒิระดับปริญญาโท หรือดำรงตำแหน่งวิชาการไม่ต่ำกว่าผู้ช่วยศาสตราจารย์ ในสาขาที่ตรงหรือสัมพันธ์กับสาขาวิชาการพยาบาล
  - ในกรณีที่อาจารย์ผู้รับผิดชอบหลักสูตรสำเร็จปริญญาโทสาขาอื่นนอกจาก 5 สาขาหลัก ต้องมีประสบการณ์การสอนในสาขาที่รับผิดชอบในสถาบันการศึกษาการพยาบาลและการผดุงครรภ์อย่างต่อเนื่องไม่น้อยกว่า 5 ปี
  - และมีผลงานทางวิชาการอย่างน้อย 1 รายการในรอบ 5 ปีย้อนหลัง
  - มีประสบการณ์การสอนทางการพยาบาลในสาขาที่รับผิดชอบ ในสถาบันการศึกษาการพยาบาลอย่างต่อเนื่องไม่น้อยกว่า 2 ปี



- 1.1.3 อาจารย์ผู้รับผิดชอบหลักสูตรมีหน้าที่ในการบริหาร พัฒนาหลักสูตร และการเรียนการสอน ตั้งแต่ การวางแผน การควบคุมคุณภาพ และการติดตามประเมินผลการพัฒนาหลักสูตร

## 1.2 อาจารย์ประจำหลักสูตร

- 1.2.1 เป็นอาจารย์ประจำ ของคณะพยาบาลศาสตร์
- 1.2.2 มีใบอนุญาตเป็นผู้ประกอบวิชาชีพการพยาบาลและการผดุงครรภ์ ชั้นหนึ่ง หรือใบอนุญาตเป็นผู้ประกอบวิชาชีพการพยาบาล ชั้นหนึ่ง ที่ไม่หมดอายุ สำหรับอาจารย์ที่สอนด้านการพยาบาล มารดา-ทารกและการผดุงครรภ์ต้องมีใบอนุญาตเป็นผู้ประกอบวิชาชีพการพยาบาลและการผดุงครรภ์ ชั้นหนึ่ง
- 1.2.3 คุณสมบัติอาจารย์ประจำหลักสูตรต้องมีคุณวุฒิปริญญาโททางการพยาบาล หรือดำรงตำแหน่ง วิชาการไม่ต่ำกว่าผู้ช่วยศาสตราจารย์ ในสาขาที่ตรงหรือสัมพันธ์กับสาขาวิชาที่เปิดสอน
- 1.2.4 มีผลงานทางวิชาการที่ไม่ใช่ส่วนหนึ่งของการศึกษาเพื่อรับปริญญา และเป็นผลงานทางวิชาการ ที่ได้รับการเผยแพร่ตามหลักเกณฑ์ที่กำหนดในการพิจารณาแต่งตั้งให้บุคคลดำรงตำแหน่งทาง วิชาการอย่างน้อย 1 รายการในรอบ 5 ปีย้อนหลัง
- 1.2.5 มีประสบการณ์การปฏิบัติการพยาบาลมาแล้วไม่น้อยกว่า 2 ปี และมีประสบการณ์การสอน ทางการพยาบาลในสถาบันการศึกษาการพยาบาลมาแล้วไม่น้อยกว่า 1 ปี
- 1.2.6 กรณีอาจารย์ประจำหลักสูตรไม่มีประสบการณ์การสอนทางการพยาบาลในสถาบันการศึกษา ให้ สถาบันการศึกษาจัดให้มีระบบอาจารย์พี่เลี้ยง ซึ่งเป็นอาจารย์ประจำหลักสูตรที่มีประสบการณ์การ จัดการเรียนการสอนในสาขาวิชานั้นเป็นอาจารย์พี่เลี้ยง โดยให้มีระยะเวลาไม่น้อยกว่า 1 ภาค การศึกษา หรือให้มีการจัดการอบรมด้านการจัดการเรียนการสอนอย่างเป็นระบบ

## 1.3 การปรับปรุงหลักสูตรตามรอบระยะเวลาที่กำหนด

โดยแต่งตั้งคณะกรรมการปรับปรุงหลักสูตรพยาบาลศาสตรบัณฑิต เพื่อวางแผนการพัฒนาหลักสูตรให้ สอดคล้องกับบริบทที่เปลี่ยนแปลง โดยมีคณบดีเป็นที่ปรึกษา รองคณบดีฝ่ายวิชาการเป็นประธาน รองคณบดีทุก ฝ่าย อาจารย์ผู้รับผิดชอบหลักสูตร หัวหน้างานหรือหัวหน้าสาขาเป็นกรรมการ มีหน้าที่ดังนี้

- 1.3.1 ปรับปรุงหลักสูตรไม่เกิน 5 ปี โดยจะต้องปรับปรุงหลักสูตรให้เสร็จตามกระบวนการที่ มหาวิทยาลัยฯ กำหนด และเป็นไปตามมาตรฐานคุณวุฒิระดับปริญญาตรี สาขาพยาบาลศาสตร์ และได้รับการอนุมัติหรือให้ความเห็นชอบโดยสภามหาวิทยาลัยฯ เพื่อให้หลักสูตรใช้งาน ในปีี่ 6
- 1.3.2 ดำเนินการพัฒนาและปรับปรุงหลักสูตร โดยคณะกรรมการพัฒนาหลักสูตรปริญญาตรี สาขาพยาบาลศาสตร์ ให้สอดคล้องกับมาตรฐานคุณวุฒิระดับปริญญาตรี สาขาพยาบาลศาสตร์ ฉบับที่เป็นปัจจุบัน

## 2. บัณฑิต

จัดให้มีการผลิตบัณฑิต หรือการจัดกิจกรรมการเรียนการสอนให้ผู้เรียนมีความรู้ในวิชาการและวิชาชีพ มี คุณลักษณะบัณฑิตตามกรอบมาตรฐานคุณวุฒิระดับอุดมศึกษาแห่งชาติ พ.ศ. 2558 คือเป็น ผู้มีความรู้ มีคุณธรรม จริยธรรม มีความสามารถในการพัฒนาตนเอง สามารถประยุกต์ใช้ความรู้เพื่อ การดำรงชีวิตในสังคมได้อย่างมี

ความสุขทั้งร่างกายและจิตใจมีความสำนึกและความรับผิดชอบ ในฐานะพลเมืองและพลโลก และมีคุณลักษณะตามอัตลักษณ์ของมหาวิทยาลัยราชภัฏกำแพงเพชร (พ.ศ.2562) คือ บัณฑิตมีจิตอาสา สร้างสรรค์ปัญญา พัฒนาท้องถิ่น และอัตลักษณ์บัณฑิตพยาบาลที่มีใจรักบริการในชุมชนท้องถิ่น

2.1 บัณฑิตมีคุณภาพตามกรอบมาตรฐานคุณวุฒิระดับอุดมศึกษาแห่งชาติ พ.ศ. 2558 และมาตรฐานคุณวุฒิระดับปริญญาตรี สาขาพยาบาลศาสตร์ พ.ศ.2560

- 2.1.1 ด้านคุณธรรม จริยธรรม ส่งเสริมสนับสนุนให้บัณฑิตสามารถปฏิบัติการพยาบาลอย่างเป็นองค์รวม และให้การพยาบาลด้วยความเอื้ออาทร มีเมตตากรุณา เคารพศักดิ์ศรีความเป็นมนุษย์ของตนเอง และผู้อื่น เพื่อให้เกิดความปลอดภัยของผู้รับบริการโดยยึดหลักกฎหมายและจรรยาบรรณวิชาชีพ
- 2.1.2 ด้านความรู้ ส่งเสริมสนับสนุนให้บัณฑิตมีความรู้และความเข้าใจในสาระสำคัญของศาสตร์ทางวิชาชีพการพยาบาลและการผดุงครรภ์ ระบบสุขภาพ ปัจจัยที่มีผลต่อระบบสุขภาพ การบริหารจัดการทางการพยาบาล และการใช้เทคโนโลยีดิจิทัลได้เหมาะสมกับการดูแลสุขภาพของบุคคลทุกช่วงวัย ครอบครัว และชุมชน
- 2.1.3 ด้านทักษะทางปัญญา ส่งเสริมสนับสนุนให้บัณฑิตสามารถคิดอย่างเป็นระบบ คิดสร้างสรรค์ คิดอย่างมีวิจารณญาณ และสามารถใช้กระบวนการวิจัย นวัตกรรมในการแก้ไขปัญหาและการศึกษาปัญหาทางสุขภาพ
- 2.1.4 ด้านทักษะความสัมพันธ์ระหว่างบุคคลและความรับผิดชอบ ส่งเสริมสนับสนุนให้บัณฑิตสามารถทำงานเป็นทีมร่วมกับผู้ร่วมงาน ชุมชน และผู้รับบริการ
- 2.1.5 ด้านทักษะการวิเคราะห์เชิงตัวเลข การสื่อสาร และการใช้เทคโนโลยีสารสนเทศ รวมทั้งสมรรถนะดิจิทัล ส่งเสริมสนับสนุนให้บัณฑิตสามารถวิเคราะห์เชิงตัวเลข การใช้สถิติอย่างเหมาะสมในการปฏิบัติการพยาบาล สามารถสื่อสารภาษาอังกฤษ และสามารถใช้อินเทอร์เน็ตในการศึกษาค้นคว้าข้อมูลเชิงประจักษ์/หลักวิชาการที่เชื่อถือในการปฏิบัติงาน
- 2.1.6 ทักษะปฏิบัติทางวิชาชีพการพยาบาล ส่งเสริมสนับสนุนให้บัณฑิตสามารถประยุกต์ใช้องค์ความรู้ในศาสตร์ทางการพยาบาล การผดุงครรภ์ และศาสตร์อื่น ๆ ที่เกี่ยวข้องในการปฏิบัติการพยาบาลได้อย่างเหมาะสม และเพื่อตอบสนองความต้องการของบุคคลทุกช่วงวัย ครอบครัว และชุมชน

2.2 บัณฑิตระดับปริญญาตรีที่ได้งานทำ

บัณฑิตระดับปริญญาตรีที่ได้งานทำหรือประกอบอาชีพอิสระภายใน 1 ปี ร้อยละ 100

2.3 บัณฑิตที่สอบความรู้ข้อขึ้นทะเบียน และรับใบอนุญาตประกอบวิชาชีพการพยาบาลและการผดุงครรภ์ ผลการสอบผ่านในครั้งแรกไม่น้อยกว่า ร้อยละ 70

2.4 อาจารย์ผู้รับผิดชอบหลักสูตรดำเนินการติดตามการมีงานทำของบัณฑิต สสำรวจความพึงพอใจของผู้ใช้บัณฑิต โดยจัดส่งแบบสอบถามให้ผู้ใช้บัณฑิตทำการประเมิน นำผลการประเมินที่ต่ำกว่าระดับดี มาพิจารณาปรับปรุงและพัฒนาหลักสูตรอย่างต่อเนื่องทุกปี

### 3. นักศึกษา

#### 3.1 การรับนักศึกษา

หลักสูตรพยาบาลศาสตรบัณฑิตมีระบบและกลไกในการรับนักศึกษา เป็นไปตามประกาศมหาวิทยาลัยราชภัฏกำแพงเพชร เรื่องการรับสมัครและคัดเลือกผู้เข้าศึกษาระดับปริญญาตรี ภาคปกติ ประจำปีการศึกษา ดังนี้

##### 3.1.1 ระบบและกลไกการรับนักศึกษาผ่านกระบวนการประกาศรับสมัครของมหาวิทยาลัยฯ

- 1) คณะฯ ร่วมกับคณะกรรมการวิชาการของมหาวิทยาลัยกำหนดศึกษาแผนการรับนักศึกษา ใน มคอ. 2 และแผนของมหาวิทยาลัยฯ
- 2) ประชาสัมพันธ์ หลักสูตร และวิธีการรับสมัครโดยสามารถยื่นใบสมัครได้ 2 ช่องทาง ได้แก่ สมัครผ่านระบบเครือข่ายอินเทอร์เน็ตที่เว็บไซต์ และสมัครด้วยตนเอง
- 3) แต่งตั้งคณะกรรมการคัดเลือกบุคคลเข้าศึกษาซึ่งประกอบด้วย คณบดี รองคณบดี อาจารย์ ผู้รับผิดชอบหลักสูตร คณาจารย์และเจ้าหน้าที่ โดยกำหนดหน้าที่รับผิดชอบชัดเจน
- 4) ประชุมชี้แจงขั้นตอนการคัดเลือก ตรวจสอบเอกสาร หลักฐานคุณสมบัติ ผลการตรวจร่างกาย และสัมภาษณ์
- 5) กำหนดคุณสมบัติผู้เข้าศึกษา ระบบโควต้า
  - เป็นผู้สำเร็จการศึกษาไม่ต่ำกว่าระดับมัธยมศึกษาตอนปลายสายสามัญ จากสถานศึกษาที่กระทรวงศึกษาธิการให้การรับรอง เน้นแผนการเรียนวิทยาศาสตร์ และคณิตศาสตร์
  - มีสุขภาพสมบูรณ์ทั้งร่างกายและจิตใจ ไม่มีความพิการหรือผิดปกติทางด้านร่างกาย และจิตใจ
  - มีส่วนสูงไม่ต่ำกว่า 150 เซนติเมตร
  - ไม่เคยต้องโทษในคดีอาญา
  - กรณีที่ผู้สมัครเป็นชาวต่างชาติต้องผ่านการทดสอบภาษาไทย
  - และคุณสมบัติอื่นๆ ตามประกาศมหาวิทยาลัยราชภัฏกำแพงเพชร
- 6) กำหนดเกณฑ์และวิธีการการคัดเลือกบุคคลเข้าศึกษา โดย
  - มีเกณฑ์การคัดเลือกเป็นบุคคลที่มีภูมิลำเนาในเขตจังหวัดกำแพงเพชร ตาก พิจิตร และสุโขทัย ในสัดส่วนร้อยละ 50 ของจำนวนผู้เข้าศึกษา
  - หน่วยงานสาธารณสุขที่เป็นเครือข่ายความร่วมมือการจัดการศึกษาพยาบาล มีส่วนร่วมในกระบวนการคัดเลือก ภายใต้คุณสมบัติที่กำหนดไว้ในหลักสูตร
  - สอบวัดความรู้ในรายวิชาคณิตศาสตร์ วิทยาศาสตร์ ภาษาไทย ภาษาอังกฤษ ความรู้ทั่วไปและความถนัดในวิชาชีพ
  - สอบสัมภาษณ์ และผลการตรวจร่างกาย
- 7) กำหนดเกณฑ์การให้คะแนน ประกอบด้วย คะแนนสอบวัดความรู้ ร้อยละ 50 คะแนน บุคลิกภาพ ร้อยละ 30 และคะแนนแฟ้มสะสมผลงาน (Portfolio) และความสามารถพิเศษ ร้อยละ 20
- 8) กำหนดค่าใช้จ่ายของหลักสูตรพยาบาลศาสตรบัณฑิต และจัดทำประกาศรับสมัครหรือคู่มือการรับสมัคร เพื่อเผยแพร่และประชาสัมพันธ์ ร่วมกับสำนักส่งเสริมวิชาการและทะเบียนของมหาวิทยาลัยฯ

- 9) ดำเนินการคัดเลือกบุคคลเข้าศึกษา ได้แก่ ตรวจสอบเอกสาร หลักฐานคุณสมบัติ ผลการตรวจร่างกาย และการสัมภาษณ์
  - 10) สรุปผลการคัดเลือกและประกาศรายชื่อผู้มีสิทธิ์รายงานตัวเข้าศึกษาจากระบบของมหาวิทยาลัยฯ
  - 11) ดำเนินการรับรายงานตัวเข้าศึกษา
- 3.1.2 ระบบและกลไกการรับนักศึกษาผ่านระบบการรับตรง
- 1) คณะฯ ร่วมกับคณะกรรมการบริหารวิชาการของมหาวิทยาลัยกำหนดระบบและกลไกระบบการคัดเลือกบุคคลเข้าศึกษา คุณสมบัติผู้เข้าศึกษา
  - 2) มหาวิทยาลัยส่งคุณสมบัติของผู้มีสิทธิ์เข้าศึกษา
  - 3) ประกาศรับสมัครตามประกาศ ที่เกี่ยวข้องของสถาบันอุดมศึกษา
  - 4) ส่วนกลางส่งข้อมูลผู้สมัครสอบที่ผ่านคุณสมบัติที่มหาวิทยาลัยกำหนดให้มหาวิทยาลัยดำเนินการ
  - 5) คณะฯ ร่วมกับคณะกรรมการบริหารวิชาการของมหาวิทยาลัยตรวจสอบคุณสมบัติผู้สมัครและประกาศผลผู้มีสิทธิ์เข้าสอบสัมภาษณ์
  - 6) คณะฯ แต่งตั้งคณะกรรมการดำเนินการสอบสัมภาษณ์
  - 7) คณะฯ ส่งข้อมูลผลการสอบสัมภาษณ์ให้มหาวิทยาลัยดำเนินการประกาศผลผู้มีสิทธิ์เข้าศึกษา
  - 8) ผู้มีรายชื่อสอบผ่านยืนยันสิทธิ์ และรายงานตัวเพื่อเตรียมการเป็นนักศึกษา
  - 9) คณะกรรมการรับสมัครและคัดเลือกบุคคลเข้าศึกษาร่วมกับคณะกรรมการบริหารหลักสูตร ทบทวนระบบและกลไกการรับนักศึกษาเพื่อปรับปรุงให้มีประสิทธิภาพมากขึ้น
- 3.2 การเตรียมพร้อมก่อนเข้าศึกษา
- หลักสูตรพยาบาลศาสตรบัณฑิตมีระบบและกลไกการเตรียมความพร้อมก่อนเข้าศึกษา ดังนี้
- 3.2.1 อาจารย์ผู้รับผิดชอบหลักสูตร สํารวจสภาพปัญหาของนักศึกษาแรกเข้าในทุกปีการศึกษา และเสนอปัญหาต่อคณะกรรมการบริหารหลักสูตร
  - 3.2.2 เขียนโครงการปฐมนิเทศเตรียมความพร้อมก่อนเข้าศึกษา และเสนอขออนุมัติโครงการ
  - 3.2.3 แต่งตั้งคณะกรรมการรับผิดชอบกิจกรรม
  - 3.2.4 ประชุมคณะกรรมการเพื่อกำหนดเนื้อหา และขอบเขตของกิจกรรม
  - 3.2.5 ดำเนินโครงการจัดกิจกรรม ได้แก่ ให้นางานพัฒนานักศึกษา ให้นางานวิชาการและประเมินผลพัฒนาทักษะภาษาอังกฤษ สร้างทัศนคติที่ดีต่อวิชาชีพการพยาบาล ให้นางานปรับตัวและการเตรียมความพร้อมเพื่อการเรียนรู้
  - 3.2.6 ประเมินผลความพึงพอใจและประเมินผลตามตัวบ่งชี้ความสำเร็จของโครงการ รายงานผลต่อผู้บริหารสถาบัน
- 3.3 การส่งเสริมและพัฒนานักศึกษา
- 3.3.1 แต่งตั้งคณะกรรมการส่งเสริมและพัฒนานักศึกษาคณะพยาบาลศาสตร์
  - 3.3.2 วางแผนการจัดกิจกรรมส่งเสริมการเรียนรู้ตามคุณลักษณะบัณฑิตตามกรอบมาตรฐานคุณวุฒิ

ระดับอุดมศึกษาแห่งชาติ และการเสริมสร้างทักษะการเรียนรู้ในศตวรรษที่ 21 เพื่อพัฒนา  
นักศึกษาให้มีสมรรถนะด้านการดูแลสร้างเสริมสุขภาพครอบครัว และชุมชนท้องถิ่น

### 3.3.3 การดูแลให้คำปรึกษาด้านวิชาการและแนะแนวการปรับตัวแก่นักศึกษา

- 1) คณะฯ มีการแต่งตั้งอาจารย์ประจำชั้นทุกชั้นปี ปีละ 1-2 คน และกำหนดบทบาทหน้าที่ดูแล  
ให้คำปรึกษาทางด้านวิชาการ ด้านการปรับตัว และการใช้ชีวิตแก่นักศึกษา (ภาคผนวก ข)
- 2) คณะฯ จัดให้นักศึกษาทุกคนร่วมโครงการ “ระบบครอบครัวพยาบาล” โดยนักศึกษา อาจารย์  
บุคลากรร่วมเป็น “สมาชิกครอบครัวในชุมชน” มีชุมชนเป็นฐานการจัดกิจกรรมครอบครัว และ  
อาจารย์ประจำหลักสูตรพยาบาลศาสตรบัณฑิต เป็นผู้กำหนดชั่วโมงให้คำปรึกษา (Office  
Hours) และสามารถให้ปรึกษาทางวิชาการแก่นักศึกษา
- 3) จัดทำคู่มืออาจารย์ที่ปรึกษาใน “ระบบครอบครัวพยาบาล”
- 4) จัดทำแฟ้มประวัตินักศึกษาทุกคนเพื่อบันทึกความต้องการในการให้คำปรึกษาและ  
ความก้าวหน้าของนักศึกษา
- 5) ฝ่ายพัฒนานักศึกษามีระบบการส่งต่อข้อมูลการดูแลนักศึกษาที่มีปัญหาซับซ้อน เกินความ  
สามารถของอาจารย์ที่ปรึกษาในระบบครอบครัว และระบบอาจารย์ประจำชั้นไปยังผู้บริหาร
- 6) คณะกรรมการบริหารหลักสูตร ติดตามการพบอาจารย์ที่ปรึกษาของนักศึกษาตามตารางพบ  
อาจารย์ที่ปรึกษาทุกชั้นปี และทุกภาคการศึกษา

### 3.4 ผลที่เกิดกับนักศึกษา

#### 3.4.1 อัตราการคงอยู่ของนักศึกษา

- 1) แต่งตั้งคณะกรรมการรับผิดชอบ เรื่องการดูแลเพื่อการคงอยู่ของนักศึกษาตลอดหลักสูตร  
โดยรวบรวมปัญหา เสนอแนวทางแก้ปัญหาอย่างเป็นระบบ ร่วมกับระบบอาจารย์ที่ปรึกษาและประจำชั้น
- 2) คณะกรรมการบริหารหลักสูตร และฝ่ายกิจการนักศึกษาจัดกิจกรรมส่งเสริมความพร้อม  
ทางการเรียน รวมถึงดำเนินการแก้ไขปรับปรุงในประเด็นที่เป็นปัญหา เพื่อรักษาอัตราการคง  
อยู่ของนักศึกษาตลอดหลักสูตรและรักษาอัตราการสำเร็จการศึกษาตามหลักสูตรให้อยู่ใน  
ระดับสูง

#### 3.4.2 อัตราการสำเร็จการศึกษา

- 1) คณะฯ แต่งตั้งอาจารย์ผู้รับผิดชอบ วางแผนการช่วยเหลือนักศึกษาให้สำเร็จการศึกษาใน  
ระยะเวลาเกณฑ์สำเร็จการศึกษาตามหลักสูตร และผ่านเงื่อนไขเกณฑ์สำเร็จ ของมหาวิทยาลัยฯ
- 2) คณะกรรมการบริหารหลักสูตรและอาจารย์ที่ปรึกษา ติดตามผลการเรียนรู้รายบุคคล โดยยึด  
สมรรถนะรายชั้นปีของหลักสูตร เพื่อหาทางพัฒนานักศึกษาได้เหมาะสมกับสภาพจริง

#### 3.4.3 ความพึงพอใจและผลการจัดการข้อร้องเรียนของนักศึกษา

- 1) แต่งตั้งอาจารย์รับผิดชอบงานแนะแนวและให้คำปรึกษา
- 2) อาจารย์ผู้รับผิดชอบงานแนะแนวและให้คำปรึกษารับเรื่องอุทธรณ์และร้องเรียนตามช่องทาง  
ต่างๆ มาพิจารณาตรวจสอบข้อเท็จจริง

- 3) กรณีฉุกเฉินหรือปัญหาซับซ้อน บันทึกข้อความรายงานต่อหัวหน้าสาขา,รองคณบดีและคณบดีตามลำดับ
- 4) แจ้งผลการให้การช่วยเหลือให้กับผู้ที่เกี่ยวข้อง และผู้บริหารสถาบัน
- 5) จัดทำรายงานสรุปผลการดำเนินงานการอุทธรณ์และร้องเรียนในแต่ละภาคการศึกษาตามชั้นปี
- 6) ประเมินความพึงพอใจต่อการจัดการศึกษา การบริการ การร้องเรียน และสิ่งสนับสนุนการเรียนรู้ ด้วยการการแลกเปลี่ยนเรียนรู้ ถอดบทเรียนการดำเนินงานหรือมีการจัดการความรู้ และนำผลการถอดบทเรียนหรือการจัดการความรู้เพื่อให้เกิดเป็นแนวปฏิบัติที่ดี

## 4. อาจารย์

### 4.1 การบริหารและพัฒนาอาจารย์

#### 4.1.1 การรับและแต่งตั้งอาจารย์ผู้รับผิดชอบหลักสูตร

- 1) จัดทำแผนการรับและแต่งตั้งอาจารย์ผู้รับผิดชอบหลักสูตร
- 2) คัดเลือกอาจารย์ผู้รับผิดชอบหลักสูตร คุณสมบัติเฉพาะของอาจารย์ผู้รับผิดชอบหลักสูตร ที่มีวุฒิการศึกษาอย่างต่ำปริญญาโทด้านการพยาบาลอย่างน้อย 5 สาขาหลักทางการพยาบาลที่ระบุใน มคอ.1 สาขาพยาบาลศาสตร์
- 3) คณะกรรมการบริหารคณะฯ ตรวจสอบคุณสมบัติอาจารย์ผู้รับผิดชอบหลักสูตร และเสนอคณะกรรมการประจำคณะฯ ก่อนเสนอสภาวิชาการมหาวิทยาลัยพิจารณาเห็นชอบ
- 4) แต่งตั้งเป็นอาจารย์ผู้รับผิดชอบหลักสูตร โดยผู้บริหารของมหาวิทยาลัยราชภัฏกำแพงเพชร
- 5) กรณีอาจารย์ผู้รับผิดชอบหลักสูตรลาออก หรือเกษียณอายุราชการหรือสิ้นสุดการปฏิบัติงานหรือลาศึกษาต่อ ดำเนินการดังนี้
  - (1) คณะกรรมการบริหารหลักสูตรสรรหาอาจารย์ผู้รับผิดชอบหลักสูตรที่มีคุณสมบัติ เสนอชื่อต่อคณะกรรมการบริหารคณะฯ หลังจากนั้นคณะเสนอชื่ออาจารย์ผู้รับผิดชอบหลักสูตรพร้อม สมอ.08 ให้สภาวิชาการของมหาวิทยาลัยพิจารณา
  - (2) มหาวิทยาลัยราชภัฏกำแพงเพชร เสนอชื่อผู้รับผิดชอบหลักสูตรต่อสภาการพยาบาล เพื่อตรวจสอบคุณสมบัติ พิจารณาเห็นชอบแล้วจึงเสนอสำนักงานคณะกรรมการการอุดมศึกษา (สกอ.อว.) เพื่อรับทราบ
  - (3) คณะกรรมการบริหารหลักสูตรทบทวนระบบและกลไก การรับและแต่งตั้งอาจารย์ผู้รับผิดชอบหลักสูตร เพื่อปรับปรุงให้มีประสิทธิภาพของการบริหารหลักสูตร

#### 4.1.2 การบริหารอาจารย์

- 1) คณะกรรมการพัฒนาบุคลากรจัดทำแผนบริหารและพัฒนาบุคลากรของคณะฯ เพื่อให้เกิดคุณภาพอาจารย์ และเพียงพอในเชิงปริมาณ โดยมีสัดส่วนอาจารย์ต่อนักศึกษาไม่เกิน 1:8 และอาจารย์มีคุณสมบัติตามเกณฑ์มาตรฐานคุณวุฒิระดับอุดมศึกษาแห่งชาติ พ.ศ.2558 มาตรฐานคุณวุฒิระดับปริญญาตรี สาขาพยาบาลศาสตร์ พ.ศ.2560 และข้อบังคับสภาการพยาบาล ว่าด้วยความเห็นชอบหลักสูตรการศึกษาระดับปริญญาตรีพยาบาลและการผดุงครรภ์ระดับวิชาชีพ พ.ศ.2560 ครบถ้วน

- 2) จัดทำแผนทดแทนอาจารย์ในกรณีที่เกษียณอายุราชการ ลาออก หรือสิ้นสุดการปฏิบัติงาน การลาศึกษาต่อ การย้ายที่ทำงาน หรือเปลี่ยนแปลงหน้าที่
- 3) ในกรณีที่คณะฯมีแผนการเพิ่มจำนวนอาจารย์ ดำเนินการรับอาจารย์ใหม่ตามขั้นตอน ดังนี้
  - (1) กำหนดคุณสมบัติอาจารย์ให้ได้มาตรฐานตามเกณฑ์ขั้นต่ำของสภาการพยาบาลในสาขาที่จำเป็น โดยคำนึงถึงคุณวุฒิทางการศึกษาสาขาทางการพยาบาล หรือมีประสบการณ์การปฏิบัติการพยาบาลในสาขาที่ต้องการ หรือมีประสบการณ์การสอนในสถาบันการศึกษาพยาบาล
  - (2) มีความสามารถในการใช้ภาษาอังกฤษ และการใช้สารสนเทศและการสื่อสาร
  - (3) ประกาศและเสาะหาผู้มีคุณสมบัติตามต้องการ
  - (4) คณะพยาบาลศาสตร์ มีอิสระในการบริหารงานบุคคลตามข้อบังคับมหาวิทยาลัยราชภัฏกำแพงเพชร ว่าด้วยการบริหารงานคณะพยาบาลศาสตร์ พ.ศ.2562
  - (5) ดำเนินการคัดเลือกด้วยการสอบสอน สัมภาษณ์โดยคณะกรรมการที่คณะพยาบาลศาสตร์แต่งตั้ง เสนอชื่อไปยังกองการเจ้าหน้าที่เพื่อการทำสัญญา
  - (6) มีการประเมินการปฏิบัติงานของอาจารย์ตามระเบียบวิธีปฏิบัติของมหาวิทยาลัย
- 4) การแต่งตั้งอาจารย์พิเศษ คณะพยาบาลศาสตร์จะดำเนินการ ดังนี้
  - (1) คณะกรรมการบริหารหลักสูตร เสนอแผนอัตรากำลังอาจารย์ เพื่อการจ้างอาจารย์พิเศษที่มีความรู้ความสามารถ มีความเชี่ยวชาญตรงตามความต้องการ ทั้งภาคทฤษฎีและปฏิบัติ
  - (2) การพิจารณาถ่วงน้ำหนักของคณะกรรมการบริหารหลักสูตร คณะกรรมการประจำคณะฯ พร้อมประวัติและผลงานที่ตรงกับวิชาที่จะให้สอน ได้แก่ พื้นฐานวิชาชีพด้านวิทยาศาสตร์ วิชาที่ใช้ห้องปฏิบัติการคอมพิวเตอร์ เช่น การสื่อสารและสารสนเทศทางการพยาบาล วิจัยทางการพยาบาล
  - (3) การจัดจ้างอาจารย์พิเศษภาคปฏิบัติ มีการวางแผนล่วงหน้า เพื่อการเตรียมศักยภาพด้านการนิเทศรายวิชาในหลักสูตรตามวัตถุประสงค์ที่กำหนด ให้กับพยาบาลที่มีคุณสมบัติตามเกณฑ์สภาการพยาบาล และไม่กระทบกับแผนจัดอัตรากำลังของสถานบริการแหล่งฝึกฯ
  - (4) มีการประเมินการสอนของอาจารย์พิเศษทุกครั้งที่มีการสอน
  - (5) อาจารย์พิเศษจะได้รับการปฐมนิเทศและมีชั่วโมงสอนไม่น้อยกว่า12 ชั่วโมงต่อสัปดาห์ ในรายวิชาที่ได้รับมอบหมายให้สอน
  - (6) อาจารย์พิเศษสอนภาคปฏิบัติกลุ่มวิชาจ้างเฉพาะรายวิชาที่มีผู้เรียนเกินกว่าอัตราส่วนอาจารย์ : นักศึกษา 1 : 8 และจ้างได้ไม่เกิน 1 ใน 4 ของจำนวนอาจารย์ที่สอนในรายวิชานั้น
  - (7) คุณสมบัติของอาจารย์พิเศษสอนภาคปฏิบัติต้องเป็นไปตามเกณฑ์ที่สภาการพยาบาลกำหนด
- 5) มีการประเมินผลการดำเนินงานของอาจารย์ และปรับปรุงแก้ไขการบริหารอาจารย์ ทั้งการมอบหมายอาจารย์ผู้รับผิดชอบรายวิชา ผู้สอน ผู้นิเทศ

#### 4.1.3 การส่งเสริมและพัฒนาอาจารย์

- 1) จัดทำแผนส่งเสริมและพัฒนาอาจารย์ ตามแผนการประเมินสมรรถนะรายบุคคล(IDP)เพื่อพัฒนาตนเองในการสร้างผลงานทางวิชาการหรือวิจัยอย่างต่อเนื่อง
- 2) คณะกรรมการบริหารคณะฯพิจารณา ประชาสัมพันธ์ให้อาจารย์ประจำหลักสูตรเข้าร่วมประชุม/อบรม/สัมมนา กับหน่วยงานภายนอก ในเรื่องที่เกี่ยวข้องกับการจัดการศึกษา และกำหนดเป็นแผนการพัฒนาทั้งการอบรม/ประชุม/สัมมนา ไม่น้อยกว่า 15 ชั่วโมงต่อปีการศึกษาทุกคน
- 3) มีการสร้างบรรยากาศทางวิชาการ โดยการแลกเปลี่ยนเรียนรู้เรื่องวิธีการจัดการเรียนการสอนต่างๆ ในการประชุมเวทีการจัดการความรู้สู่แนวปฏิบัติที่ดี
- 4) มีการรวบรวมข้อมูลและติดตามประเมินผลการดำเนินงานส่งเสริมและพัฒนาอาจารย์

#### 4.2 คุณภาพอาจารย์

- 4.2.1 มีการวางแผนให้อาจารย์ในคณะมีสัดส่วนของวุฒิปริญญาเอก หรือเทียบเท่า ไม่น้อยกว่าร้อยละ 40 ของจำนวนอาจารย์พยาบาลประจำทั้งหมด
- 4.2.2 มีการวางแผนและสนับสนุนให้อาจารย์ในคณะมีตำแหน่งทางวิชาการเพิ่มขึ้น
- 4.2.3 มีการวางแผนและสนับสนุนให้อาจารย์ในคณะมีผลงานวิชาการในสาขาเพื่อความเชี่ยวชาญทุกปี

#### 4.3 ผลที่เกิดกับอาจารย์

- 4.3.1 ส่งเสริมและสนับสนุนให้อาจารย์คงอยู่ในคณะฯ โดยการสร้างแรงจูงใจในการทำงาน เช่น การสนับสนุนเวลาและงบประมาณในการทำผลงานวิชาการที่เกี่ยวข้องกับการศึกษาและสาขาที่เชี่ยวชาญ การสนับสนุนการศึกษาดูงาน
- 4.3.2 มีการรวบรวมข้อมูลและประเมินความพึงพอใจของอาจารย์ในการทำงาน

### 5. หลักสูตร การเรียนการสอน การประเมินผู้เรียน

หลักสูตรได้มีการบริหารหลักสูตรให้มีประสิทธิภาพและประสิทธิผลอย่างต่อเนื่อง มีการพัฒนาหลักสูตรพยาบาลให้ทันสมัย ก้าวทันองค์ความรู้ด้านการพยาบาล ได้วางระบบผู้สอนและกระบวนการจัดการเรียนการสอน และการกำกับติดตาม ดังต่อไปนี้

#### 5.1 สารระของรายวิชาในหลักสูตร

##### 5.1.1 หลักคิดในการออกแบบหลักสูตร ดังนี้

- 1) แต่งตั้งคณะกรรมการพัฒนาหลักสูตรพยาบาลศาสตรบัณฑิต
- 2) คณะกรรมการพัฒนาหลักสูตรดำเนินการจัดทำร่างหลักสูตร โดยสำรวจข้อมูลและความ เป็นไปอย่างรอบด้าน เพื่อนำข้อมูลมา กำหนดปรัชญา วัตถุประสงค์ มาตรฐานผลการเรียนรู้ โครงสร้างหลักสูตร ให้สอดคล้องกับมาตรฐานคุณวุฒิระดับปริญญาตรี สาขาพยาบาลศาสตร
- 3) แต่งตั้งคณะกรรมการวิพากษ์หลักสูตรเป็นผู้ทรงคุณวุฒิภายนอก และคณะกรรมการพัฒนาหลักสูตรนำไปปรับปรุงตามข้อเสนอแนะ เพื่อปรับปรุงหลักสูตรพยาบาลศาสตรบัณฑิต
- 4) คณะกรรมการพัฒนาหลักสูตรนำ มคอ.2 เสนอคณะกรรมการเพื่อพิจารณาตามลำดับ ดังนี้
  - (1) คณะกรรมการบริหารคณะฯ



- (2) คณะกรรมการประจำคณะฯ
- (3) สภาวิชาการ มหาวิทยาลัยราชภัฏกำแพงเพชร ให้ความเห็นชอบ
- (4) สภาการพยาบาล ให้ความเห็นชอบ
- (5) สภามหาวิทยาลัยราชภัฏกำแพงเพชร พิจารณานุมัติ
- (6) สำนักงานคณะกรรมการการอุดมศึกษา รับทราบ

หลังจากที่หลักสูตรได้รับความเห็นชอบและรับรองแล้ว จึงดำเนินการเปิดใช้หลักสูตร

- 5) ประชุมชี้แจงอาจารย์เกี่ยวกับการนำหลักสูตรไปใช้เพื่อเตรียมความพร้อมก่อนเปิดหลักสูตร
- 6) ดำเนินการใช้หลักสูตรตามคู่มือการบริหารหลักสูตร เหน้มาตรฐานของหลักสูตร การกำกับติดตามการใช้หลักสูตร และประเมินผลระดับหลักสูตร

#### 5.1.2 การปรับปรุงหลักสูตรให้มีความทันสมัยตามความก้าวหน้า

หลักสูตรพยาบาลศาสตรบัณฑิตมีระบบและกลไกการปรับปรุงหลักสูตรให้ทันสมัยตามความก้าวหน้าในศาสตร์สาขานั้นๆ ดังนี้

- 1) เปิดใช้หลักสูตร อาจารย์ผู้รับผิดชอบรายวิชาดำเนินการจัดทำมคอ.3, 4 และดำเนินการจัดการเรียนการสอนตามที่ได้วางแผนไว้
- 2) หลังจากที่ได้ดำเนินการจัดการเรียนการสอน ดำเนินการจัดทำรายงานผลการดำเนินงานรายวิชา (มคอ.5) และผลการดำเนินงานประสบการณ์ภาคสนาม (มคอ.6)
- 3) อาจารย์ผู้รับผิดชอบหลักสูตร รวบรวมผลการดำเนินงานรายวิชาและจัดทำ มคอ.7 ทุกปีการศึกษา
- 4) อาจารย์ผู้รับผิดชอบหลักสูตรเสนอ มคอ.7 ต่อคณะกรรมการบริหารหลักสูตร และคณะกรรมการบริหารคณะพิจารณาให้ข้อเสนอแนะ
- 5) คณะกรรมการบริหารหลักสูตรนำผลการประเมินฯ มาพิจารณา เพื่อวางแผนปรับปรุงระบบและกลไกให้ทันสมัยมีประสิทธิภาพ

#### 5.2 การวางระบบผู้สอนและกระบวนการจัดการเรียนการสอน

##### 5.2.1 การพิจารณากำหนดผู้สอน

หลักสูตรพยาบาลศาสตรบัณฑิตมีระบบและกลไกการกำหนดผู้สอน ดังนี้

- 1) คณะกรรมการบริหารหลักสูตรวางแผนการกำหนดคุณสมบัติของผู้สอนทั้งภายในและภายนอก และคุณสมบัติที่เลี้ยงในแหล่งฝึก ซึ่งเป็นไปตามเกณฑ์มาตรฐานคุณวุฒิระดับปริญญาตรี สาขาพยาบาลศาสตร์ และตามเกณฑ์ข้อบังคับสภาการพยาบาลว่าด้วยหลักเกณฑ์การรับรองสถาบันการศึกษาวิชาการพยาบาลและการผดุงครรภ์ พศ.2562
- 2) อาจารย์ผู้รับผิดชอบรายวิชากำหนดผู้สอนตามคุณสมบัติ และความเชี่ยวชาญใน มคอ.3หรือมคอ. 4 ที่ระบุวัตถุประสงค์รายวิชา วิธีการสอน วิธีการวัดประเมินผลการเรียนรู้ ก่อนนำเสนอต่อคณะกรรมการบริหารหลักสูตรเพื่อพิจารณา
- 3) คณะกรรมการบริหารหลักสูตรและอาจารย์ประจำหลักสูตรพิจารณาคณะสมบัติอาจารย์ผู้สอนให้เป็นไปตามเกณฑ์ที่กำหนด
- 4) แจ้งอาจารย์ผู้รับผิดชอบรายวิชาประสานการออกแบบการสอนและเชิญสอน

- 5) ผู้สอนจัดทำแผนการสอน สื่อการสอน การประเมินผลการเรียนรู้ผู้เรียน กำหนดชิ้นงาน สอดคล้องตาม มคอ.3 หรือ มคอ.4 และดำเนินการจัดการเรียนการสอน
- 6) หลังดำเนินการจัดการเรียนการสอน นักศึกษา อาจารย์ผู้ร่วมสอน และหัวหน้าสาขา ร่วมกัน ประเมินประสิทธิภาพการสอนของอาจารย์ผู้สอน และส่งผลการประเมินต่อรองคณบดีฝ่าย วิชาการ เพื่อพิจารณาแจ้งอาจารย์ผู้สอนรับทราบ
- 7) อาจารย์ผู้รับผิดชอบรายวิชาสรุปผลการดำเนินงานรายวิชา จัดทำ มคอ.5 และ มคอ.6 ทุกภาค การศึกษา เพื่อให้อาจารย์ผู้รับผิดชอบหลักสูตรจัดทำ มคอ.7 ทุกปีการศึกษา
- 8) อาจารย์ผู้รับผิดชอบหลักสูตรนำ มคอ.7 เสนอต่อคณะกรรมการบริหารหลักสูตร คณะกรรมการ บริหารคณะเพื่อพิจารณา
- 9) คณะกรรมการบริหารหลักสูตรทบทวนระบบและกลไก การกำหนดผู้สอนเพื่อปรับปรุงให้มี ประสิทธิภาพมากขึ้น

#### 5.2.2 การกำกับ ติดตาม และตรวจสอบการจัดทำ (มคอ.3หรือ 4) และการจัดการเรียนการสอน

- หลักสูตรพยาบาลศาสตรบัณฑิตมีระบบและกลไกดำเนินการกำกับ ติดตาม และตรวจสอบการจัดทำแผนการเรียนรู้ และการจัดการเรียนการสอน ดังนี้

- 1) วางแผนการจัดการศึกษา และจัดทำคู่มือการจัดการศึกษา
- 2) อาจารย์ผู้รับผิดชอบรายวิชาจัดทำรายละเอียดรายวิชา มคอ. 3 หรือ 4
- 3) กำหนดการจัดประชุมเพื่อวิพากษ์ มคอ. 3 และ 4 ให้สอดคล้อง มคอ.2 ก่อนเปิดภาคการศึกษา
- 4) ผู้รับผิดชอบรายวิชา ประชุมชี้แจง มคอ.3และ 4 ต่อผู้สอนและผู้เกี่ยวข้อง
- 5) ผู้สอนจัดทำแผนการสอนที่สอดคล้องกับ มคอ. และผู้สอนดำเนินการสอนตามกำหนด
- 6) หัวหน้าสาขา นิเทศการดำเนินการจัดการเรียนการสอน ตาม แผนการเรียนรู้ใน มคอ.3และ4
- 7) ประเมินการจัดการเรียนการสอนและประเมินประสิทธิภาพการสอน ทั้งภาคทฤษฎีและภาคปฏิบัติ
- 8) ทวนสอบมาตรฐานผลสัมฤทธิ์ของนักศึกษาตามกระบวนการทวนสอบระดับรายวิชา
- 9) คณะกรรมการทวนสอบมาตรฐานผลสัมฤทธิ์ของนักศึกษา วิเคราะห์และสรุปผลการดำเนินงานเสนอคณะกรรมการบริหารหลักสูตร เพื่อการพัฒนา
- 10) จัดทำรายงานสรุปผลการดำเนินงานการจัดการเรียนการสอน ปัญหาอุปสรรคและแนวทางการแก้ไข ใน มคอ. 5 และ มคอ. 6
- 11) รวบรวมผลการจัดการเรียนการสอนและนำผลการประเมินไปบันทึกใน มคอ.7 และวางแผนปรับปรุงในการมอบหมายผู้รับผิดชอบวิชา ผู้สอนต่อไป

#### 5.2.3 การจัดการเรียนการสอนในระดับปริญญาตรีที่มีการบูรณาการกับการวิจัย การบริการวิชาการ และทำนุบำรุงศิลปวัฒนธรรม

-หลักสูตรพยาบาลศาสตรบัณฑิตมีระบบและกลไกการจัดการเรียนการสอนที่มีการบูรณาการกับการวิจัย การบริการวิชาการ และทำนุบำรุงศิลปวัฒนธรรม ดังนี้

- 1) คณะกรรมการบริหารหลักสูตรประชุมเพื่อกำหนดว่ารายวิชาใดมีความเหมาะสมที่จะบูรณาการ
- 2) ผู้รับผิดชอบรายวิชาเขียนโครงการบูรณาการเสนอให้หัวหน้างานบริการวิชาการรับรอง

โครงการและเสนอรองคณบดี คณบดี ตามลำดับ

- 3) ผู้รับผิดชอบรายวิชาและอาจารย์ผู้เข้าร่วมโครงการดำเนินการบูรณาการตามวัตถุประสงค์ และรายละเอียดที่กำหนดใน มคอ.3 และ มคอ.4 และกิจกรรมในโครงการ
- 4) ผู้รับผิดชอบรายวิชาที่บูรณาการ ประเมินผลการบูรณาการการเรียนการสอนกับพันธกิจต่างๆ และประเมินผลโครงการ
- 5) อาจารย์ผู้รับผิดชอบเสนอผลการบูรณาการการเรียนการสอนกับพันธกิจต่างๆ ให้คณะกรรมการ บริหารหลักสูตรพิจารณา
- 6) คณะกรรมการบริหารหลักสูตรทบทวนระบบและกลไกการจัดการเรียนการสอนที่มีการบูรณา การกับการวิจัย การบริการวิชาการ และทำนุบำรุงศิลปวัฒนธรรมเพื่อปรับปรุงให้มี ประสิทธิภาพมากขึ้น

### 5.3 การประเมินผู้เรียน

#### 5.3.1 การประเมินผลการเรียนรู้ตามกรอบมาตรฐานคุณวุฒิระดับอุดมศึกษาแห่งชาติ

หลักสูตรพยาบาลศาสตรบัณฑิตมีระบบและกลไกการประเมินผลการเรียนรู้ ดังนี้

- 1) คณะกรรมการบริหารหลักสูตร ร่วมกันวิเคราะห์วัตถุประสงค์ของหลักสูตรการจัดการเรียน การสอน ผลการเรียนรู้ของหลักสูตร กำหนดเกณฑ์และวิธีการประเมิน เครื่องมือที่ใช้ในการ ประเมินและวิธีการให้เกรดที่สะท้อนผลการเรียนรู้ รวมทั้งการพัฒนาผลการเรียนรู้ตาม กรอบมาตรฐานอุดมศึกษาในแต่ละด้าน
- 2) อาจารย์ผู้รับผิดชอบแต่ละรายวิชา ศึกษามาตรฐานผลการเรียนรู้ตามกรอบมาตรฐาน อุดมศึกษา และออกแบบเครื่องมือการประเมินผลการเรียนรู้ตามแผนที่กระจายความ รับผิดชอบมาตรฐานผลการเรียนรู้ในหลักสูตรสู่รายวิชา พร้อมทั้งจัดทำ มคอ.3 และ มคอ. 4
- 3) อาจารย์ผู้รับผิดชอบรายวิชาเสนอเกณฑ์ วิธีการประเมิน และเครื่องมือการประเมินตามกรอบ มาตรฐานคุณวุฒิระดับอุดมศึกษา ให้คณะกรรมการบริหารหลักสูตรพิจารณาให้ ข้อเสนอแนะก่อนเปิดภาคการศึกษา
- 4) อาจารย์ผู้รับผิดชอบรายวิชาชี้แจงการกำหนดเกณฑ์ วิธีการประเมิน และให้นักศึกษามีส่วน ร่วมในการพิจารณา และตัดสินใจร่วมกันในช่วงแรกของหลักสูตรนิเทศรายวิชา ดำเนินการ สอนตามแผน ดำเนินการประเมินผลการเรียนรู้ตามกรอบมาตรฐานคุณวุฒิระดับอุดมศึกษา
- 5) อาจารย์ผู้รับผิดชอบรายวิชา อาจารย์ผู้สอน และหัวหน้าสาขาวิชา ร่วมกันวิพากษ์ และ วิเคราะห์คุณภาพข้อสอบ เพื่อให้ได้เครื่องมือที่มีคุณภาพใช้ในการประเมินผลการเรียนรู้ตาม กระบวนการที่กำหนด
- 6) อาจารย์ผู้รับผิดชอบรายวิชา และคณะกรรมการบริหารหลักสูตรร่วมกันวิเคราะห์ผลการ ประเมินการเรียนรู้ก่อนตัดสินผลสัมฤทธิ์ (เกรด) และร่วมกันหาแนวทางในการพัฒนาการ เรียนการสอนเพื่อให้เกิดการเรียนรู้ที่คาดหวังของหลักสูตร
- 7) อาจารย์ผู้รับผิดชอบหลักสูตรหรือคณะกรรมการบริหารหลักสูตรรายงานการประเมินและ แนวทางการปรับปรุงการประเมินผลการเรียนรู้ต่อคณะกรรมการบริหารคณะฯ

8) คณะกรรมการบริหารหลักสูตรทบทวนระบบและกลไกการประเมินผลการเรียนรู้ตามกรอบมาตรฐานคุณวุฒิเพื่อปรับปรุงให้มีประสิทธิภาพมากขึ้น

#### 5.3.2 การตรวจสอบการประเมินผลการเรียนรู้ของนักศึกษา

-หลักสูตรพยาบาลศาสตรบัณฑิต (พ.ศ.2563) มีระบบและกลไกการตรวจสอบ การประเมินผล การเรียนรู้ของนักศึกษา ระดับรายวิชา และระดับหลักสูตร ตามรายละเอียดหมวดที่ 4และ5 โดยสรุป ดังนี้

- 1) กรรมการทวนสอบฯ ตรวจสอบประเมินผลการเรียนรู้ของนักศึกษา ซึ่งมีอาจารย์ผู้รับผิดชอบหลักสูตรร่วมเป็นกรรมการ ทำหน้าที่ตรวจสอบการประเมินผลการเรียนรู้ของนักศึกษา
- 2) ตรวจสอบการประเมินผลการเรียนรู้ โดยมีการตรวจสอบผลสัมฤทธิ์การเรียนรู้ของนักศึกษา ทุกภาคการศึกษาตามมาตรฐานผลการเรียนรู้ที่กำหนดใน มคอ. 3 และ 4 อย่างน้อยร้อยละ 25 ของรายวิชาที่เปิดสอน
- 3) ดำเนินการตรวจสอบการประเมินผลการเรียนรู้ของนักศึกษาโดยสาขาวิชา และคณะกรรมการ ทวนสอบฯ รายงานผลต่อคณะกรรมการบริหารหลักสูตร
- 4) คณะกรรมการบริหารหลักสูตรทบทวนระบบและกลไก การตรวจสอบการประเมินผลการ เรียนรู้ของนักศึกษาเพื่อปรับปรุงให้มีประสิทธิภาพมากขึ้น

#### 5.3.3 การกำกับการประเมินการจัดการเรียนการสอน และประเมินหลักสูตร

- 1) คณะกรรมการบริหารหลักสูตร และ อาจารย์ประจำหลักสูตรเสนอ วางแผนการวิเคราะห์การ ประเมินการจัดการเรียนการสอน
- 2) ผู้รับผิดชอบรายวิชาเสนอ มคอ.5หรือ มคอ.6 ต่อหัวหน้าสาขา เพื่อนำเสนอให้ คณะกรรมการบริหารหลักสูตรพิจารณา และเสนอรองคณบดีวิชาการ
- 3) คณะกรรมการบริหารหลักสูตร และอาจารย์ประจำหลักสูตรเสนอ จัดทำ มคอ.7 ร่วมกับ พิจารณาผลการประเมินการจัดเรียนการสอน ประเมินหลักสูตรของผู้สำเร็จการศึกษา การ ติดตามคุณภาพบัณฑิตตามกรอบ มาตรฐานคุณวุฒิระดับอุดมศึกษาแห่งชาติของผู้ใช้บัณฑิต และการประเมินตัวบ่งชี้การประกันคุณภาพระดับหลักสูตร
- 4) คณะกรรมการบริหารหลักสูตร เสนอ มคอ.7 ต่อคณะกรรมการบริหารคณะฯ
- 5) คณะกรรมการบริหารหลักสูตรและอาจารย์ประจำหลักสูตร ประชุมประเมินกระบวนการ ประเมินการจัดการเรียนการสอนและการประเมินหลักสูตร

#### 5.4 ผลการดำเนินงานหลักสูตรตามกรอบมาตรฐานคุณวุฒิระดับอุดมศึกษาแห่งชาติ

5.4.1 อาจารย์ผู้รับผิดชอบหลักสูตร โดยจัดทำ มคอ.7 ทุกปีการศึกษา รายงานกรรมการบริหารคณะ และมหาวิทยาลัยตามลำดับ

5.4.2 อาจารย์ผู้รับผิดชอบหลักสูตรวิเคราะห์ผลการดำเนินการ ตลอดจนนำข้อเสนอแนะมาปรับปรุง หลักสูตรและการจัดการเรียนการสอน

## 6. สิ่งสนับสนุนการเรียนรู้

### 6.1 สิ่งสนับสนุนการเรียนรู้

- 6.1.1 จัดให้อาจารย์ประจำหลักสูตรมีส่วนร่วมในการวางแผนเสนอการจัดหาสิ่งสนับสนุนการเรียนรู้ โดยสำรวจความต้องการสิ่งสนับสนุนการเรียนรู้จาก อาจารย์ผู้รับผิดชอบบรรยายวิชา ผู้สอน เจ้าหน้าที่ห้องปฏิบัติการในศูนย์สาธิตและการเรียนรู้ และนักศึกษา
- 6.1.2 คณะกรรมการศูนย์สาธิตและการเรียนรู้ และรองคณบดีฝ่ายวิชาการ จัดทำแผนการจัดตั้งสิ่งสนับสนุนการเรียนรู้ และเขียนโครงการจัดหาสิ่งสนับสนุนการเรียนรู้
- 6.1.3 หัวหน้างานศูนย์สาธิตและการเรียนรู้เสนอโครงการจัดหาสิ่งสนับสนุนการเรียนรู้ต่อผู้บริหารเพื่อขออนุมัติ
- 6.1.4 คณะกรรมการงานศูนย์สาธิตและการเรียนรู้ ดำเนินการจัดหาสิ่งสนับสนุนการเรียนรู้ บำรุงรักษาสิ่งสนับสนุนการเรียนรู้ และซ่อมบำรุงสิ่งสนับสนุนการเรียนรู้
- 6.1.5 หัวหน้างานศูนย์สาธิตและการเรียนรู้ ดำเนินการกำกับติดตามความก้าวหน้าในการดำเนินงานการจัดสิ่งสนับสนุนการเรียนรู้
- 6.1.6 คณะกรรมการศูนย์สาธิตและการเรียนรู้ ดำเนินการประเมินความพึงพอใจของนักศึกษาและอาจารย์ต่อสิ่งสนับสนุนการเรียนรู้
- 6.1.7 คณะกรรมการศูนย์สาธิตและการเรียนรู้ ดำเนินการประเมินจำนวน และความพร้อมสิ่งสนับสนุนการเรียนรู้ที่เหมาะสมและเพียงพอต่อการเรียนการสอน

### 6.2 การบริหารทรัพยากรการเรียนการสอน

#### 6.2.1 การบริหารงบประมาณ

คณะกรรมการมีการจัดสรรงบประมาณประจำปี จากงบประมาณเงินรายได้ของมหาวิทยาลัยและคณะฯ เพื่อจัดซื้อตำรา สื่อการเรียน การสอน โสตทัศนูปกรณ์ และวัสดุครุภัณฑ์การศึกษาอย่างเพียงพอเพื่อสนับสนุนการเรียนการสอนในชั้นเรียน และปรับปรุงสภาพแวดล้อมให้เอื้อต่อการเรียนรู้ด้วยตนเองของนักศึกษา ทั้งในอาคารคณะฯ สำนักวิทยบริการ และหอพัก

#### 6.1.2 ทรัพยากรการเรียนการสอนที่มีอยู่เดิม

คณะฯ มีความพร้อมด้านหนังสือ ตำรา และการสืบค้นผ่านฐานข้อมูล

- ในระดับมหาวิทยาลัย: มีหอสมุดกลาง สังกัดสำนักวิทยบริการและเทคโนโลยีสารสนเทศให้บริการด้านหนังสือ สิ่งพิมพ์ บริการสารสนเทศ บริการฐานข้อมูลวิจัย และระบบสืบค้น
- ในระดับคณะฯ: มีการเตรียมความพร้อมด้านสถานที่เรียน สถานที่ศึกษาค้นคว้า อุปกรณ์การสอน ห้องสมุด ระบบฐานข้อมูล โดยมีรายละเอียดดังต่อไปนี้

##### 1) สถานที่เรียน

- (ก) อาคารคณะพยาบาลศาสตร์ มีห้องเรียนจำนวน 8 ห้องเป็นแบบบรรยาย ขนาด 50 ที่นั่ง จำนวน 6 ห้องและห้องเรียนแบบกิจกรรม ขนาด 60-80 ที่นั่ง จำนวน 2 ห้อง
- (ข) ศูนย์สาธิตและการเรียนรู้ เป็นห้องเรียนภาคทดลอง เพื่อให้นักศึกษาเรียนรู้กายวิภาคศาสตร์ ฝึกปฏิบัติการพยาบาล ผ่านสื่อ-โสตทัศนูปกรณ์ทันสมัยและเหมาะสมกับการเรียนการสอนกลุ่มใหญ่

และกลุ่มย่อย มีอุปกรณ์การศึกษาครอบคลุมทุกสาขาการพยาบาล ได้แก่ หุ่นฝึกทักษะการพยาบาลพื้นฐาน มีหุ่นฝึกทักษะการฟื้นคืนชีพเด็กและผู้ใหญ่ หุ่นฝึกตรวจครรภ์ หุ่นฝึกทำคลอด และอุปกรณ์การฝึกทักษะพื้นฐานทางการพยาบาลที่กำหนดไว้ในหลักสูตรเป็นอย่างดี

- (ค) ห้องปฏิบัติการคอมพิวเตอร์ที่คณะวิทยาศาสตร์และเทคโนโลยี และศูนย์คอมพิวเตอร์ สำนักวิทยบริการ มีคอมพิวเตอร์ที่สามารถสืบค้นข้อมูลทางอินเทอร์เน็ตได้ จำนวน 20-30 เครื่องต่อห้อง อัตราส่วน นักศึกษา 5 คนต่อเครื่อง นอกจากนี้ที่ห้องค้นคว้าชั้น 2 คณะพยาบาลศาสตร์ ยังมีคอมพิวเตอร์สำหรับให้บริการนักศึกษาในการสืบค้นข้อมูล จำนวน 4 เครื่องอัตราส่วน 10 คนต่อเครื่อง เชื่อมต่อระบบการสืบค้นกับระบบสืบค้นของสำนักวิทยบริการ มหาวิทยาลัยราชภัฏกำแพงเพชร
- (ง) สถานบริการสุขภาพ ประกอบด้วย โรงพยาบาลของรัฐในเขตพื้นที่จังหวัด กำแพงเพชร-ตาก-สุโขทัยและพิจิตร สำหรับภาคปฏิบัติ
- (จ) อาคารเรียน และห้องปฏิบัติการ คณะวิทยาศาสตร์และเทคโนโลยี
- (ฉ) อาคารเรียนคณะต่างๆ ที่เปิดรายวิชาหมวดการศึกษาทั่วไป
- (ช) ห้องพยาบาล กองพัฒนานักศึกษา ซึ่งตั้งอยู่ในอาคารคณะฯ ชั้น 1 มีบริการสุขภาพ และอุปกรณ์การบริการเสมือนสถานบริการสุขภาพพระดัตถ์ปฐมภูมิ มีเตียงตรวจร่างกาย และเตียงสำหรับนอนรถทำแผล การพันผ้ายืด การใส่ฝือกชั่วคราวเพื่อการเคลื่อนย้าย ระบบการเก็บบันทึกข้อมูล เป็นต้น
- 2) สถานที่ศึกษาค้นคว้า
- (ก) ห้องค้นคว้า ชั้น 2 อาคารคณะพยาบาลศาสตร์ ซึ่งมีหนังสือ-ตำรา ที่สำรองในรายวิชาที่เปิดสอนรายภาคการศึกษา (Reserve Book) มีคอมพิวเตอร์ที่เชื่อมต่อระบบการสืบค้นอิเล็กทรอนิกส์
- (ข) สำนักวิทยบริการและเทคโนโลยีสารสนเทศ มหาวิทยาลัยราชภัฏกำแพงเพชร ซึ่งมีพื้นที่อ่านหนังสือจำนวนมาก และมีห้อง SDL เปิดบริการให้นักศึกษาใช้เพื่อกิจกรรมการเรียนรู้แบบกลุ่มขนาดรับนักศึกษา 4- 10 คนจำนวน 6-10 ห้อง
- (ค) มีพื้นที่สำหรับนั่งอ่านหนังสือ-เรียนรู้ด้วยตนเอง บริเวณโถงชั้น 2 และชั้น 3 อาคารคณะพยาบาลศาสตร์
- 3) อุปกรณ์การเรียนการสอน เครื่องวัดทัศน เครื่องโทรทัศน์สี เครื่องฉายภาพนิ่ง เครื่องฉายภาพข้ามศีรษะ เครื่องบันทึกเสียง เครื่องไมโครคอมพิวเตอร์ เครื่องแอลซีดี สื่อการสอน (ซีดีรอม, วีดิทัศน์) หุ่นจำลองเสมือนจริง และหุ่นเฉพาะส่วน ฐานข้อมูลออนไลน์ และวัสดุอุปกรณ์จริงและจำลอง เพื่อการฝึกปฏิบัติการพยาบาลพื้นฐาน การตรวจร่างกาย การผดุงครรภ์ การดูแลเด็ก การปฐมพยาบาล
- 4) ห้องสมุด
- (1) มีห้องสมุดของมหาวิทยาลัยฯ และห้องค้นคว้าของคณะพยาบาลศาสตร์
- (2) มีตำราหลักทางการพยาบาล มีหนังสือหรือตำราทางการพยาบาลที่ทันสมัย ไม่น้อยกว่า

- 10 ชื่อเรื่องต่อสาขาวิชาใน 5 สาขาวิชาหลักระบุไว้ใน มคอ.3 /4 และมีหนังสือทางการพยาบาลและวิทยาศาสตร์สุขภาพไม่น้อยกว่า 50 เล่ม ต่อนักศึกษา 1 คน และมีระบบฐานข้อมูลอิเล็กทรอนิกส์ ที่นักศึกษาสามารถสืบค้นได้โดยสะดวก
- (3) มีวารสารวิชาชีพการพยาบาลภาษาไทยและภาษาอังกฤษ ที่คณะพยาบาลศาสตร์เป็นสมาชิกวารสารอย่างต่อเนื่อง และมีบริการในระบบห้องสมุดของมหาวิทยาลัยราชภัฏกำแพงเพชร ดังนี้
- วารสารวิชาชีพการพยาบาลภาษาไทยไม่น้อยกว่า 10 รายการ ที่คณะพยาบาลศาสตร์สมัครเป็นสมาชิกต่อเนื่องไม่น้อยกว่า 2 ปีต่อฉบับ โดยวารสารทุกฉบับมีการรับรองคุณภาพของวารสาร
  - วารสารการพยาบาลภาษาอังกฤษไม่น้อยกว่า 6 รายการ เพื่อให้ครอบคลุม 5 สาขาหลักทางการพยาบาลที่คณะพยาบาลศาสตร์สมัครเป็นสมาชิกต่อเนื่อง โดยวารสารทุกฉบับมีการรับรองคุณภาพของวารสาร
  - มีระบบฐานข้อมูลวารสารการพยาบาลอิเล็กทรอนิกส์ฉบับเต็มให้นักศึกษาเข้าถึงระบบการสืบค้นได้อย่างสะดวก
- 5) ระบบฐานข้อมูล ทางการพยาบาลที่คณะ อาจารย์หรือนักศึกษาสามารถสืบค้นได้สะดวก และครอบคลุมทุกสาขาการพยาบาล และทุกพันธกิจ (รายละเอียดภาคผนวก ฉ)

#### 6.1.3 การจัดหาทรัพยากรการเรียนการสอนเพิ่มเติม

- 1) มีคณะกรรมการกำกับดูแลทรัพยากรการเรียนการสอน ของคณะฯทำหน้าที่วางแผนจัดหา และติดตามการใช้ทรัพยากรการเรียนการสอนของคณะฯ มีนักวิชาการศึกษาเป็นผู้รับผิดชอบในการดูแลทรัพยากรการเรียนรู้
- 2) ให้อาจารย์ผู้สอนและนักศึกษาเสนอรายชื่อหนังสือ และตำราในสาขาวิชาที่รับผิดชอบต่อคณะกรรมการกำกับดูแลทรัพยากรการเรียนการสอน
- 3) จัดระบบการใช้ศูนย์สาธิตและการเรียนรู้ฯ เพื่อฝึกปฏิบัติการพยาบาลนอกเวลาเรียน เพื่อเพิ่มความสะดวกในการใช้งานตามคู่มือการฝึกฝนทักษะด้วยตนเอง
- 4) ติดตามความต้องการและการใช้ทรัพยากร ที่เกี่ยวกับการจัดการเรียนการสอนเพื่อเป็นข้อมูลในการพัฒนาต่อไป

#### 6.1.4 การประเมินความเพียงพอของทรัพยากร

- คณะกรรมการศูนย์สาธิตและการเรียนรู้ ร่วมกับคณะกรรมการบริหารคณะฯ กำกับดูแลทรัพยากรการเรียนการสอน
- ประเมินความเพียงพอของทรัพยากร โดยประเมินความเพียงพอของทรัพยากรจากอาจารย์ นักศึกษาผู้ใช้ทรัพยากร

#### 6.1.5 ปรับปรุงกระบวนการดำเนินงานตามผลการประเมินความพึงพอใจของนักศึกษาและอาจารย์ต่อสิ่งสนับสนุนการเรียนรู้ ดำเนินการเกี่ยวกับการประเมินผู้เรียน ดังนี้

- (ก) มีระบบกลไกในการประเมินผู้เรียน
- (ข) นำระบบกลไกไปสู่การปฏิบัติและดำเนินการ
- (ค) ประเมินกระบวนการประเมินผู้เรียน
- (ง) ปรับปรุง พัฒนา บูรณาการกระบวนการจากผลการประเมิน
- (จ) เรียนรู้โดยดำเนินการตามวงจร PDCA

## 7. ตัวบ่งชี้ผลการดำเนินงาน (Key Performance Indicators)

ตัวบ่งชี้ผลการดำเนินการตามกรอบมาตรฐานคุณวุฒิเพื่อการประกันคุณภาพหลักสูตรและการจัดการเรียนการสอนเป็นเกณฑ์การประเมินประจำปี

ชนิดของตัวบ่งชี้ : กระบวนการ

เกณฑ์มาตรฐาน : ระดับ

ดัชนีบ่งชี้ผลการดำเนินงาน	ปีที่ 1	ปีที่ 2	ปีที่ 3	ปีที่ 4	ปีที่ 5
(1) อาจารย์ผู้รับผิดชอบหลักสูตรอย่างน้อยร้อยละ 80 มีส่วนร่วมในการประชุมเพื่อวางแผน ติดตาม และทบทวนการดำเนินงานหลักสูตร*	✓	✓	✓	✓	✓
(2) มีรายละเอียดของหลักสูตร (มคอ.2) ตามกรอบมาตรฐานคุณวุฒิระดับอุดมศึกษาแห่งชาติ และสอดคล้องกับ มคอ.1 สาขาพยาบาลศาสตร์ในทุกประเด็นเป็นอย่างน้อย*	✓	✓	✓	✓	✓
(3) มีการจัดทำ มคอ.3 และ มคอ.4 ที่สอดคล้องกับมคอ.2 ให้แล้วเสร็จทุกรายวิชาก่อนเปิดทำการสอนทุกภาคการศึกษา*	✓	✓	✓	✓	✓
(4) มีการจัดทำ มคอ.5 และ มคอ.6 ภายใน 30 วัน หลังสิ้นสุดภาคการศึกษาที่เปิดสอนให้สมบูรณ์ทุกรายวิชา*	✓	✓	✓	✓	✓
(5) มีการจัดทำมคอ.7 ภายในกำหนด 60 วันหลังสิ้นสุดปีการศึกษา*	✓	✓	✓	✓	✓
(6) มีการทวนสอบผลสัมฤทธิ์ของนักศึกษาตามผลการเรียนรู้ ที่กำหนดใน มคอ.3 และมคอ.4 อย่างน้อยร้อยละ 25 ของรายวิชาที่เปิดสอนในแต่ละปีการศึกษา*	✓	✓	✓	✓	✓
(7) มีการพัฒนา/ปรับปรุงการจัดการเรียนการสอน กลยุทธ์การสอน หรือ การประเมินผลการเรียนรู้ จากผลการประเมินการดำเนินงานที่รายงานใน มคอ.7 ปีที่ผ่านมา*	-	✓	✓	✓	✓
(8) อาจารย์ประจำหลักสูตรทุกคนมีคุณสมบัติครบตามกำหนดในมาตรฐานคุณวุฒิระดับปริญญาตรี สาขาพยาบาลศาสตร์เป็นอย่างน้อย*	✓	✓	✓	✓	✓
(9) อาจารย์ใหม่ (ถ้ามี) ทุกคนได้รับการปฐมนิเทศ คำแนะนำหรือการอบรมด้านการจัดการเรียนการสอน*	✓	✓	✓	✓	✓



ดัชนีบ่งชี้ผลการดำเนินงาน	ปีที่ 1	ปีที่ 2	ปีที่ 3	ปีที่ 4	ปีที่ 5
(10) อาจารย์ประจำหลักสูตรทุกคนได้รับการพัฒนาในด้านวิชาการ การจัดการเรียนการสอนและวิชาชีพทุกปี ไม่น้อยกว่า 15 ชั่วโมง/ปีการศึกษา*	✓	✓	✓	✓	✓
(11) บุคลากรสนับสนุนการเรียนการสอน ได้รับการพัฒนาตรงตามงานที่รับผิดชอบทุกคนในแต่ละปี *	✓	✓	✓	✓	✓
(12) ระดับความพึงพอใจของนักศึกษาปีสุดท้าย หรือบัณฑิตใหม่ที่มีต่อคุณภาพหลักสูตร เฉลี่ยไม่น้อยกว่า 3.51 จากคะแนนเต็ม 5.0*	-	-	-	✓	✓
(13) ระดับความพึงพอใจของผู้ใช้บัณฑิตที่มีต่อบัณฑิตใหม่ เฉลี่ยไม่น้อยกว่า 3.51 จากคะแนนเต็ม 5.0*	-	-	-	-	✓
(14) ระดับความสามารถของนักศึกษาปีสุดท้าย/บัณฑิตใหม่ที่ปฏิบัติการพยาบาลด้วยใจรักบริการ มีความเข้าใจวัฒนธรรมชุมชนท้องถิ่น อย่างน้อยร้อยละ 70 ที่ความสามารถไม่ต่ำกว่าระดับดี **				✓	✓
(15) ระดับความพึงพอใจเฉลี่ยของผู้รับบริการในชุมชน ต่อสมรรถนะด้านการบริการหรือการพัฒนาท้องถิ่น หรือบูรณาการความรู้สู่ชุมชน เฉลี่ยไม่น้อยกว่า 3.51 จากคะแนนเต็ม 5 คะแนน**	-	-	✓	✓	✓
รวมตัวบ่งชี้ (ข้อ) ในแต่ละปี	10	11	12	14	15
ตัวบ่งชี้บังคับข้อที่	1-10	1-10	1-10	1-10	1-10
ตัวบ่งชี้ที่ต้องผ่านรวม (ข้อ)	9	10	10	12	12

หมายเหตุ : \* ตาม มคอ.1 และ \*\* เพื่อพัฒนาอัตลักษณ์ของบัณฑิตหลักสูตรฯ

#### เกณฑ์การประเมิน

1. เกณฑ์ดีมาก หมายถึง ต้องมีผลการดำเนินงานร้อยละ 100 ของตัวบ่งชี้ที่ระบุไว้ในแต่ละปี
2. เกณฑ์ดี หมายถึง มีผลการดำเนินงานครบตามข้อ 1-10 และอย่างน้อยร้อยละ 80 ของตัวบ่งชี้ที่ระบุไว้ในแต่ละปี
3. เกณฑ์ไม่ผ่าน หมายถึง มีผลการดำเนินงานต่ำกว่าระดับดี

## หมวดที่ 8 การประเมินและปรับปรุงการดำเนินการของหลักสูตร

### 1. การประเมินประสิทธิผลของการสอน

#### 1.1 การประเมินกลยุทธ์การสอน

1.1.1 คณะจัดให้มีการประเมินกลยุทธ์การสอน โดยประเมินจากการออกแบบการจัดการเรียนการสอนทุกรายวิชา (มคอ.3และ4) ที่ออกแบบให้เป็นการพัฒนานักศึกษาให้เกิดผลการเรียนรู้ตามที่กำหนดไว้

ใน

หลักสูตร

1.1.2 คณะกรรมการบริหารหลักสูตรร่วมกับสาขาวิชาพิจารณา โดยเปรียบเทียบกับ รายละเอียดหลักสูตร (มคอ.2) และรายวิชา(มคอ.3และ มคอ.4)

1.1.3 คณะจัดให้มี peer evaluation โดยทีมผู้ร่วมสอนในกลุ่มวิชาเดียวกันและต่างกลุ่มวิชา เพื่อประเมินตาม แบบการประเมินที่อ้างอิงกระบวนการ Clinical supervision ซึ่งคณะประกาศให้ อาจารย์ทุกคน

#### 1.2 การประเมินทักษะของอาจารย์ในการใช้แผนกลยุทธ์การสอน

1.2.1 ผู้เรียนประเมินทักษะการสอนของอาจารย์ทุกคน เมื่อสิ้นสุดรายวิชาใช้แบบประเมินการสอนตามที่กำหนด ประกอบด้วย วิธีการสอน กระบวนการสอน และการประเมินผลของอาจารย์ สามารถพัฒนาการเรียนรู้ให้กับผู้เรียนตรงกับวัตถุประสงค์รายวิชา ส่งตรงต่อฝ่ายวิชาการโดยมีการบันทึกข้อมูลในระบบการประเมินของคณะ

1.2.2 ผลการประเมิน รองคณบดีฝ่ายวิชาการ พิจารณาผลการประเมินของอาจารย์รายบุคคลและรายวิชา เพื่อนำเสนอผลการประเมินที่ต้องปรับปรุงต่อคณบดี

1.2.3 รองคณบดีฝ่ายวิชาการ แจ้งผลการประเมินเชิงปริมาณต่ออาจารย์รายบุคคลและรายวิชาต่อหัวหน้าสาขา เพื่อการบริหารจัดการภาระงานสอนและการปรับปรุงการมอบหมายงาน

1.2.4 คณะรวบรวมผลการประเมินที่เป็นความต้องการในการปรับปรุงทักษะการสอนและวางแผนการพัฒนาให้สอดคล้อง หรือปรับปรุงกลยุทธ์การสอนให้เหมาะสมกับรายวิชา -สถานการณ์คณะ

### 2. การประเมินหลักสูตรในภาพรวม

#### 2.1 ประเมินโดยนักศึกษาและบัณฑิต

- 1) แต่งตั้งคณะกรรมการประเมินหลักสูตร ประกอบด้วย ตัวแทนนักศึกษาทุกชั้นปี บัณฑิต และศิษย์เก่า เพื่อวางแผนการเก็บรวบรวมข้อมูลการประเมินคุณภาพหลักสูตร
- 2) ดำเนินการสำรวจข้อมูลเพื่อประกอบการประเมินหลักสูตรจากผู้เรียนปัจจุบันทุกชั้นปี และสำรวจข้อมูลจากผู้สำเร็จการศึกษาที่ผ่านการศึกาในหลักสูตรทุกรุ่น
- 3) นำผลมาวิเคราะห์และหาแนวทางแก้ไขปรับปรุงการบริหารหลักสูตรให้มีประสิทธิภาพ

#### 2.2 ประเมินโดยผู้ทรงคุณวุฒิ และ/หรือจากผู้ประเมินภายนอก

- 1) คณะกรรมการบริหารหลักสูตร วางแผนการประเมินหลักสูตรอย่างเป็นระบบ ร่วมกับ คณะกรรมการพัฒนาหลักสูตรและวิพากษ์หลักสูตร

- 2) แต่งตั้งคณะกรรมการประเมินหลักสูตรฯ ที่ประกอบด้วยบุคคลภายนอก อาจารย์ทุกสาขาวิชา ตัวแทนผู้เรียนปัจจุบัน บัณฑิต ผู้มีส่วนได้ส่วนเสีย
- 3) ดำเนินการรวบรวมข้อมูลการประเมิน รูปแบบการสัมมนาวิชาการหรือการประชุมกลุ่ม เพื่อให้ได้ข้อมูลรอบด้านและมีประโยชน์ในการพัฒนาปรับปรุงหลักสูตรให้สอดคล้องกับบริบทสังคม
- 4) โดยคณะกรรมการประเมินหลักสูตร ทำการวิเคราะห์และประเมินหลักสูตรในภาพรวม และใช้ข้อมูลย้อนกลับของผู้เรียน บัณฑิต ผู้ใช้บัณฑิต มาประกอบการประเมิน
- 5) กำหนดแนวทางการปรับปรุงหลักสูตรโดยคณะกรรมการบริหารหลักสูตร และเชิญผู้ทรงคุณวุฒิ จากภายนอกมาวิพากษ์หลักสูตร

### 2.3 ประเมินโดยผู้ใช้บัณฑิต และ/หรือผู้มีส่วนได้ส่วนเสียอื่นๆ

- 1) คณะกรรมการบริหารหลักสูตร วางแผนการประเมินหลักสูตรอย่างเป็นระบบ ร่วมกับ คณะกรรมการพัฒนาหลักสูตรและวิพากษ์หลักสูตร แต่งตั้งคณะกรรมการประเมินหลักสูตรฯ ที่ประกอบด้วยบุคคลภายนอก อาจารย์ทุกกลุ่มวิชา บัณฑิต และผู้มีส่วนได้ส่วนเสียที่หลากหลาย
- 2) ติดตามบัณฑิตใหม่โดยสำรวจข้อมูลจากนายจ้าง /ผู้บังคับบัญชา โดยแบบสอบถามและการ สัมภาษณ์
- 3) ดำเนินการจัดการประเมิน โดยรูปแบบการสัมมนาวิชาการหรือการประชุมกลุ่ม ติดตามกับผู้ใช้ บัณฑิต เช่น ผู้ใช้บริการในโรงพยาบาล ในชุมชน และสถานบริการทุกระดับ โดยแบบสอบถามและการ สัมภาษณ์ เพื่อให้ได้ข้อมูลรอบด้านและมีประโยชน์ในการพัฒนาปรับปรุงหลักสูตรให้ สอดคล้องกับบริบทสังคม
- 4) วิเคราะห์ข้อมูล และจัดทำรายงานเพื่อวางแผนพัฒนา ปรับปรุงหลักสูตรต่อไป

### 3. การประเมินผลการดำเนินงานตามรายละเอียดหลักสูตร

ประเมินตามดัชนีชี้ผลการดำเนินงานที่ระบุไว้ในหมวด 7 ข้อ 7 โดยคณะกรรมการบริหารหลักสูตร เมื่อสิ้นสุดปีการศึกษา ทั้งนี้ให้ผ่านความเห็นชอบของคณะกรรมการบริหารคณะฯ และคณะกรรมการประจำคณะฯ

### 4. การทบทวนผลการประเมินและวางแผนปรับปรุง

4.1 คณะกรรมการประเมินหลักสูตรของคณะฯ รวบรวมข้อมูล ข้อเสนอแนะจากการประเมินของ นักศึกษา บัณฑิต ผู้ใช้บัณฑิต ผู้มีส่วนได้ส่วนเสีย และผู้ทรงคุณวุฒิภายนอก โดยจัดทำรายงานการประเมินผลและ ข้อเสนอแนะประเด็นที่ควรปรับปรุง เสนอประเด็นที่จำเป็นในการปรับปรุงหลักสูตรต่อคณะกรรมการพัฒนา/ ปรับปรุงหลักสูตร

4.2 หลังจากประเมินหลักสูตรแล้ว คณะฯ จัดประชุมให้คณาจารย์ทุกคนมีส่วนร่วม ในการจัดทำแผนการ ปรับปรุงหลักสูตร และแผนกลยุทธ์ของหลักสูตรร่วมกับคณะกรรมการบริหารหลักสูตร

4.3 คณะกรรมการบริหารหลักสูตรจัดทำต้นร่างหลักสูตรที่ปรับปรุงแล้วเสนอผู้ทรงคุณวุฒิภายนอก ตรวจสอบและให้ข้อเสนอแนะร่วมกับคณะกรรมการบริหารหลักสูตรของคณะฯ วิพากษ์หลักสูตรปรับปรุงหลักสูตร ต่อไป

ภาคผนวก ก  
คำอธิบายรายวิชา

**คำอธิบายรายวิชา  
หมวดวิชาศึกษาทั่วไป**

**1. กลุ่มวิชาภาษาและการสื่อสาร**

<b>รหัสวิชา</b>	<b>ชื่อและคำอธิบายรายวิชา</b>	<b>น(ท-ป-อ)</b>
<b>1541001</b>	<b>ทักษะการใช้ภาษาไทย</b>	<b>3(3-0-6)</b>

**Thai Language Usage Skills**

หลักการ รูปแบบ และวิธีการใช้ภาษาในบริบทต่างๆ จากทรัพยากรสารสนเทศ ฝึกปฏิบัติการคิดวิเคราะห์ การสังเคราะห์ การจับประเด็น และการสรุปสาระสำคัญ โดยนำเสนอผลการศึกษาด้วยวาจาและลายลักษณ์

Thai Language principles, style and language usage in diverse contexts from various information resources and to practice critical thinking, synthesis and summarizing, including to present the study by verbal and written communication.

<b>1541002</b>	<b>ภาษาและการสื่อสารเพื่อจุดประสงค์เฉพาะ</b>	<b>3(3-0-6)</b>
----------------	--	-----------------

**Language and Communication for Specifics Purposes**

หลักการ วิธีการใช้ภาษาและการสื่อสาร เพื่อให้บรรลุตามจุดประสงค์ของการสื่อสาร ฝึกปฏิบัติการพูดและการเขียน และประเมินการพูดและการเขียน

Principles, language usage and communication to achieve communication purposes, including to practice speaking and writing as well as an assessment of speaking and writing.

<b>1551001</b>	<b>ภาษาอังกฤษพื้นฐาน</b>	<b>3(3-0-6)</b>
----------------	--------------------------	-----------------

**Fundamental English**

การเขียนประโยคเบื้องต้นตามหลักไวยากรณ์ภาษาอังกฤษ ฝึกการอ่านบทความภาษาอังกฤษสั้นๆ ฝึกการฟัง และการพูดภาษาอังกฤษจากบทสนทนาต่างๆ

Writing basic sentences based on English grammar, reading short passages, listening to and speaking from various dialogues.

<b>1551002</b>	<b>ภาษาอังกฤษเพื่อการสื่อสาร</b>	<b>3(3-0-6)</b>
----------------	----------------------------------	-----------------

**English for Communication**

โครงสร้างและรูปแบบประโยคภาษาอังกฤษ จากสถานการณ์ต่างๆ มุ่งเน้นการฝึกทักษะการฟัง การพูด การอ่าน และการเขียน เพื่อให้สามารถสื่อสารภาษาอังกฤษได้อย่างถูกต้องตามหลักไวยากรณ์

This course emphasizes on English structure and forms based on diverse situations and practicing grammatical skills of English listening, speaking, reading and writing for communication.

- 1551003      ภาษาอังกฤษเพื่อการสอบวัดมาตรฐาน      3(2-2-5)**  
**English for Standardized Test**  
 ศึกษารูปแบบข้อสอบมาตรฐานภาษาอังกฤษ เช่น TOEIC, TOEFL, IELTS, CU-TEP หรืออื่นๆ ทบทวนความรู้ไวยากรณ์ คำศัพท์ภาษาอังกฤษที่จำเป็นต่อการเข้าสอบมาตรฐาน ฝึกเทคนิคการทำข้อสอบในรูปแบบต่าง ๆ การจัดการเวลา สำหรับทักษะการสอบการฟัง อ่าน และเขียนในสถานการณ์ที่หลากหลาย  
 Formats of English standardized test such as TOEIC, TOEFL IELTS, CU-TEP etc. review in grammar, vocabulary for standardized test.  
 Various formats of testing technics, time management for listening, reading and writing tests in various situations.
- 1561001      ภาษาญี่ปุ่นเพื่อการสื่อสาร      3(3-0-6)**  
**Japanese for Communication**  
 ความหมายของคำศัพท์และสำนวนภาษาญี่ปุ่นในบทสนทนาเรื่องทั่วไปในชีวิตประจำวัน ฝึกการฟัง การเขียน การอ่าน การเล่าเรื่องและอธิบายด้วยคำศัพท์ และสำนวนภาษาญี่ปุ่นในบทสนทนาเรื่องทั่วไปในชีวิตประจำวัน การอธิบายอย่างง่ายในชีวิตประจำวัน เพื่อสามารถใช้ภาษาญี่ปุ่นได้ในสถานการณ์จริง  
 Meaning of Japanese vocabularies and idioms in daily life situations, practicing various skills such as listening, writing, reading, and narrative skills by using Japanese vocabularies and idioms, the simple explanations in Japanese about everyday life for applying in real situations.
- 1571001      ภาษาจีนเพื่อการสื่อสาร      3(3-0-6)**  
**Chinese for Communication**  
 หลักการออกเสียง การฟัง พูด บทสนทนาทั่วไปในชีวิตประจำวันเบื้องต้น ตามหลักไวยากรณ์ เพื่อให้สื่อสารได้อย่างถูกต้อง และฝึกทักษะการพูดภาษาจีนให้สอดคล้องกับสถานการณ์ต่างๆ และสามารถนำไปประยุกต์ใช้ได้ตามสถานการณ์จริง  
 Basic Chinese pronunciation, listening and speaking skills, grammatical usage for communication in daily life, Chinese vocabularies for applying in real life.

- 1571002      ภาษาจีนพื้นฐานเพื่อการท่องเที่ยว      3(3-0-6)**  
**Fundamental Chinese for Tourism**  
 คำศัพท์ สำนวน และบทสนทนาภาษาจีน ที่ใช้สำหรับการท่องเที่ยวในสถานการณ์ต่างๆ ได้อย่างเหมาะสม เพื่อการเดินทางโดยสารรถยนต์ รถไฟ เครื่องบิน การเข้าพักโรงแรม ภัตตาคาร ร้านอาหาร การซื้อสินค้า และธุรกิจบริการอื่นๆ ที่เป็นปัจจัยสนับสนุนการท่องเที่ยว การปฏิบัติตนในการเป็นเจ้าของประเทศที่ดี  
 Chinese vocabularies, idioms and conversations in various situations such as travelling by cars, trains or airplanes, in a hotel, and a restaurant, shopping and other situations that related to businesses, to behave as a nice country host.
- 1661001      ภาษาเกาหลีเพื่อการสื่อสาร      3(3-0-6)**  
**Korean for Communication**  
 ความหมายของคำศัพท์และสำนวนภาษาเกาหลีในบทสนทนาเรื่องทั่วไปในชีวิตประจำวัน ฟังการฟัง การพูด การอ่าน และการเขียน การเล่าเรื่องและอธิบายด้วยคำศัพท์ และสำนวนภาษาเกาหลีในบทสนทนาเรื่องทั่วไปในชีวิตประจำวัน การอธิบายอย่างง่ายในชีวิตประจำวัน เพื่อสามารถใช้ภาษาเกาหลีได้ในสถานการณ์จริง  
 Meaning of vocabularies and idioms in Korean, listening, speaking, reading, and writing with short sentences and passages including storytelling and explaining with Korean vocabularies and expressions, expressions for basic communication.
- 1691001      ภาษาพม่าพื้นฐาน      3(3-0-6)**  
**Fundamental Burmese**  
 การเรียนรู้พยัญชนะ สระและการออกเสียง หลักไวยากรณ์พื้นฐาน คำศัพท์และสำนวน ฟังการฟัง การพูด การอ่านและการเขียนจากบทสนทนาเบื้องต้น  
 Learning consonant, vowel and pronunciation, basic grammar, vocabularies and idioms, listening, speaking, reading and writing with basic conversations.
- 1691002      ภาษาพม่าเพื่อการสื่อสาร      3(3-0-6)**  
**Burmese for Communication**  
 ความหมายของคำศัพท์และสำนวนภาษาพม่าในบทสนทนาเรื่องทั่วไปในชีวิตประจำวัน ฟังทักษะด้านการฟัง การพูด การอ่านและการเขียน การเล่าเรื่องและอธิบายด้วยคำศัพท์ และสำนวนภาษาพม่าในบทสนทนาเรื่องทั่วไป การอธิบายอย่างง่ายในชีวิตประจำวัน เพื่อสามารถใช้ภาษาพม่าได้ในสถานการณ์จริง  
 Meaning of vocabularies and idioms in Burmese, listening, speaking, reading and writing for short sentences and passages including storytelling and explaining with Burmese vocabularies and expressions for basic communication.

## 2. กลุ่มวิชามนุษยศาสตร์

รหัสวิชา	ชื่อและคำอธิบายรายวิชา	น(ท-ป-อ)
1001003	<b>พฤติกรรมมนุษย์กับการพัฒนาตน</b> <b>Human Behavior and Self-Development</b> พฤติกรรมมนุษย์ วิธีการศึกษาพฤติกรรม ปัจจัยพื้นฐานของพฤติกรรม ปัจจัยทางชีววิทยา ปัจจัยทางสังคมวิทยา ปัจจัยทางจิตวิทยา องค์ประกอบของพฤติกรรม ความฉลาดทางอารมณ์ การเข้าใจตนเองและการพัฒนาตนเอง มนุษย์สัมพันธ์ การทำงานเป็นทีมและการอยู่ร่วมกันอย่างมีความสุข Human behavior and human behavioral studies, behavioral factors, biological factors, social factors, psychological factors, elements of the behavior, emotional intelligence, self-understanding, self-development, human relations, teamwork, and social living with happiness.	3(3-0-6)
รหัสวิชา	ชื่อและคำอธิบายรายวิชา	น(ท-ป-อ)
1001005	<b>ทักษะการคิดและการตัดสินใจ</b> <b>Thinking and Decision Making Skill</b> กระบวนการคิดของมนุษย์ ตรรกศาสตร์และการใช้เหตุผล การวิเคราะห์ กระบวนการตัดสินใจ ความคิดสร้างสรรค์ การคิดแบบนิรนัย การคิดอย่างมีวิจารณญาณ การคิดแก้ปัญหา การประยุกต์ใช้ความคิดในชีวิตประจำวัน The process of human thought, logical thinking and reasoning, analytical thinking, decision process, creative thinking, deductive thinking, and critical thinking, problem solution and idea application in daily life.	3(3-0-6)
1511001	<b>จริยธรรมกับมนุษย์</b> <b>Ethics and Human Beings</b> ความหมายของจริยธรรมและมนุษย์ ความสำคัญของจริยธรรมต่อมนุษย์ ทฤษฎีทางจริยธรรม หลักจริยธรรมที่สำคัญทางปรัชญาและศาสนาสำหรับมนุษย์ การประยุกต์ใช้หลักจริยธรรมเพื่อพัฒนาคุณภาพชีวิตส่วนบุคคลและสังคม Meaning of ethics and human beings, the importance of ethics to human beings, the theory of ethics, the ethical principle of philosophy and religion for human beings, application for ethical principle to develop the quality of life for individual and society.	3(3-0-6)



- 1511002      ความจริงของชีวิต      3(3-0-6)**  
**Facts of Life**  
 ความหมายของชีวิต ชีวิตมนุษย์ การดำรงชีวิตในสังคมโลกปัจจุบัน การนำเอาความจริงและหลักศาสนธรรมไปประยุกต์ใช้ในการแก้ปัญหา พัฒนาชีวิตและสังคม คุณธรรมจริยธรรมตามหลักศาสนธรรม ชีวิตที่มีสันติสุข และสังคมที่มีสันติภาพ  
 Meaning of life, human life, living in today's world, bringing out truth and religious doctrine to apply for solving problems and developing life, society, and ethical principles for happy life and peaceful society.
- 1521001      พุทธศาสนา      3(3-0-6)**  
**Buddhism**  
 ประวัติ องค์ประกอบต่างๆ และลักษณะสำคัญของพระพุทธศาสนา หลักธรรมสำคัญต่างๆ ของพระพุทธศาสนา พระพุทธศาสนากับสังคมไทย หลักจริยธรรมในพระพุทธศาสนา เน้นการปฏิบัติในชีวิตประจำวัน การพัฒนาตน และการพัฒนาสังคม  
 History, factors, and main characteristics of Buddhism, main doctrine of Buddhism, Buddhism and Thai society, ethical principles of Buddhism for practicing in daily life and developing oneself and society.
- 1631001      สารสนเทศเพื่อการศึกษาและการค้นคว้า      3(3-0-6)**  
**Information for Study and Research**  
 ความหมาย ความสำคัญ บทบาทของสารสนเทศ มาตรฐานการรู้สารสนเทศ ทรัพยากรสารสนเทศ การจัดระบบทรัพยากรสารสนเทศ แหล่งสารสนเทศ เครื่องมือสืบค้นทรัพยากรสารสนเทศ การเข้าถึงสารสนเทศ การอ้างอิง และการนำเสนอผลการศึกษาค้นคว้า  
 Definition, significance, role of information technology, information literacy standards, information resources, information resource management system, information sources, search engines for information resources, information access, reference, and research presentation.
- 2011001      สุนทรียภาพทางทัศนศิลป์      3(3-0-6)**  
**Aesthetics of Visual Arts**  
 สุนทรียภาพที่เกี่ยวกับความประทับใจและสะท้อนใจในธรรมชาติสิ่งแวดล้อม ที่เป็นแรงบันดาลใจในการสร้างผลงานทัศนศิลป์แขนงจิตรกรรม ประติมากรรม สถาปัตยกรรม พร้อมทั้งรับรู้องค์ประกอบความงาม หลักการจัดภาพ ทฤษฎีการถ่ายทอดของงานทัศนศิลป์ไทย จนเกิดคุณค่าของงานทัศนศิลป์ด้านความงามและ

เรื่องราว โดยผ่านขั้นตอนการเรียนรู้ในหลักการดูงานทัศนศิลป์เบื้องต้น และนำไปสู่การวิจารณ์ผลงานทัศนศิลป์ตามหลักวิชาการ

Aesthetics related to impression and affection of nature and environment inspiring visual art work in painting, sculpture, and architecture, perceiving aesthetics element, composition principle, and theories of Thai visual arts presentations leading to the values in beauty and story through learning process of basic principles of visual arts appreciation and academic criticism.

**2051001      สุนทรียภาพทางศิลปะการแสดง      3(3-0-6)**

**Aesthetics of Performing Arts**

การจำแนกข้อต่างในศาสตร์ของความงาม ความหมายของสุนทรียภาพทางศิลปะการแสดง องค์ประกอบของศิลปะการแสดงทางนาฏศิลป์ไทย นาฏศิลป์สากล ความสำคัญของการรับรู้ ศาสตร์ต่างๆ ของการเห็น การได้ยิน การเคลื่อนไหว ศิลปะการแสดง

Distinguishing aesthetics, definitions of aesthetics of performing arts, components of Thai and international performing arts, significance of perceptions, theories of seeing, hearing, moving and performing.

**2061001      สัจคีตนิยม      3(3-0-6)**

**Music Appreciation**

องค์ประกอบพื้นฐานของดนตรี เครื่องดนตรีไทย เครื่องดนตรีตะวันตก การประสมวงดนตรีไทย วงดนตรีตะวันตก คีตลักษณ์ที่พบเห็นทั่วไป คีตกรรมที่สำคัญและคีตวรรณกรรมที่ได้รับการยกย่องบางบท ประวัติดนตรีที่ควรทราบ และประสบการณ์การฟังดนตรีเพื่อก่อให้เกิดความซาบซึ้ง

**รหัสวิชา      ชื่อและคำอธิบายรายวิชา      น(ท-ป-อ)**

Fundamental components of music, Thai musical instruments, western musical instruments, the combination of Thai and western musical bands, common forms, dominant composers, and masterpiece of literary work.

**3501001      การพัฒนาภาวะผู้นำ      3(3-0-6)**

**Leadership Development**

ความหมาย ความสำคัญ พัฒนาการของแนวคิดและทฤษฎีภาวะผู้นำ การพัฒนาภาวะผู้นำ การตัดสินใจ การจูงใจและสร้างขวัญกำลังใจ การติดต่อสื่อสารและพัฒนาทีมงาน การจัดการความขัดแย้ง การจัดการการเปลี่ยนแปลง

Definition, an emphasis, conceptual development and leadership theories, leadership development, decision, motivation and encouragement, communication and teamwork development, confliction management and charging management.

- 3501003      การพัฒนาบุคลิกภาพและศิลปะการเข้าสังคม      3(3-0-6)**  
**Personality Development and the Arts of Socializing**  
 ความหมาย ความสำคัญ และองค์ประกอบของบุคลิกภาพ การพัฒนาบุคลิกภาพในด้าน การพูด การแต่งกาย การมีปฏิสัมพันธ์ระหว่างบุคคล ศิลปะการเข้าสังคม  
 Definition, importance and components of personality, personality development in speaking, dressing, personal interaction and arts of socializing.

### 3. กลุ่มวิชาสังคมศาสตร์

- รหัสวิชา      ชื่อและคำอธิบายรายวิชา      น(ท-ป-อ)**  
**2501001      ประวัติศาสตร์สังคมและวัฒนธรรมไทย      3(3-0-6)**  
**History of Thai Society and Culture**  
 พัฒนาการทางประวัติศาสตร์ในด้านการเมือง เศรษฐกิจ สังคมและวัฒนธรรมในสังคมไทย เจื่อนไขหรือปัจจัยที่กำหนดลักษณะความเปลี่ยนแปลงของโครงสร้างในด้านการเมือง เศรษฐกิจ สังคมและวัฒนธรรมไทย มรดกทางวัฒนธรรมที่ตกทอดจากอดีตมาสู่ปัจจุบัน ความเข้าใจเกี่ยวกับปรากฏการณ์และปัญหาทางสังคมที่เกิดขึ้นในสังคมไทยร่วมสมัย  
 Political development history, economy, Thai social and culture, conditions or factors of determining and changing political structure economy, Thai society and culture, the cultural heritage transfers from the early time to present, understanding social phenomenon and problems in Thai contemporary society.

- 2501003      จิตสาธารณะและพันธะทางสังคมของพลเมือง      3(3-0-6)**  
**Public Mind and Civic Social Engagement**  
 บทบาทหน้าที่ จิตสำนึกและความรับผิดชอบของการเป็นสมาชิกที่ดีของสังคม พันธะทางสังคมของพลเมือง กระบวนการพัฒนาจิตสาธารณะ ความเป็นพลเมืองที่ดีในระบอบประชาธิปไตย การมีคุณธรรม จริยธรรม แนวคิด หลักการการป้องกันและปราบปรามการทุจริตในสังคมไทย สาเหตุ ผลกระทบที่เกิดจากการทุจริตประพฤติมิชอบในมิติต่างๆ แนวทางแก้ไขโดยการประยุกต์แนวคิดความเป็นพลเมือง  
 Social role, conscience, and responsibility of being good members of society, civic social engagement, development process for public mind, being good citizens in a democracy, morality and ethics including concepts for prevention and suppression on corruption in Thai society, causes and impacts of corruption and solutions of corruption by applying citizenship concepts.

- 2501004**      **สหวิทยาการสังคมศาสตร์เพื่อการพัฒนา**      **3(3-0-6)**  
**Interdisciplinary Social Science for Development**  
 ปรากฏการณ์ที่สำคัญของโลก อาเซียนและไทย ในมิติสหวิทยาการทางสังคมเพื่อให้เกิดมุมมองต่อความหลากหลายและเข้าปฏิสัมพันธ์ในโลกสมัยใหม่ จิตสำนึกสากล โลกทัศน์ใหม่ในมิติทางการเมือง เศรษฐกิจ สังคมวัฒนธรรม ชาติและความเป็นชาติ การรวมกลุ่มในโลกปัจจุบัน สันติศึกษา ศาสนาสำหรับโลกสมัยใหม่ ความเป็นพลเมืองโลก เพศภาวะและเพศสภาพ สังคมสมัยใหม่  
 Significant interdisciplinary social science phenomena around the world, ASEAN and Thailand in order to create a perspective on diversity, modern global interaction, global mindset, a modern worldview of politic, economy, society and culture, national state and nationalism, civic community, peach studies, religions for new world, global citizenship, gender and sexuality and modern society.
- 2521001**      **โลกาภิวัตน์และท้องถิ่นวิวัตน์**      **3(3-0-6)**  
**Globalization and Localization**  
 แนวคิด รูปแบบการเปลี่ยนแปลงของสังคมชนบทไทยที่เชื่อมโยงสัมพันธ์กับโลกและประเทศในกลุ่มอาเซียน การเปลี่ยนแปลงจากสังคมเกษตรกรรมสู่สังคมอุตสาหกรรม สังคมสมัยใหม่ และสังคมหลังสมัยใหม่ ผ่านวาทกรรมว่าด้วยการพัฒนาทั้งการเปลี่ยนแปลงในเชิงโครงสร้างทางเศรษฐกิจ สังคม วัฒนธรรมและวิถีชีวิตอันเป็นผลมาจากโลกาภิวัตน์ และขบวนการเคลื่อนไหวท้องถิ่นวิวัตน์  
 Concepts and characteristics of Thai rural changes related to the world and Asian countries including to explore the transformation of agriculture to industrial society and modernity to post modernity with discourses in accordance, development and transformation of socioeconomic, culture, as well as way of life as a result of globalization and social movement of localization.
- 2521002**      **อาเซียนศึกษา**      **3(3-0-6)**  
**ASEAN Studies**  
 ความหมาย ความสำคัญ ความเป็นมาของอาเซียน กฎบัตร การเมือง เศรษฐกิจ สังคมวัฒนธรรม วิถีอาเซียน ความสามารถในการแข่งขัน เขตการค้าเสรี เขตเศรษฐกิจพิเศษ การเคลื่อนย้ายอย่างเสรีของสินค้า บริการ การลงทุน เงินทุน แรงงานทักษะ และตลาดอาเซียน การท่องเที่ยว การเกษตร การศึกษา การกีฬา สุขภาพ และช่องว่างของการพัฒนาอาเซียน  
 Definition, importance, background, charters, politics, economy, society, culture, ASEAN way, competitiveness, free trade area, special economic zone, free circulation, service, investment, capital, skilled labors and ASEAN market, tourism, agriculture, education, sports, health, and development gap.

- 2541001 มนุษย์ ชุมชนและสิ่งแวดล้อม 3(3-0-6)**  
**Human Beings, Community and Environment**  
 ระบบนิเวศ มนุษย์ ชุมชน และสิ่งแวดล้อม ความสัมพันธ์ระหว่างมนุษย์ ชุมชนและสิ่งแวดล้อม และความสัมพันธ์ทางพื้นที่ ความหลากหลายทางชีวภาพ ผลกระทบที่เกิดจากกิจกรรมของมนุษย์ต่อสิ่งแวดล้อม ด้านการใช้พลังงาน ด้านการเกษตร แนวทางการแก้ปัญหาจริยศาสตร์สิ่งแวดล้อม หลักการอนุรักษ์ การมีส่วนร่วม การจัดการเชิงบูรณาการ และการพัฒนาอย่างยั่งยืน  
 Ecology, human beings, community, environment, relations among human beings, community and environmental, spatial relation, biodiversity, the impact of human activities on environment such as energy consumption and agriculture, solutions to the problem of environment ethics, conservation principles, participation in integrative management, and sustainable development.
- 2541002 การจัดการทรัพยากรท้องถิ่น 3(3-0-6)**  
**Local Resource Management**  
 ทรัพยากรท้องถิ่น การจัดการแบบบูรณาการเชิงระบบ โดยมุ่งใช้มาตรการทางสังคม เศรษฐศาสตร์ นิติศาสตร์ ธรรมาภิบาล ภูมิปัญญาท้องถิ่น การมีส่วนร่วม หลักความพอเพียง การจัดการสิ่งแวดล้อม การพัฒนาอย่างยั่งยืน และเทคโนโลยีภูมิสารสนเทศ เพื่อเน้นความเป็นชุมชน ท้องถิ่นและความยั่งยืน  
 Local resources management with systematic integrative management focusing on social measures, economics, law, good governance, local wisdom, participation, sufficiency, environment management, sustainable development, and geographic information technology in order to emphasize community, locality, and sustainability.
- 2551002 ความรู้พื้นฐานเกี่ยวกับการเมืองการปกครองไทย 3(3-0-6)**  
**Fundamental Knowledge on Thai Politics and Government**  
 แนวคิด และวิวัฒนาการของการเมืองการปกครองไทย รัฐธรรมนูญ พัฒนาการทางประชาธิปไตยของไทยรวมทั้งกระบวนการทางเมืองและบทบาทและหน้าที่ของสถาบันทางการเมืองไทย การจัดระเบียบการปกครอง ตลอดจนวิเคราะห์ปัญหาและแนวโน้มการเมืองไทยในอนาคต  
 Concepts and evolution of Thai politics and government, constitution, Thai democratic development including political process, role and duties of political institutions, governing management, analyzing problems and future tendency of Thai politics.

- 2561001**      **ความรู้เบื้องต้นเกี่ยวกับกฎหมาย**      **3(3-0-6)**  
**Introduction to Laws**  
 ความรู้พื้นฐานทั่วไปเกี่ยวกับกฎหมาย ที่มา ลักษณะและชนิดต่างๆ ของกฎหมาย การใช้และการยกเลิกกฎหมาย หลักทั่วไปของกฎหมายแพ่งและอาญา  
 Basic knowledge, source, characteristics and types of laws including usage and abrogation of laws, the general principles of civil and criminal laws.
- 3501004**      **การริเริ่มการประกอบธุรกิจ**      **3(3-0-6)**  
**Business Initiation**  
 ความหมาย ความสำคัญ และกระบวนการริเริ่มธุรกิจ การประเมินความพร้อมในการประกอบธุรกิจ การค้นหาโอกาสทางธุรกิจ การวางแผนธุรกิจ การเข้าสู่ตลาด การประเมินผล และการปรับปรุงธุรกิจ  
 Definition, significance and processes of business initiation, business readiness assessment, searching for business opportunities, business planning, market entry and business assessment and improvement.
- 3531001**      **การเงินในชีวิตประจำวัน**      **3(3-0-6)**  
**Finance in Daily Life**  
 การวางแผนและการบริหารการเงินในชีวิตประจำวันสำหรับบุคคลและครอบครัวเพื่ออนาคต การวางแผนการออม การลงทุน และหลังการเกษียณ วิธีการของสินเชื่อส่วนบุคคลและการลงทุน การรู้จักใช้เงินเพื่อสุขภาพและพักผ่อนบันเทิง  
 Financial planning and management in daily life for personal and family future, saving plan, investment plan and retirement plan, how to implement personal and investment loans, how to spend money for healthcare, relaxation and entertainment.
- 3541001**      **การเป็นผู้ประกอบการ**      **3(3-0-6)**  
**Entrepreneurship**  
 แนวคิดและทฤษฎีการเป็นผู้ประกอบการ องค์ประกอบที่เกี่ยวกับความพร้อมในการประกอบการ การมองหาโอกาส และความท้าทายในการเป็นผู้ประกอบการ แนวทางการจัดตั้งธุรกิจ จริยธรรมและความรับผิดชอบต่อสังคม กฎหมายที่เกี่ยวข้องแนวโน้มการเป็นผู้ประกอบการ  
 Concepts and theories of entrepreneurship, elements regarding the readiness on implementation, opportunities and challenges entrepreneur, business theories, ethics and responsibility, related law trends to be the entrepreneur.

- 3591003 ศาสตร์พระราชาเพื่อการพัฒนาท้องถิ่น 3(3-0-6)**  
**The King Philosophy for Local Development**  
 แนวคิด และหลักการของโครงการอันเนื่องมาจากพระราชดำริ ประยุกต์ใช้หลักการทรงงาน หลักปรัชญาเศรษฐกิจพอเพียง แนวคิดการพัฒนาแบบยั่งยืนในชีวิตประจำวันได้ วิเคราะห์ยุทธศาสตร์ฉลาดรู้เพื่อการพัฒนาชุมชนต้นแบบตามศาสตร์พระราชาสู่การพัฒนาอย่างเป็นรูปธรรม และร่วมมือกันทำงานโดยบูรณาการแบบองค์รวมกับทีมภาคีเครือข่าย
- Concept and principle of royal initiative project, apply In principle of royal work, Sufficiency Economy Philosophy and daily sustainable development concept, analyze in wisdom strategy prototype community development according to the King's philosophy to be concrete development and cooperate to work by holistic Integration with area networks.

#### 4. กลุ่มวิชาคณิตศาสตร์ วิทยาศาสตร์และเทคโนโลยี

- รหัสวิชา ชื่อและคำอธิบายรายวิชา น(ท-ป-อ)**  
**1031001 ทักษะในศตวรรษที่ 21 เพื่อชีวิตและอาชีพ 3(2-2-5)**  
**21<sup>st</sup> Century Skills for Living and Occupations**  
 สืบค้น วิเคราะห์ แนวคิด ทฤษฎีเกี่ยวกับทักษะในศตวรรษที่ 21 โดยการบูรณาการ การประยุกต์เพื่อพัฒนาทักษะที่สำคัญต่อการดำเนินชีวิตและการประกอบอาชีพอย่างมีคุณภาพ
- Principle concept, theories about 21<sup>st</sup> century skills by integrating, apply to develop life skills and quality profession.
- 1161001 กีฬาและนันทนาการเพื่อคุณภาพชีวิต 3(2-2-5)**  
**Sports and Recreation for Quality of Life**  
 ความสำคัญและความจำเป็นของการเล่นกีฬาและการเข้าร่วมกิจกรรมนันทนาการต่อการพัฒนาคุณภาพชีวิต ขอบข่ายของกิจกรรมกีฬาและนันทนาการ คุณค่าของกิจกรรมกีฬาและนันทนาการต่อร่างกาย จิตใจ อารมณ์และสังคม การประเมินสุขภาพของตนเอง การเลือกรูปแบบของกิจกรรม กีฬาและนันทนาการ ฝึกทักษะเบื้องต้นในการเล่นกีฬา การจัดกิจกรรมทางนันทนาการ
- The significance and the necessity of sports and recreational activities to improve the quality of life, scope of sports and recreational activities, the value of sport and recreational activities on physical, mental, emotional and social, assessment of one's health, select of types of sports and recreations, train of basic sport skills and to organize the recreational activities.

<b>รหัสวิชา</b> <b>1161002</b>	<b>ชื่อและคำอธิบายรายวิชา</b> <b>การออกกำลังกายเพื่อสุขภาพ</b> <b>Exercise for Health</b> ความหมาย ขอบข่าย จุดมุ่งหมาย และคุณประโยชน์ของการออกกำลังกาย หลักการและขั้นตอนของการออกกำลังกายเพื่อสุขภาพ การออกกำลังกายเพื่อพัฒนาสมรรถภาพ ทางกายด้านต่าง ๆ การเลือกกิจกรรมการออกกำลังกายให้สอดคล้องกับเพศและวัย การประเมินผลการออกกำลังกายอย่างถูกวิธี การใช้อุปกรณ์และเครื่องมือการออกกำลังกาย การฝึกการออกกำลังกายในสถานบริการออกกำลังกาย การทดสอบสมรรถภาพทางกาย Definition, scope, purpose and benefits of exercise, the principles and procedures of the exercise, exercise to improve performance physical aspects, the selection of physical activities in accordance the exercises properly, using the equipment and exercises, training exercise in the fitness facility and physical fitness test.	<b>น(ท-ป-อ)</b> <b>3(2-2-5)</b>
<b>4001002</b>	<b>วิทยาศาสตร์และเทคโนโลยีเพื่อชีวิตประจำวัน</b> <b>Science and Technology for Daily Life</b> ความหมายของวิทยาศาสตร์และเทคโนโลยี องค์ประกอบ และกระบวนการแสวงหาความรู้ทางวิทยาศาสตร์ พลังงาน สารเคมี เทคโนโลยี สมุนไพรในชีวิตประจำวัน The definition of science and technology, elements and the process of acquiring scientific knowledge, technology, energy, chemicals and herbs in everyday life.	<b>3(3-0-6)</b>
<b>4001003</b>	<b>การอนุรักษ์สิ่งแวดล้อมและทรัพยากรธรรมชาติ</b> <b>Environments and Natural Resources Conservation</b> ความหมาย ประเภทของสิ่งแวดล้อมและทรัพยากรธรรมชาติ ความสำคัญของสิ่งแวดล้อมและทรัพยากรธรรมชาติต่อระบบสิ่งแวดล้อมและมนุษย์ อธิบายสถานการณ์สิ่งแวดล้อมที่เกิดขึ้นในปัจจุบันในประเทศและโลก ปัญหา ผลกระทบที่เกิดขึ้นกับสิ่งแวดล้อมและทรัพยากรธรรมชาติ การอนุรักษ์และการจัดการทรัพยากรธรรมชาติอย่างยั่งยืนควบคู่กับหลักคุณธรรมและจริยธรรม Definition and category of environment and natural resources, importance of the environment and natural resources, the environment and humans. The environmental condition currently occurring in the country and the world. Impact on the environment and natural resources, conservation and sustainable management of natural resources, coupled with the moral and ethical principles.	<b>3(3-0-6)</b>



- 4071001 สุขภาพและสุขอนามัย 3(3-0-6)**  
**Health and Health Care**  
 ลักษณะสุขภาพที่ดี การป้องกันโรคและยาเสพติด การปฐมพยาบาลเบื้องต้น การส่งเสริมสุขภาพ โรคติดต่อ โรคติดต่อทางเพศสัมพันธ์ การคุมกำเนิด อุบัติเหตุและการป้องกัน สิ่งแวดล้อมและสุขอนามัยในการประกอบอาชีพ และระบบหลักประกันสุขภาพ  
 Healthy, disease prevention and drugs, first aids , health promotion, communicable disease, sexually transmitted disease, contraception, accident prevention, health care and environment for careers and health care coverage.
- 4091001 คณิตศาสตร์ในชีวิตประจำวัน 3(3-0-6)**  
**Mathematics in Daily Life**  
 ดอกเบี้ย การซื้อเงินผ่อน การเช่าซื้อ การจำนอง การจำนำและการขายฝาก การคำนวณภาษี คณิตศาสตร์การเงินเบื้องต้น การประยุกต์ใช้ความรู้คณิตศาสตร์ในชีวิตประจำวัน  
 Interest, the credit, leasing, mortgage, pawning, and for sale, tax calculation, introduction to mathematical finance, application of mathematics in everyday life.
- 4091003 คณิตศาสตร์กับการตัดสินใจ 3(3-0-6)**  
**Mathematics and Decision Making**  
 ตรรกศาสตร์และการให้เหตุผล ระเบียบวิธีทางสถิติ การวัดแนวโน้มเข้าสู่ส่วนกลาง การวัดการกระจาย ความน่าจะเป็นและทฤษฎีการตัดสินใจเบื้องต้น กำหนดการเชิงเส้นฝึกปฏิบัติการใช้โปรแกรมสำเร็จรูปทางด้านสถิติและการตัดสินใจ  
 Logic and reasoning, statistical methods, measure of central tendency, measure of dispersion, elementary of probability and decision theory, the practice using statistical software and decision making.
- 4121001 คอมพิวเตอร์และเทคโนโลยีสารสนเทศ 3(2-2-5)**  
**Computer and Information Technology**  
 การใช้ระบบปฏิบัติการ โปรแกรมรรถประโยชน์ การใช้งานอินเทอร์เน็ต การสืบค้นข้อมูล สารสนเทศ เรียนรู้เทคโนโลยีสารสนเทศและการสื่อสารสมัยใหม่ การประยุกต์ใช้งาน กฎหมายและจรรยาบรรณจรรยาบรรณในการใช้เทคโนโลยีสารสนเทศ  
 Using operating system, utility programs, using the internet, information searching, learning for information technology and communication, applied to education, the laws and morality ethics in information technology.

- 4121005 การออกแบบและพัฒนาเว็บไซต์ 3(2-2-5)**  
**Website Design and Development**  
 การใช้เครื่องมือและวิธีการในการออกแบบและพัฒนาเว็บไซต์ การประยุกต์ใช้กับระบบงานขององค์กร การสร้างและออกแบบเว็บเพจโดยใช้โปรแกรมสำเร็จรูป  
 Using tools and methods in the design and development of websites, the application of the system of organization, creating and designing webpages by using computer software.
- 4121006 โปรแกรมสำเร็จรูปเพื่อการประยุกต์ใช้งาน 3(2-2-5)**  
**Package Software for Application**  
 การใช้โปรแกรมด้านการประมวลผลคำ โปรแกรมด้านการนำเสนอผลงาน และโปรแกรมกระดานคำนวณอิเล็กทรอนิกส์ เพื่อนำไปประยุกต์ใช้งานในชีวิตประจำวัน  
 Using word processing software, presentation software and electronic spreadsheet software for application in the daily life.
- 5001001 เกษตรในชีวิตประจำวัน 3(3-0-6)**  
**Agriculture in Daily Life**  
 วิวัฒนาการ และความสำคัญของการเกษตร ระบบการเกษตรที่เหมาะสม การผลิตพืช การผลิตสัตว์ เกษตรอินทรีย์ การเกษตรตามแนวพระราชดำริ ปัจจัยสภาพแวดล้อมต่อการผลิตทางการเกษตร ผลพลอยได้จากการเกษตรและการใช้ประโยชน์ ผลกระทบจากการประกอบอาชีพเกษตรกรกรม  
 Evolution and importance of agriculture, suitable agricultural production systems, plant production, organic agriculture, royal initiative agriculture, environmental factors affecting agriculture production, agricultural by-products and their user, the impact of the agricultural occupations.
- 5071001 อาหารเพื่อสุขภาพ 3(3-0-6)**  
**Food for Health**  
 ความสำคัญและบทบาทของอาหารต่อสุขภาพ อาหารและสารอาหาร หลักการบริโภคอาหารเพื่อให้มีสุขภาพดี ประเภทของอาหารเพื่อสุขภาพ อาหารฟังก์ชัน อันตรายและความปลอดภัยของอาหาร  
 The importance role of food for health, food and nutrients, principles of food consumption for good health, types of healthy foods, functional foods, hazards and food safety.

**5501001      เทคโนโลยีในชีวิตประจำวัน      3(3-0-6)**  
**Technology in Daily Life**  
 ความเป็นมาเกี่ยวกับเทคโนโลยีที่นำมาใช้ในชีวิตประจำวัน เทคโนโลยีท้องถิ่น ทางเลือกในการใช้เทคโนโลยี การใช้เครื่องมือ เครื่องจักร เครื่องใช้ต่าง ๆ การดูแลรักษาเครื่องมือและการซ่อมบำรุง  
 Background on the technology used in everyday life, local technology, alternative to use technology, using equipment, machinery, various utensils and equipment maintenance.

## 2. หมวดวิชาเฉพาะ

**2.1) กลุ่มวิชาพื้นฐานวิชาชีพ**  
**7071001      ชีวเคมี      2(1-2-3)**  
**Biochemistry**

โครงสร้าง องค์ประกอบ หน้าที่ และความสำคัญของเมทาบอลิซึมของสารชีวโมเลกุล ได้แก่ คาร์โบไฮเดรต ไลปิด โปรตีน กรดนิวคลีอิก และเอนไซม์ การเกิดพลังงานภายในเซลล์ การถอดรหัสพันธุกรรม และการสังเคราะห์โปรตีน กลไกการออกฤทธิ์ของฮอร์โมน ชีวเคมีของเลือดและของเหลวในร่างกาย โภชนาการ และสารพิษ เทคโนโลยีพันธุกรรม การประยุกต์ใช้ให้เกิดประโยชน์ต่อการดำรงชีวิตและปฏิบัติการพยาบาล

Structures, composition, functions and metabolism of carbohydrates, lipids, proteins, nucleic acids, and enzymes, cellular metabolism, transcription and protein synthesis, mechanism hormone action of biochemistry of blood and body fluid, nutrition and toxicants, DNA technology, the application in daily lives and nursing practice.

**7071002      จิตวิทยาพัฒนาการ      2(2-0-4)**  
**Developmental Psychology**

มโนทัศน์ ทฤษฎีและหลักการพัฒนาการของมนุษย์ ปัจจัยที่มีผลต่อการพัฒนาการทางด้านร่างกาย จิตใจ สังคม จริยธรรม สติปัญญาทุกช่วงวัย การประยุกต์ความรู้เพื่อการส่งเสริมพัฒนาการของบุคคลในการอยู่ร่วมกันในครอบครัว ชุมชน

Concepts, Theories, and principles of human development, factors affecting physical, psychological, social, moral, and cognitive development from embryonic stage/ fetal stage to old age, application to nursing practice and individual development promotion.

- 7071003 จุลชีววิทยาและปรสิตวิทยา 2(1-2-3)**  
**Microbiology and Parasitology**  
 คุณลักษณะและคุณสมบัติของจุลชีพที่ก่อให้เกิดโรคในร่างกายมนุษย์ ทั้งเชื้อแบคทีเรีย ไวรัส เชื้อรา และปรสิต พยาธิกำเนิดทั้งที่เกิดจากตัวเชื้อเองหรือสารพิษที่สร้างขึ้นจากจุลชีพ กระบวนการตอบสนองทางด้านภูมิคุ้มกันของร่างกายต่อการติดเชื้อที่เกิดขึ้น ปฏิบัติการเกี่ยวกับการใช้ห้องปฏิบัติการควบคุมและทำลายเชื้อ จุลชีพ เทคนิคการตรวจวินิจฉัยทางห้องปฏิบัติการชีววิทยา แบคทีเรียวิทยา ปรสิตวิทยา ภูมิคุ้มกัน และวิทยาภูมิคุ้มกัน
- The morphology and characteristics of human pathogens; including bacteria, viruses, fungi and parasites, pathogenesis; caused by both microorganisms and their toxins, and the immune response of microbial infection, control of microbial growth and laboratory techniques used in bacteriology, parasitology, entomology, mycology, and immunology by laboratory study.
- 7071004 กายวิภาคศาสตร์ 3(2-2-5)**  
**Anatomy**  
 โครงสร้าง กระบวนการแบ่งเซลล์ เนื้อเยื่อ และอวัยวะของระบบต่าง ๆ ในร่างกาย ระบบผิวหนัง กระดูกและโครงร่าง กล้ามเนื้อ ประสาท ทางเดินหายใจ หัวใจและไหลเวียนเลือด น้ำเหลืองและภูมิคุ้มกัน ย่อยอาหาร การขับถ่าย สืบพันธุ์ การปฏิสนธิ การเจริญเติบโตของตัวอ่อนมนุษย์ ฮอรโมนและต่อมไร้ท่อ
- Structure, cell division, and human organs of various systems including integument, skeletal, muscular, nervous, respiratory, circulatory, lymphatic and immune, digestive, elimination, reproductive, fertilization, human embryo, endocrine.
- 7071005 สรีรวิทยา 3(2-2-5)**  
**Physiology**  
 หน้าที่ กลไก และกระบวนการทำงานของระบบเซลล์ เนื้อเยื่อ อวัยวะ ความสัมพันธ์ของระบบต่าง ๆ ในการควบคุมและรักษาสมดุลของร่างกายให้อยู่ในภาวะปกติ ระบบผิวหนัง ระบบกระดูกและโครงร่าง กล้ามเนื้อ ระบบประสาท ระบบหัวใจและการไหลเวียนโลหิต ระบบทางเดินหายใจ ระบบทางเดินปัสสาวะ ระบบทางเดินอาหาร ระบบต่อมไร้ท่อและการทำงานของฮอรโมน รวมทั้งระบบสืบพันธุ์
- Evolution and biodiversity of organism, human body functions and mechanisms of cell, tissues, organs and mechanisms of regulation, integration, and adaptation of organ system in order to keep the body in a homeostatic state.

- 7071006      พยาธิสรีรวิทยาสำหรับพยาบาล      2(2-0-4)**  
**Pathophysiology for Nurse**  
 พยาธิสภาพ พยาธิกำเนิดของโรคในระบบต่าง ๆ การเปลี่ยนแปลงของอวัยวะ เมื่อเกิดพยาธิสภาพ การปรับตัวของร่างกายเมื่อเกิดพยาธิสภาพ การวิเคราะห์ผลการตรวจทางห้องปฏิบัติการเพื่อวินิจฉัยปัญหาทางการพยาบาล  
 Pathology and Pathogenesis of disease in different systems, pathological changes, the adjustment process due to abnormalities of the body, analysis laboratory examination for the nursing diagnosis.
- 7072007      การสร้างเสริมสุขภาพและการป้องกันโรค      2(2-0-4)**  
**Health Promotion and Illness Prevention**  
 แนวคิดการสร้างเสริมสุขภาพและการป้องกันโรค ทฤษฎีที่เกี่ยวข้องกับการปรับพฤติกรรมสุขภาพ ปัจจัยที่ส่งผลต่อพฤติกรรมสุขภาพ การประเมินพฤติกรรมเสี่ยงต่อภาวะสุขภาพ บทบาทพยาบาลในการสร้างเสริมสุขภาพ และการประยุกต์ใช้วิธีการสร้างเสริมสุขภาพกับบุคคล ครอบครัว และชุมชน  
 Concept of health promotion and disease prevention, theories related to health behavioral, factors affecting health behaviors, health risk behavior assessment, nurse's role in health promotion and application of health promotion for individual, family, and community.
- 7071008      เภสัชวิทยาสำหรับพยาบาล      2(2-0-4)**  
**Pharmacology for Nurse**  
 ความรู้พื้นฐานทางเภสัชวิทยา เภสัชจลนศาสตร์ กลุ่มของยา หลักการใช้ยาอย่างสมเหตุผล การให้ยา การคำนวณยา การเก็บรักษา การออกฤทธิ์ ผลข้างเคียง การแพ้ และการเป็นพิษของยา ข้อบ่งใช้และอันตรายในการใช้ยา บทบาทและหน้าที่ของพยาบาลในการใช้ยาร่วมกับทีมสุขภาพ  
 Basic knowledge of pharmacology, basic pharmacokinetics, drug group, principle of rational drug use, route and dosage of drugs used, drug calculation, storage, indications, and contraindications, side effects of drug used, drug toxicities, nurse's roles and responsibilities in drug administration.

- 7071009 โภชนาการและโภชนบำบัด** **2(1-2-3)**  
**Nutrition and Diet Therapy**  
 หลักของโภชนศาสตร์ อาหารและสารอาหาร ความต้องการพลังงานและสารอาหาร การประเมินภาวะโภชนาการ พฤติกรรมบริโภค ความปลอดภัยของอาหาร โภชนาการสำหรับบุคคลวัยต่างๆ ตั้งแต่เกิดจนถึงสูงอายุในภาวะปกติ โภชนาการสำหรับผู้ป่วย ผักทดลองการจัดอาหารบำบัดสำหรับบุคคลที่มีปัญหาของระบบทางเดินอาหาร ระบบหัวใจและหลอดเลือด ระบบภูมิคุ้มกัน  
 Concepts of nutrition, foods and nutrients, requirement of energy and nutrients, nutrition assessment, eating behaviors, food safety, nutrition for healthy person from newborn through elderly, diet therapy, design diet therapy for persons who have health problem with gastrointestinal, cardiovascular, immunological system.
- 2.2) กลุ่มวิชาชีพ**
- 7072110 แนวคิดทฤษฎีและกระบวนการพยาบาล** **2(2-0-4)**  
**Nursing Concepts Theory and Nursing Process**  
 ระบบการพยาบาล พัฒนาการของวิชาชีพการพยาบาลทั้งในและต่างประเทศ ขอบเขตความรับผิดชอบของพยาบาล ทฤษฎีการพยาบาลที่คัดสรร ทฤษฎีที่เกี่ยวข้องกับการพยาบาลและครอบครัว กระบวนการพยาบาล ความสัมพันธ์ระหว่างทฤษฎีการพยาบาลกับกระบวนการพยาบาล การบันทึกทางการพยาบาลในรูปแบบต่าง ๆ และการประยุกต์ศาสตร์ทางการพยาบาลสู่ปฏิบัติการพยาบาลแบบองค์รวม  
 Nursing care delivery systems, the evolution of nursing professional in Thailand and overseas, scope of nursing practice, selective nursing theory, theory related to nursing, nursing process, the association between nursing theory and nursing process, various forms of nursing records, and the application of nursing theories to holistic nursing practice.
- 7072111 การพยาบาลพื้นฐาน** **3(1-4-4)**  
**Fundamental of Nursing**  
 หลักการพยาบาล แนวคิดการประเมินสุขภาพ การดูแลผู้รับบริการที่มีปัญหาสุขภาพในระบบต่าง ๆ เพื่อตอบสนองความต้องการของบุคคลทุกช่วงวัยอย่างเป็นองค์รวม บทบาทพยาบาลในทุกมิติของสุขภาพกับการมีส่วนร่วมของครอบครัว บนพื้นฐานของกระบวนการพยาบาล การพยาบาลแบบเอื้ออาทรและเคารพศักดิ์ศรีความเป็นมนุษย์ ผักทักษะในการปฏิบัติการพยาบาลเบื้องต้นในศูนย์สาธิตและการเรียนรู้  
 Principles of nursing, concepts of health assessment, performing nursing care for the clients who have problems with different body systems in response to meet an individual's needs of all age range, nurse roles for encompassing every health dimension and

based on nursing process, caring and humanized nursing care. practicing basic nursing skills in  
LRC: Learning Resources Center

**7072112      การพยาบาลเด็กและวัยรุ่น 1      2(2-0-4)**

**Pediatric and Adolescent Nursing 1**

แนวคิดครอบครัวเป็นศูนย์กลาง การส่งเสริมการเจริญเติบโตและพัฒนาการตามวัยของเด็ก การส่งเสริมภาวะโภชนาการและการแก้ปัญหาโภชนาการในเด็ก การสร้างเสริมภูมิคุ้มกันโรค การป้องกันอุบัติเหตุ สารพิษหรือสิ่งแปลกปลอม และแนวทางช่วยเหลือ การใช้กระบวนการพยาบาลในการแก้ไขปัญหาสุขภาพ ที่เน้นและการมีส่วนร่วมของชุมชน ภายใต้กฎหมายสิทธิเด็ก

Concept of family center care, child growth and development, nutritional status, apply nursing process for new born, infant, children and adolescent, health promotion for healthy and health deviation as well as accident and poisoning, pediatric nursing based on child's right.

**7072113      กฎหมายและจรรยาบรรณวิชาชีพการพยาบาล      2(2-0-4)**

**Laws and Ethics in Nursing Profession**

ความเป็นมาและพัฒนาการของกฎหมายและจรรยาบรรณวิชาชีพการพยาบาล การปฏิบัติการพยาบาลกับกฎหมาย กฎหมายที่เกี่ยวข้องกับการประกอบวิชาชีพ พระราชบัญญัติหลักประกันสุขภาพแห่งชาติ พระราชบัญญัติสถานพยาบาล พระราชบัญญัติการพยาบาลและการผดุงครรภ์ ทฤษฎีจริยศาสตร์ การพัฒนาจริยธรรมในวิชาชีพ จรรยาบรรณวิชาชีพ สิทธิผู้ป่วย สิทธิพยาบาล ความเสี่ยงทางด้านกฎหมายในการปฏิบัติการพยาบาล ประเด็นปัญหาและการตัดสินใจทางจริยธรรม

History and development of law and ethics in nursing profession, laws relevant to the professional practice, National Health Security Act; Sanatorium Act, and Professional Nursing and Midwifery Act; ethical theories, development of professional ethics in nursing, code of ethics for nurses, patient's right, nurses' right, legal risks in nursing practice, ethical dilemmas and making ethical decision.

**7072114      การพยาบาลผู้ใหญ่ 1      3(3-0-6)**

**Adult Nursing 1**

แนวคิด ทฤษฎี หลักการพยาบาลผู้ใหญ่ การสนับสนุนครอบครัวในการดูแลผู้ใหญ่ที่มีภาวะการเจ็บป่วยเฉียบพลัน วิกฤติ เรื้อรังที่มีความผิดปกติของสมดุลย์น้ำและเกลือแร่ ระบบภูมิคุ้มกัน ระบบรับสัมผัส ระบบกระดูกและกล้ามเนื้อ ระบบผิวหนัง ระบบต่อมไร้ท่อ ระบบเลือดและน้ำเหลือง ระบบทางเดินอาหาร โรคเฉพาะในสตรี มะเร็งและเนื้องอกของอวัยวะ โรคติดต่อ โรคระบาด โรคอุบัติใหม่ โรคอุบัติซ้ำ บทบาทพยาบาลในการใช้ยาอย่างสมเหตุผล การใช้กระบวนการพยาบาลและข้อมูลเชิงประจักษ์วิเคราะห์เพื่อหาแนวทางแก้ไขปัญหา

Concept, theory, principle of Adult nursing care and family support for acute, critical, chronic adult illness with fluid and electrolyte imbalance, immune system, sensory system, musculoskeletal system, integumentary system, endocrine system, blood and lymphatic system, gastrointestinal system, female disease, cancer and tumor in various organs, communicable disease, epidemic disease, emerging disease, re-emerging disease regarding to rational drug used in nurse's role, Nursing Process and Evidence Based for analyze and solving adult health problems.

**7072115      การพยาบาลผู้สูงอายุ      2(2-0-4)**  
**Gerontological Nursing**

ทฤษฎีการสูงอายุ การเปลี่ยนแปลงทางด้านร่างกาย จิตใจ อารมณ์สังคม และจิตวิญญาณ ปัญหาสุขภาพและการดูแลผู้สูงอายุที่เจ็บป่วยชนิดเฉียบพลันและเรื้อรัง การใช้ยาอย่างสมเหตุผลและข้อควรระวังในการใช้ยาในผู้สูงอายุ บทบาทครอบครัวและชุมชนในการดูแลผู้สูงอายุ การดูแลระยะท้ายของชีวิต ระบบบริการสุขภาพและแนวโน้มการดูแลผู้สูงอายุในครอบครัว ชุมชน

Theory of elderly, physical, mental, emotional, social and spiritual change of the elderly, health problems and nursing care for elderly in acute and chronic health problems, rational drug use in elderly, roles of family and community, palliative care, health system and trends of gerontological health care service.

**7071016      การสื่อสารและสารสนเทศทางการพยาบาล      2(2-0-4)**  
**Communication and information in Nursing**

หลักการ และกระบวนการสื่อสาร การสร้างสัมพันธภาพเพื่อการบำบัด คุณลักษณะสำคัญของการสื่อสารที่มีประสิทธิภาพ เทคโนโลยีสารสนเทศทางการพยาบาล การสืบค้นสารสนเทศทางการพยาบาล การประยุกต์ใช้เทคโนโลยีสารสนเทศและการจัดการข้อมูลทางการพยาบาล การสร้างสื่อการสอนทางการพยาบาล

Principle and process of communication, therapeutic nurse-patient relationship, essential characteristics for effective communication, nursing informatics technology, nursing information searching, information technology application and management in nursing, development of instructional media in nursing.



**7072117      การพยาบาลอนามัยชุมชน1      2(2-0-4)**

**Community Health Nursing 1**

แนวคิด ทฤษฎี วิวัฒนาการของการสาธารณสุข ระบบสุขภาพ แผนพัฒนาสุขภาพ นวัตกรรมทางสาธารณสุข หลักการและบทบาทพยาบาลครอบครัวและชุมชน ปัจจัยที่มีผลต่อภาวะสุขภาพครอบครัวและชุมชน การใช้กระบวนการพยาบาลในการประเมินภาวะสุขภาพและการใช้อย่างสมเหตุผลของสมาชิกครอบครัว การพยาบาลอนามัยโรงเรียน อนามัยสิ่งแวดล้อม และอาชีวอนามัย ภูมิปัญญาท้องถิ่นด้านการสร้างเสริมสุขภาพ และการมีส่วนร่วมของชุมชน

Concepts, theories, the evolution of public health, health systems, health development plan, public health innovations, principles and role of community health nursing, factors affecting family and community health status, providing services in accordance with the nursing process for families' health assessment and rational drug use, school health nursing, environmental health and occupational health by choosing to use local knowledge and emphasizing community participation.

**7072118      การพยาบาลเด็กและวัยรุ่น2      2(2-0-4)**

**Pediatric and Adolescent Nursing 2**

หลักการพยาบาลเด็กและวัยรุ่นที่มีปัญหาในระบบต่าง ๆ ของร่างกาย ทั้งในระยะเฉียบพลัน วิกฤต เรื้อรัง และเด็กป่วยระยะสุดท้าย ผลกระทบของปัญหาสุขภาพต่อเด็กและครอบครัว การใช้อย่างสมเหตุผลในการดูแลเด็ก การประเมินปัญหาสุขภาพเด็กและวัยรุ่น โดยใช้กระบวนการพยาบาลและแนวคิดครอบครัวเป็นศูนย์กลางในการดูแลทุกมิติ

Principle of pediatric nursing in acute crisis chronic and end of life , family impact for health problems in newborn infant and adolescence , rational drug use in pediatric, health assessment and using nursing process for nursing care based on family centered care concept.

**7073122      วิจัยทางการพยาบาล      3(2-2-5)**

**Nursing Research**

แนวคิดและหลักการวิจัย ความสำคัญของการวิจัยทางการพยาบาล จรรยาบรรณนักวิจัยและจริยธรรมวิจัยในมนุษย์ กระบวนการวิจัย การเขียนโครงร่างและรายงานวิจัย กระบวนการพัฒนานวัตกรรม การอ้างอิง และการนำผลการวิจัยไปใช้ในการปฏิบัติการพยาบาลและการพัฒนาคุณภาพทางการพยาบาล

Concepts and principles of research, significant of nursing research, research ethics, process of research, research proposal and research reports, innovation development process reference and utilizing research finding to nursing practice.

- 7073123      การพยาบาลผู้ใหญ่2      3(3-0-6)**  
**Adult Nursing 2**  
 แนวคิด ทฤษฎี หลักการพยาบาลผู้ใหญ่ การสนับสนุนครอบครัวในการดูแลผู้ใหญ่ที่มีภาวะการเจ็บป่วยเฉียบพลัน วิกฤต เรื้อรัง โรคที่คุกคามชีวิต การใช้ยาอย่างสมเหตุผล การบาดเจ็บจากอุบัติเหตุและภาวะฉุกเฉิน การฟื้นคืนชีพ การพยาบาลผู้ใหญ่ที่มีปัญหาสุขภาพเกี่ยวกับระบบทางเดินหายใจ ระบบหัวใจและหลอดเลือด ระบบประสาทและไขสันหลัง ระบบทางเดินปัสสาวะ ภาวะช็อค ภาวะล้มเหลวของอวัยวะหลายระบบ  
 Concepts, theories, principles of nursing care and family support for adult client who are experiencing acute, critical, chronic, life threatening disease, rational drug use, trauma, resuscitation; all encompassing abnormality of respiratory system, cardiovascular system, nervous system and spinal cord, urinary system, shock and multiple organ failure.
- 7073124      ประเด็นและแนวโน้มวิชาชีพการพยาบาล      2(2-0-4)**  
**Issues and Nursing Trends**  
 ประวัติความเป็นมาและพัฒนาการของวิชาชีพการพยาบาล สัมมนาประเด็นและแนวโน้มของวิชาชีพการพยาบาลที่เป็นสากล ปัจจัยที่มีผลกระทบต่อวิชาชีพการพยาบาล คุณภาพและมาตรฐานการพยาบาลในสถานบริการสุขภาพ การวิเคราะห์ทางเศรษฐศาสตร์และสังคม เพื่อการจัดการทรัพยากรทางการพยาบาล  
 Historical background, concepts, theories of professional nursing, seminar of global issues and trends in nursing profession, factors determinant of nursing profession, communication in nursing, development of nursing profession, nursing quality and standard in health care service settings, economic and health care system, analysis of health system management, health resource management, and effect of economic on health management.
- 7073125      การพยาบาลมารดา ทารกและการผดุงครรภ์ 1      3(3-0-6)**  
**Maternity - Newborn Nursing and Midwifery 1**  
 แนวคิด หลักการของการพยาบาลมารดาและทารก การให้คำปรึกษาก่อนสมรส การวางแผนครอบครัว การรับฝากครรภ์ ภาวะมีบุตรยาก การตั้งครรภ์และพัฒนาการของทารกในครรภ์ การเปลี่ยนแปลงสรีรวิทยาและจิตสังคมระยะตั้งครรภ์ การประเมินภาวะสุขภาพมารดา-ทารกในระยะตั้งครรภ์และการคัดกรอง การเตรียมตัวเพื่อการเลี้ยงลูกด้วยนมแม่ กระบวนการคลอดและการทำคลอดปกติ บทบาทการพยาบาลและการผดุงครรภ์ในระยะตั้งครรภ์ ระยะคลอด และระยะหลังคลอดปกติ การเสริมสร้างสัมพันธภาพมารดา-ทารก และครอบครัว บนพื้นฐานการพยาบาลแบบเอื้ออาทรและเคารพศักดิ์ศรีความเป็นมนุษย์ การใช้ยาอย่างสมเหตุผล การสร้างเสริมสุขภาพและป้องกันปัญหาสุขภาพโดยประยุกต์ใช้ภูมิปัญญาท้องถิ่น ยึดหลักจริยธรรม สิทธิมนุษยชนและกฎหมายวิชาชีพ  
 Concepts, nursing principles of mother and infant, premarital counseling, family planning, ANC, infertility, pregnancy and the development of fetus, physiological and psychosocial

changes during pregnancy, health assessment and screening of mother and fetus, preparation for breastfeeding, mechanism of labor and normal labor, midwifery and nurses' role for pregnancy, intrapartum and postpartum periods, the promotion of relationship between mother- baby and family based on caring and humanized nursing care, health promotion and health problem prevention through the application of local wisdom based on human rights and the Professional Nursing Law.

**7073127      การพยาบาลอนามัยชุมชน 2      2(2-0-4)**

**Community Health Nursing 2**

แนวคิดวิถีชุมชน หลักการ ระบาดวิทยา สถิติชีพ ดัชนีอนามัย การเสริมสร้างพลังอำนาจ และบทบาทพยาบาลอนามัยชุมชน ในการสร้างการมีส่วนร่วมของชุมชน การดูแลสุขภาพของครอบครัวในการป้องกันโรค การส่งเสริมสุขภาพ การรักษาพยาบาล การจัดการทรัพยากรในชุมชนท้องถิ่น และการฟื้นฟูสุขภาพของบุคคลทุกช่วงวัยในชุมชน

Concepts of community health, principles of epidemiology, biostatistics, health index, empowerment and community participation for comprehensive public health care, disease prevention, health promotion, care, local community resources management and rehabilitation of all ages in community .

**7073128      การพยาบาลจิตเวชและสุขภาพจิต      3(3-0-6)**

**Mental Health and Psychiatric Nursing**

หลักการพื้นฐาน ลักษณะขอบเขตและบทบาทการพยาบาลจิตเวชและสุขภาพจิต แนวคิด และทฤษฎีที่เกี่ยวข้องกับการพยาบาลจิตเวชและสุขภาพจิต เครื่องมือและการใช้เครื่องมือคัดกรองปัญหาสุขภาพจิตและการจำแนกโรคทางจิตเวช เครื่องมือและเทคนิคการบำบัดทางการพยาบาลจิตเวช การพยาบาลผู้ที่มีปัญหาทางอารมณ์และพฤติกรรม ปัญหาสุขภาพจิตและจิตสังคม ความผิดปกติทางจิตด้านต่าง ๆ การพยาบาลผู้เสพหรือติดสารเสพติด การใช้ยาอย่างสมเหตุผลเพื่อการบำบัดทางจิตเวช การรักษาและการบำบัดทางจิตเวช เทคนิคการให้คำปรึกษา การสนับสนุนครอบครัวในการดูแลผู้ป่วยจิตเวชเด็กและผู้ใหญ่ในชุมชน

Basic principles, concepts, and theories relating to psychiatric nursing and mental health, mental disorder classification system, psychiatric nursing tools, nursing care for person with emotional and behavioral problems, affective and behavioral disorders, perception disorder, drugs addict, psychotherapeutic drug, rational drug used, ECT, psychosocial therapy, environmental therapy, supportive family and community involvement.

- 7073129      การพยาบาลมารดา ทารก และผดุงครรภ์ 2      3(3-0-6)**  
**Maternity - Newborn Nursing and Midwifery 2**  
 แนวคิด หลักการพยาบาลมารดาและทารกที่มีภาวะเสี่ยงและการจัดการทางการพยาบาล บทบาทพยาบาลในการรับฝากครรภ์มารดาที่มีภาวะเสี่ยงและปัญหาสุขภาพในระยะตั้งครรภ์ และระยะหลังคลอด บทบาทในการเฝ้าระวังและการช่วยเหลือระยะคลอดที่มีความเสี่ยงและความผิดปกติทางการคลอด การประเมินภาวะสุขภาพและคัดกรองมารดา-ทารกในครรภ์ที่มีภาวะเสี่ยง การใช้ยาทางสูติกรรมอย่างสมเหตุผล การเตรียมและช่วยเหลือในการตรวจด้วยเครื่องมือพิเศษ การทำสูติศาสตร์หัตถการ การพยาบาลทารกแรกเกิดที่มีภาวะแทรกซ้อน การประยุกต์ใช้ผลงานวิจัยและหลักฐานเชิงประจักษ์ บนพื้นฐานกระบวนการพยาบาล
- Concepts, principles and nursing management of mother and infant who considered at risks and health problems during pregnancy, intrapartum and postpartum, health assessment and screening risk of mother and fetus, rational obstetric drug use, preparations and assistance with examination using special equipment and operative obstetrics, nursing of newborns with complications, the application of research findings and empirical evidence based on humanized nursing care and nursing process.
- 7074136      การรักษายาบาลโรคเบื้องต้น      2(2-0-4)**  
**Primary Medical Care**  
 หลักการและวิธีการประเมินสุขภาพ การวินิจฉัยแยกโรค การใช้ยาอย่างสมเหตุผลในการรักษายาบาลเบื้องต้นตามกลุ่มอาการแก่ผู้ใช้บริการ การให้คำแนะนำและการส่งต่อผู้ป่วย การจัดการผู้ที่มีภาวะฉุกเฉิน ผู้ที่ประสบอุบัติเหตุ-อุบัติเหตุภัย ภายใต้ขอบเขตกฎหมายและจรรยาบรรณแห่งวิชาชีพพยาบาล
- Principles and methods of health assessment, disease diagnosis, rational drug use of primary medical care based on the clients' symptoms, providing suggestions and patient referral, including emergency care management and accidents/natural disasters under the scope of law and etiquette for professional nurses.
- 7074137      การบริหารและการจัดการทางการพยาบาล      2(2-0-4)**  
**Nursing Administration and Management**  
 แนวคิด ทฤษฎีหลักการบริหารและเทคนิคการจัดการในองค์กร ภาวะผู้นำ การทำงานเป็นทีม กระบวนการบริหารคุณภาพ ขอบเขตหน้าที่และสมรรถนะพยาบาลวิชาชีพในสถานบริการแต่ละระดับ การพัฒนาบทบาทพยาบาลเพื่อเป็นผู้ประกอบการสถานบริการสุขภาพ การพัฒนาคุณภาพและนวัตกรรมทางการพยาบาล การบริหารความเสี่ยงและการแก้ปัญหาในบทบาทพยาบาลในทุกมิติสุขภาพ
- Concepts, theories, principle of administration and management, leader and leadership, team work, quality management process, nursing quality development, Continuing

quality improvement in nursing organization, preparation for entrepreneur in health care service, competency of professional nurses in each level of health care setting.

### กลุ่มวิชาภาคปฏิบัติ

7072219      **ปฏิบัติการพยาบาลพื้นฐาน**      4(0-12-0)

#### Fundamental of Nursing Practicum

ฝึกปฏิบัติการพยาบาลความต้องการพื้นฐานของผู้ป่วยในสถานบริการระดับบุคคล ครอบครัว และชุมชน ประยุกต์ใช้กระบวนการพยาบาลในการดูแลแบบองค์รวม ครอบคลุมการสร้างเสริมสุขภาพ การป้องกันโรค การดูแลรักษา การฟื้นฟูสุขภาพ และการใช้ยาอย่างสมเหตุผล

Clinical nursing practices for basic human needs of individual clients Family and community by using nursing process, emphasis on holistic care, health promotion, disease prevention, caring, rehabilitation and rational drug use.

7072220      **ปฏิบัติการพยาบาลผู้สูงอายุ**      2(0-6-0)

#### Gerontological Nursing Practicum

ฝึกปฏิบัติการพยาบาลผู้สูงอายุในครอบครัว ชุมชน การใช้เครื่องมือประเมินภาวะสุขภาพ การดูแลตนเองและสร้างเสริมสุขภาพ อันตรายจากโรคและอุบัติเหตุที่พบบ่อยในผู้สูงอายุ การดูแลและข้อควรระวังในการใช้ยาสำหรับผู้สูงอายุ การใช้กระบวนการพยาบาลในการดูแลผู้สูงอายุแบบองค์รวมในชุมชน การปฏิสัมพันธ์กับผู้สูงอายุ และการฝึกทักษะการมีส่วนร่วมกับครอบครัวและชุมชนในการส่งเสริมคุณภาพชีวิตผู้สูงอายุในครอบครัว ชุมชนในบริบทและวัฒนธรรมท้องถิ่น

Family and community nursing practices of the elderly with health screening tools, self care and health promotion, common disease and rational drug usage in the elderly care, nursing process for holistic care, moral and ethical communications, emphasis on self-care of the elderly and their families.

7072221      **ปฏิบัติการพยาบาลอนามัยชุมชน 1**      3(0-9-0)

#### Community Health Nursing Practicum 1

ฝึกปฏิบัติการพยาบาลในชุมชน โดยใช้กระบวนการพยาบาลในการสร้างเสริมสุขภาพ ป้องกันปัญหาสุขภาพ การรักษาโดยใช้ยาอย่างสมเหตุผลและการฟื้นฟูสุขภาพของครอบครัวและชุมชนแบบองค์รวม การสร้างเสริมสุขภาพและการป้องกันปัญหาสุขภาพในงานอนามัยโรงเรียน อนามัยสิ่งแวดล้อม อาชีวอนามัย การผสมผสานภูมิปัญญาท้องถิ่นในการดูแลสุขภาพ และเน้นการมีส่วนร่วมของชุมชน เพื่อส่งเสริมความเข้มแข็งของครอบครัวและชุมชน

Community health nursing practice by nursing process in health promotion, prevent health problems, treatment by rational drug use and holistic rehabilitation of family

and community, health promotion and prevention of health problems in school health, environmental health, occupational health, integrated local wisdom and emphasizing community participation to promote the strength of family and community health.

**7073226      ปฏิบัติการพยาบาลเด็กและวัยรุ่น      4(0-12-0)**

**Pediatric and Adolescent Nursing Practicum**

ฝึกปฏิบัติการพยาบาลเด็กและวัยรุ่นภาวะสุขภาพดีและเจ็บป่วย การประเมินพัฒนาการ ภาวะโภชนาการ การส่งเสริมสุขภาพ การสร้างเสริมภูมิคุ้มกันของทารกถึงวัยก่อนเรียน การพยาบาลทารกแรกเกิด เด็ก และวัยรุ่นเจ็บป่วยในระยะเฉียบพลัน วิกฤต เรื้อรังและระยะท้ายของชีวิต การใช้ยาและบริหารยาในเด็กอย่างสมเหตุผล โดยกระบวนการพยาบาลที่เน้นครอบครัวเป็นศูนย์กลางและการมีส่วนร่วมของชุมชน

Clinical nursing practices of well children through illness children, growth development assessment, using nursing process emphasize on disease prevention, health promotion, holistic nursing care, rational drug use, emphasis on family center care and community participation.

**7073230      ปฏิบัติการพยาบาลมารดา ทารก และการผดุงครรภ์ 1      4(-0-12-0)**

**Maternity - Newborn Nursing and Midwifery Practicum1**

ฝึกปฏิบัติการพยาบาล ใช้กระบวนการพยาบาลในการดูแลสุขภาพแบบองค์รวมแก่มารดา และทารกที่มีภาวะปกติ ให้การพยาบาลที่เคารพศักดิ์ศรีความเป็นมนุษย์ สิทธิมนุษยชนและกฎหมายวิชาชีพ ส่งเสริมสุขภาพในหน่วยรับฝากครรภ์ ห้องคลอด และการดูแลหลังคลอด การให้คำปรึกษาก่อนการสมรส การวางแผนครอบครัว การวินิจฉัยการตั้งครรภ์ การทำคลอดปกติ การใช้ยาทางสูติกรรมอย่างสมเหตุผล ส่งเสริมการเลี้ยงลูกด้วยนมแม่ การสร้างเสริมสัมพันธ์ภาพมารดา-ทารก และครอบครัว พัฒนานวัตกรรมที่ผสมภูมิปัญญาท้องถิ่นในการดูแลสุขภาพครอบครัว

Nursing practice for mother and infant in a normal health state through holistic nursing process based on caring, humanized nursing care, human rights and the Professional Nursing Law, health promotion during pregnancy, intrapartum and postpartum periods, pre-marriage counseling, family planning, pregnancy diagnosis, normal labor, rational obstetric drug use, the promotion of breastfeeding, the promotion of relationship between mother-infant and family, the creation of innovations based on empirical evidence and the local wisdom for family health.

- 7072331      ปฏิบัติการพยาบาลผู้ใหญ่ 1      4(-0-12-0)**  
**Adult Nursing Practicum 1**  
 ฝึกปฏิบัติการพยาบาลผู้ใหญ่ที่มีภาวะเจ็บป่วยเฉียบพลันและเรื้อรัง โดยใช้กระบวนการพยาบาล ใช้ข้อมูลเชิงประจักษ์ การใช้ยาอย่างสมเหตุผล ในการแก้ไขปัญหาสุขภาพผู้ใหญ่ที่มีความผิดปกติของ สมดุลน้ำและเกลือแร่ มะเร็งและเนื้องอก ผู้ป่วยที่ได้รับการผ่าตัด โรคเฉพาะสตรี โรคติดต่อ โรคระบาด โรคอุบัติใหม่ โรคอุบัติซ้ำ และการสนับสนุนครอบครัว ในการส่งเสริมสุขภาพ และฟื้นฟูสภาพหลังการเจ็บป่วย  
 Clinical nursing practice for adults with acute, critical, and chronic condition using nursing process, rational drug use in adult to deal with nursing problems related to fluid and electrolyte imbalance, cancer and tumor, surgery, gynecology, including communicable disease, epidemic diseases, emerging diseases, re-emerging diseases, family and social support for health promotion and rehabilitation.
- 7073232      ปฏิบัติการพยาบาลจิตเวชและสุขภาพจิต      3(0-9-0)**  
**Mental Health and Psychiatric Nursing Practicum**  
 ฝึกปฏิบัติการพยาบาลผู้ที่มีปัญหาสุขภาพจิตและจิตเวช โดยใช้กระบวนการพยาบาลในการ ดูแลผู้ป่วยจิตเวช วิธีการบำบัดทางการพยาบาลในผู้ที่มีปัญหาสุขภาพจิตและจิตสังคม การสร้างสัมพันธภาพ ทางวิชาชีพ การสื่อสารเพื่อการบำบัด การจัดกลุ่มกิจกรรมบำบัด การให้คำปรึกษาผู้ป่วย ครอบครัวและกลุ่ม บุคคล ในการบำบัดและการใช้ยาสมเหตุผลในผู้ที่มีปัญหาสุขภาพจิตและจิตเวช  
 Clinical nursing practice in psychiatric and mental health nursing, using nursing process, therapeutic relationship with mental ill patients, therapeutic communication, activity therapy, mental health education, counseling to patient, family, and group, giving proper drug information for rational drug use.
- 7073233      ปฏิบัติการพยาบาลผู้ใหญ่ 2      2(0-6-0)**  
**Adult Nursing Practicum 2**  
 ฝึกปฏิบัติการพยาบาลผู้ใหญ่ที่เจ็บป่วยในระยะเฉียบพลัน วิกฤติ และเรื้อรัง โดยใช้ กระบวนการพยาบาล การใช้ยาอย่างสมเหตุผล ในผู้ใหญ่ที่มีปัญหาเกี่ยวกับระบบทางเดินหายใจ ระบบหัวใจ และหลอดเลือด ระบบประสาทและไขสันหลัง ระบบทางเดินปัสสาวะ ภาวะช็อค ภาวะล้มเหลวของอวัยวะ หลายระบบ การสนับสนุนครอบครัวและชุมชนในการมีส่วนร่วม การพยาบาลในทุกมิติด้วยความเอื้ออาทร  
 Clinical nursing practice for patients with acute, critical, chronic condition using nursing process, rational drug use to deal with nursing problems related to respiratory system, cardiovascular system, nervous system and spinal cord, urinary system, shock and multiple organs failure. Family and social support for nursing participatory with caring.

- 7074234      ปฏิบัติมารดา ทารก และการผดุงครรภ์ 2      3(0-9-0)**  
**Maternal - Newborn Nursing and Midwifery Practicum 2**  
 ฝึกปฏิบัติการพยาบาลมารดาและทารกที่มีภาวะเสี่ยงและมีปัญหาสุขภาพในระยะตั้งครรภ์ ระยะเวลาคลอดและระยะหลังคลอด ประเมินภาวะสุขภาพ คัดกรองภาวะเสี่ยง ส่งต่อ เตรียมและช่วยเหลือในการ ตรวจด้วยเครื่องมือพิเศษ การทำสูติศาสตร์หัตถการ การใช้ยาทางสูติกรรมอย่างสมเหตุผล ประยุกต์ใช้ ผลงานวิจัยและหลักฐานเชิงประจักษ์ โดยใช้กระบวนการพยาบาลในการดูแลสุขภาพแบบองค์รวมบนพื้นฐาน การพยาบาลแบบเอื้ออาทรและเคารพศักดิ์ศรีความเป็นมนุษย์  
 Nursing practice for mother and newborn who have risks and health problems during pregnancy, intrapartum and postpartum periods, health assessing and screening risks, referring, preparing and assisting with examination using special equipment, performing operative obstetrics, rational obstetric drug use, the application of research findings and empirical evidence, using nursing process in holistic caring based on caring and humanized nursing care.
- 7074235      ปฏิบัติการพยาบาลอนามัยชุมชน2      3(0-9-0)**  
**Community Health Nursing Practicul2**  
 ฝึกปฏิบัติการพยาบาลอนามัยชุมชนตามบทบาทหน้าที่พยาบาลอนามัยชุมชน ในการสำรวจข้อมูลชุมชนโดยใช้ เครื่องมือการศึกษาชุมชน การวิเคราะห์ข้อมูล การประชาคม การวินิจฉัยชุมชน การวางแผน ดำเนินโครงการแก้ปัญหาสุขภาพ ของชุมชนในแต่ละสถานการณ์ และการประเมินโครงการ โดยเน้นชุมชนเข้ามามีส่วนร่วมในการดูแลสุขภาพของชุมชน  
 Community health nursing practice according to the role of community health nurses, survey community data using community study instruments, data analysis, community forum, community diagnosis, planning, Implement community health problem solving programs in each situation and project evaluation by focusing on community to participate in health care of community.
- 7074238      ปฏิบัติการรักษายาบาลโรคเบื้องต้น      2(0-6-0)**  
**Primary Medical Care Practicum**  
 ฝึกปฏิบัติการรักษายาบาลโรคเบื้องต้น การซักประวัติ การตรวจร่างกาย การวินิจฉัยแยก โรค การรักษาโดยใช้ยาอย่างสมเหตุผล และการส่งต่อเพื่อการรักษาอย่างต่อเนื่อง การปฐมพยาบาล การ ช่วยเหลือในภาวะฉุกเฉินและการบรรเทาสาธารณภัย  
 Nursing practice on primary medical care, history taking, physical examination, disease diagnosis, treatment by rational drug use and referring patient for continuing care, disaster relief in emergency and disaster situation.



- 7074239      ปฏิบัติการการบริหารและจัดการทางการพยาบาล      2(0-6-0)**  
**Nursing Administration and Management Practicum**  
 ฝึกปฏิบัติบทบาทผู้บริหารทางการพยาบาลในสถานบริการสุขภาพ ภาวะผู้นำ หัวหน้าทีมพยาบาล การวางแผนจัดการองค์กร การบริหารบุคลากรและทรัพยากร การนิเทศ การควบคุม การประเมินผล การปฏิบัติงาน การบริหารจัดการเพื่อเป็นผู้ประกอบการสถานบริการ การตรวจสอบคุณภาพการพยาบาลและการบริหารความเสี่ยงในการใช้ยา การพัฒนานวัตกรรมทางการพยาบาลที่เน้นการมีส่วนร่วมของครอบครัวชุมชน  
 Practicing on nursing administrator, leadership, role of team leader, organization management, health resource management, super vision, control, performance evaluation, plan and preparation for health care service entrepreneur, quality audit,CQI., risk management and nursing innovation development based on community participation.
- 7074240      ประสบการณ์วิชาชีพการพยาบาล      1(0-3-0)**  
**Nursing Professional Practicum**  
 ฝึกประสบการณ์วิชาชีพการพยาบาล หลังการเรียนรายวิชาวิชาชีพการพยาบาลครบถ้วน โดยปฏิบัติบทบาทพยาบาลวิชาชีพในสาขาหลักทางการพยาบาลตามความสนใจหรือความต้องการหลังสำเร็จ ภายใต้อุปเขตกฎหมายการประกอบวิชาชีพการพยาบาลและการผดุงครรภ์ ครอบคลุมการใช้กระบวนการพยาบาล การบริการคุณภาพ การใช้ยาอย่างสมเหตุผล ภายใต้อการดูแลของพยาบาลวิชาชีพในสถานบริการสุขภาพ  
 Nursing practice after study all professional nursing subjects, as a registered nurse within the scope of nursing practice and rational drug use, under supervision of the assigned nurse in health care setting .
- กลุ่มวิชาเลือกที่หลักสูตรพยาบาลศาสตรบัณฑิต เปิดให้เป็นรายวิชาในหมวดวิชาเลือกเสรีของมหาวิทยาลัยราชภัฏกำแพงเพชร และส่งเสริมคุณลักษณะบัณฑิต สมรรถนะบัณฑิตสาขาพยาบาลศาสตร์ จำนวน 4 วิชา ดังนี้
- 7070001      นวัตกรรมทางสุขภาพ      3(2-2-5)**  
**Health Innovation**  
 ความหมาย แนวคิดของนวัตกรรม นวัตกรรมสุขภาพ การพัฒนาโครงการเพื่อสร้างนวัตกรรมสุขภาพ การประดิษฐ์นวัตกรรมเพื่อสุขภาพ การประยุกต์ใช้ความรู้และเทคโนโลยีต่อการพัฒนานวัตกรรมสุขภาพ การใช้นวัตกรรมสุขภาพในการส่งเสริมสุขภาพ การป้องกันโรค การรักษาพยาบาล การฟื้นฟูสุขภาพ และกฎหมายที่เกี่ยวข้องกับสิทธิบัตร อนุสิทธิบัตร ลิขสิทธิ์

Definition and concepts of innovations, health innovations, the development of projects to create health innovations, the creation of health innovations, the application of knowledge and technology in developing health innovations, the use of health innovations for health promotion, disease prevention, cure and care, rehabilitation, and patentability and copyright laws.

**7070002      การศึกษาเพื่อจิตสำนึกใหม่      3(2-2-5)**

**Education for a New Consciousness**

แนวคิดและหลักการพื้นฐานของจิตตปัญญาศึกษา วิธีการและการปฏิบัติตามแนวการเรียนรู้วิถีจิตตเพื่อพัฒนาคุณภาพชีวิต พัฒนาการเรียนรู้อย่างใคร่ครวญ การเรียนรู้เชิงประสบการณ์ และกระบวนการเรียนรู้ฐานองค์รวม

Basic concepts and principles of contemplative education, Contemplative Practice to improve the internal quality of life, Experiential Learning, Integral and Holism.

**7070003      การพยาบาลฉุกเฉินและบรรเทาสาธารณภัย      3(2-2-5)**

**Emergency and Disaster Nursing**

แนวคิด ทฤษฎี หลักการพยาบาลในภาวะฉุกเฉินและสาธารณภัย ทั้งรายบุคคล รายกลุ่มและกลุ่มชน โดยใช้กระบวนการเวชปฏิบัติฉุกเฉินในการช่วยเหลือและการมีส่วนร่วมของชุมชนท้องถิ่น เน้นการป้องกันและวางแผนเตรียมรับสถานการณ์

Concepts, theories, principles in emergency clients and disaster of individual and groups of people by using emergency medical care process and community participation, focus on prevention and planning situation.

**7070004      ภาษาอังกฤษเชิงวิชาชีพ      3(2-2-5)**

**English for Nursing Profession**

หลักการและทักษะด้านการฟัง การพูด การอ่าน และการเขียนภาษาอังกฤษเกี่ยวกับวิชาชีพ การพยาบาล สารระทางวิชาการและวิชาชีพ การสนทนา การสื่อสารกับผู้ใช้บริการและทีมสุขภาพ การเขียนรายงานต่าง ๆ ในวิชาชีพ การสรุปบทความวิจัยและบทความวิชาการที่เกี่ยวข้องกับวิชาชีพ และการนำเสนอด้วยวาจา

Principles and skills of listening, speaking, reading and academic writing related to nursing profession, communication with clients and health team, writing nursing report, summarizing research article and academic article related to nursing profession, oral presentation.

ภาคผนวก ข  
ระเบียบ ข้อบังคับ ประกาศ และคำสั่งต่างๆ

## หน้า ๒

เล่ม ๑๓๒ ตอนพิเศษ ๒๕๕ ง

ราชกิจจานุเบกษา

๑๓ พฤศจิกายน ๒๕๕๘

**ประกาศกระทรวงศึกษาธิการ**  
เรื่อง เกณฑ์มาตรฐานหลักสูตรระดับปริญญาตรี  
พ.ศ. ๒๕๕๘

โดยที่เกณฑ์มาตรฐานหลักสูตรระดับปริญญาตรี พ.ศ. ๒๕๔๘ ได้ประกาศใช้มาเป็นระยะเวลาหนึ่งแล้ว จึงมีความจำเป็นต้องมีการปรับปรุงเกณฑ์มาตรฐานดังกล่าวสำหรับการผลิตบัณฑิตระดับอุดมศึกษาที่เหมาะสมกับพลวัตของโลกที่เปลี่ยนแปลงไปอย่างรวดเร็ว โดยมีเจตนารมณ์ให้เกณฑ์มาตรฐานหลักสูตรระดับปริญญาตรี พ.ศ. ๒๕๕๘ รองรับการบริหารจัดการหลักสูตรที่มีลักษณะที่แตกต่างตามจุดเน้นของสาขาวิชาการและวิชาชีพต่าง ๆ ตอบสนองการผลิตบัณฑิตให้มีคุณภาพสอดคล้องกับกรอบมาตรฐานคุณวุฒิระดับอุดมศึกษาแห่งชาติ ตลาดแรงงาน ความก้าวหน้าของศาสตร์และเทคโนโลยี รวมทั้งบริบททางสังคมที่เปลี่ยนแปลงไป

ฉะนั้น อาศัยอำนาจตามความในมาตรา ๘ และมาตรา ๑๖ แห่งพระราชบัญญัติระเบียบบริหารราชการกระทรวงศึกษาธิการ พ.ศ. ๒๕๔๖ รัฐมนตรีว่าการกระทรวงศึกษาธิการโดยคำแนะนำของคณะกรรมการการอุดมศึกษา ในคราวประชุมครั้งที่ ๘/๒๕๕๘ เมื่อวันที่ ๘ กรกฎาคม พ.ศ. ๒๕๕๘ จึงออกประกาศกระทรวงศึกษาธิการ เรื่อง “เกณฑ์มาตรฐานหลักสูตรระดับปริญญาตรี พ.ศ. ๒๕๕๘” ดังต่อไปนี้

๑. ประกาศกระทรวงศึกษาธิการนี้เรียกว่า “เกณฑ์มาตรฐานหลักสูตรระดับปริญญาตรี พ.ศ. ๒๕๕๘”

๒. ให้ใช้ประกาศกระทรวงนี้สำหรับหลักสูตรระดับปริญญาตรีทุกสาขาวิชาที่จะเปิดใหม่ และหลักสูตรเก่าที่จะปรับปรุงใหม่ของสถาบันอุดมศึกษาของรัฐและเอกชน และให้ใช้บังคับตั้งแต่วันถัดจากวันประกาศในราชกิจจานุเบกษาเป็นต้นไป

๓. ให้ยกเลิก

๓.๑ ประกาศกระทรวงศึกษาธิการ เรื่อง “เกณฑ์มาตรฐานหลักสูตรระดับปริญญาตรี พ.ศ. ๒๕๔๘” ลงวันที่ ๒๑ กุมภาพันธ์ พ.ศ. ๒๕๔๘

๓.๒ ประกาศกระทรวงศึกษาธิการ เรื่อง “การจัดการศึกษาหลักสูตรระดับปริญญาตรี (ต่อเนื่อง) ของสถาบันอุดมศึกษา พ.ศ. ๒๕๕๓” ลงวันที่ ๓๐ เมษายน พ.ศ. ๒๕๕๓

๔. ในประกาศกระทรวงนี้

“อาจารย์ประจำ” หมายถึง บุคคลที่ดำรงตำแหน่งอาจารย์ ผู้ช่วยศาสตราจารย์ รองศาสตราจารย์ และศาสตราจารย์ ในสถาบันอุดมศึกษาที่เปิดสอนหลักสูตรนั้น ที่มีหน้าที่รับผิดชอบตามพันธกิจของการอุดมศึกษา และปฏิบัติหน้าที่เต็มเวลา

สำหรับอาจารย์ประจำที่สถาบันอุดมศึกษารับเข้าใหม่ตั้งแต่เกณฑ์มาตรฐานนี้เริ่มบังคับใช้ ต้องมีคะแนนทดสอบความสามารถภาษาอังกฤษได้ตามเกณฑ์ที่กำหนดไว้ในประกาศคณะกรรมการการอุดมศึกษา เรื่อง มาตรฐานความสามารถภาษาอังกฤษของอาจารย์ประจำ

“อาจารย์ประจำหลักสูตร” หมายถึง อาจารย์ประจำที่มีคุณวุฒิตั้งหรือสัมพันธ์กับสาขาวิชาของหลักสูตรที่เปิดสอน ซึ่งมีหน้าที่สอนและค้นคว้าวิจัยในสาขาวิชาดังกล่าว ทั้งนี้ สามารถเป็นอาจารย์ประจำหลักสูตรหลายหลักสูตรได้ในเวลาเดียวกัน แต่ต้องเป็นหลักสูตรที่อาจารย์ผู้นั้นมีคุณวุฒิตั้งหรือสัมพันธ์กับสาขาวิชาของหลักสูตร

“อาจารย์ผู้รับผิดชอบหลักสูตร” หมายถึง อาจารย์ประจำหลักสูตรที่มีภาระหน้าที่ในการบริหารและพัฒนาหลักสูตรและการเรียนการสอน ตั้งแต่การวางแผน การควบคุมคุณภาพ การติดตามประเมินผล และการพัฒนาหลักสูตร อาจารย์ผู้รับผิดชอบหลักสูตรต้องอยู่ประจำหลักสูตรนั้นตลอดระยะเวลาที่จัดการศึกษา โดยจะเป็นอาจารย์ผู้รับผิดชอบหลักสูตรเกินกว่า ๑ หลักสูตรในเวลาเดียวกันไม่ได้ ยกเว้น พหุวิทยาการหรือสหวิทยาการ ให้เป็นอาจารย์ผู้รับผิดชอบหลักสูตรได้อีกหนึ่งหลักสูตร และอาจารย์ผู้รับผิดชอบหลักสูตรสามารถซ้ำได้ไม่เกิน ๒ คน

“อาจารย์พิเศษ” หมายถึง ผู้สอนที่ไม่ใช่อาจารย์ประจำ

#### ๕. ปรัชญา และวัตถุประสงค์

มุ่งให้การผลิตบัณฑิตมีความสัมพันธ์สอดคล้องกับแผนพัฒนาการศึกษาระดับอุดมศึกษาของชาติ ปรัชญาของการอุดมศึกษา ปรัชญาของสถาบันอุดมศึกษา และมาตรฐานวิชาการและวิชาชีพที่เป็นสากล ให้การผลิตบัณฑิตระดับอุดมศึกษาอยู่บนฐานความเชื่อว่าการกำลังคนที่มีคุณภาพต้องเป็นบุคคลที่มีจิตสำนึกของความเป็นพลเมืองดีที่สร้างสรรค์ประโยชน์ต่อสังคม และมีศักยภาพในการพึ่งพาตนเองบนฐานภูมิปัญญาไทย ภายใต้กรอบศีลธรรมจรรยาอันดีงาม เพื่อนำพาประเทศสู่การพัฒนาที่ยั่งยืนและทัดเทียมมาตรฐานสากล

ทั้งนี้ มีวัตถุประสงค์เพื่อกำกับส่งเสริมกระบวนการผลิตบัณฑิตที่เน้นการพัฒนาผู้เรียนให้มีลักษณะของความเป็นมนุษย์ที่สมบูรณ์ สามารถดำรงตนอยู่ในสังคมพหุวัฒนธรรมภายใต้กระแสโลกาภิวัตน์ ที่มีการสื่อสารแบบไร้พรมแดน มีศักยภาพในการเรียนรู้ตลอดชีวิต มีความสามารถในการปฏิบัติงานได้ตามกรอบมาตรฐานและจรรยาบรรณที่กำหนด สามารถสร้างสรรค์งานที่เกิดประโยชน์ต่อตนเองและสังคม ทั้งในระดับท้องถิ่นและสากล โดยแบ่งหลักสูตรเป็น ๒ กลุ่ม ดังนี้

#### ๕.๑ หลักสูตรปริญญาตรีทางวิชาการ แบ่งเป็น ๒ แบบ ได้แก่

๕.๑.๑ หลักสูตรปริญญาตรีทางวิชาการ ที่มุ่งผลิตบัณฑิตให้มีความรอบรู้ทั้งภาคทฤษฎี และภาคปฏิบัติ เน้นความรู้และทักษะด้านวิชาการ สามารถนำความรู้ไปประยุกต์ใช้ในสถานการณ์จริงได้อย่างสร้างสรรค์

๕.๑.๒ หลักสูตรปริญญาตรีแบบก้าวหน้าทางวิชาการ ซึ่งเป็นหลักสูตรปริญญาตรีสำหรับผู้เรียนที่มีความสามารถพิเศษ มุ่งเน้นผลิตบัณฑิตที่มีความรู้ ความสามารถระดับสูง โดยใช้หลักสูตรปกติที่เปิดสอนอยู่แล้ว ให้รองรับศักยภาพของผู้เรียน โดยกำหนดให้ผู้เรียนได้ศึกษาบางรายวิชาในระดับบัณฑิตศึกษาที่เปิดสอนอยู่แล้ว และสนับสนุนให้ผู้เรียนได้ทำวิจัยที่ลุ่มลึกทางวิชาการ

๕.๒ หลักสูตรปริญญาตรีทางวิชาชีพหรือปฏิบัติการ แบ่งเป็น ๒ แบบ ได้แก่

๕.๒.๑ หลักสูตรปริญญาตรีทางวิชาชีพหรือปฏิบัติการ ที่มุ่งผลิตบัณฑิตให้มีความรอบรู้ ทั้งภาคทฤษฎีและภาคปฏิบัติ เน้นความรู้ สมรรถนะและทักษะด้านวิชาชีพตามข้อกำหนดของมาตรฐานวิชาชีพ หรือมีสมรรถนะและทักษะด้านการปฏิบัติเชิงเทคนิคในศาสตร์สาขาวิชานั้น ๆ โดยผ่านการฝึกงาน ในสถานประกอบการ หรือสหกิจศึกษา

หลักสูตรแบบนี้เท่านั้นที่จัดหลักสูตรปริญญาตรี (ต่อเนื่อง) ได้ เพราะมุ่งผลิตบัณฑิตที่มีทักษะการปฏิบัติการอยู่แล้ว ให้มีความรู้ด้านวิชาการมากยิ่งขึ้น รวมทั้งได้รับการฝึกปฏิบัติ ขั้นสูงเพิ่มเติม

หลักสูตรปริญญาตรี (ต่อเนื่อง) ถือเป็นส่วนหนึ่งของหลักสูตรปริญญาตรี และจะต้องสะท้อนปรัชญาและเนื้อหาสาระของหลักสูตรปริญญาตรีนั้น ๆ โดยครบถ้วน และให้ระบุคำว่า “ต่อเนื่อง” ในวงเล็บต่อท้ายชื่อหลักสูตร

๕.๒.๒ หลักสูตรปริญญาตรีแบบก้าวหน้าทางวิชาชีพหรือปฏิบัติการ ซึ่งเป็นหลักสูตร สำหรับผู้เรียนที่มีความสามารถพิเศษ มุ่งเน้นผลิตบัณฑิตที่มีความรู้ สมรรถนะทางวิชาชีพหรือปฏิบัติการขั้นสูง โดยใช้หลักสูตรปกติที่เปิดสอนอยู่แล้ว ให้รองรับศักยภาพของผู้เรียน โดยกำหนดให้ผู้เรียนได้ศึกษาบางรายวิชา ในระดับบัณฑิตศึกษาที่เปิดสอนอยู่แล้ว และทำวิจัยที่ลุ่มลึกหรือได้รับการฝึกปฏิบัติขั้นสูงในหน่วยงาน องค์กร หรือสถานประกอบการ

หลักสูตรปริญญาตรีแบบก้าวหน้าทางวิชาการหรือทางวิชาชีพหรือปฏิบัติการ ต้องมีการเรียนรายวิชาการระดับบัณฑิตศึกษาไม่น้อยกว่า ๑๒ หน่วยกิต

๖. ระบบการจัดการศึกษา ใช้ระบบทวิภาค โดย ๑ ปีการศึกษาแบ่งออกเป็น ๒ ภาค การศึกษาปกติ ๑ ภาคการศึกษาปกติมีระยะเวลาศึกษาไม่น้อยกว่า ๑๕ สัปดาห์ สถาบันอุดมศึกษา ที่เปิดการศึกษาภาคฤดูร้อน ให้กำหนดระยะเวลาและจำนวนหน่วยกิตโดยมีสัดส่วนเทียบเคียงกัน ได้กับการศึกษาภาคปกติ

สถาบันอุดมศึกษาที่จัดการศึกษาในระบบไตรภาค หรือระบบจตุรภาค ให้ถือแนวทางดังนี้

#### ระบบไตรภาค

๑ ปีการศึกษาแบ่งออกเป็น ๓ ภาคการศึกษาปกติ ๑ ภาคการศึกษาปกติ มีระยะเวลาศึกษาไม่น้อยกว่า ๑๒ สัปดาห์

โดย ๑ หน่วยกิตระบบไตรภาค เทียบได้กับ ๑๒/๑๕ หน่วยกิตระบบทวิภาค หรือ ๔ หน่วยกิตระบบทวิภาค เทียบได้กับ ๕ หน่วยกิตระบบไตรภาค

#### ระบบจตุรภาค

๑ ปีการศึกษาแบ่งออกเป็น ๔ ภาคการศึกษาปกติ ๑ ภาคการศึกษาปกติ มีระยะเวลาศึกษาไม่น้อยกว่า ๑๐ สัปดาห์

โดย ๑ หน่วยกิตระบบจตุรภาค เทียบได้กับ ๑๐/๑๕ หน่วยกิตระบบทวิภาค หรือ ๒ หน่วยกิตระบบทวิภาค เทียบได้กับ ๓ หน่วยกิตระบบจตุรภาค

สถาบันอุดมศึกษาที่จัดการศึกษาระบบอื่น ให้แสดงรายละเอียดเกี่ยวกับระบบการศึกษานั้น รวมทั้งรายละเอียดการเทียบเคียงหน่วยกิตกับระบบทวิภาคไว้ในหลักสูตรให้ชัดเจนด้วย

## ๗. การคิดหน่วยกิต

๗.๑ รายวิชาภาคทฤษฎี ที่ใช้เวลาบรรยายหรืออภิปรายปัญหาไม่น้อยกว่า ๑๕ ชั่วโมงต่อภาคการศึกษาปกติ ให้มีค่าเท่ากับ ๑ หน่วยกิตระบบทวิภาค

๗.๒ รายวิชาภาคปฏิบัติ ที่ใช้เวลาฝึกหรือทดลองไม่น้อยกว่า ๓๐ ชั่วโมงต่อภาคการศึกษาปกติ ให้มีค่าเท่ากับ ๑ หน่วยกิตระบบทวิภาค

๗.๓ การฝึกงานหรือการฝึกภาคสนาม ที่ใช้เวลาฝึกไม่น้อยกว่า ๔๕ ชั่วโมงต่อภาคการศึกษาปกติ ให้มีค่าเท่ากับ ๑ หน่วยกิตระบบทวิภาค

๗.๔ การทำโครงการหรือกิจกรรมการเรียนรู้อื่นใดตามที่ได้รับมอบหมายที่ใช้เวลาทำโครงการหรือกิจกรรมนั้น ๆ ไม่น้อยกว่า ๔๕ ชั่วโมงต่อภาคการศึกษาปกติ ให้มีค่าเท่ากับ ๑ หน่วยกิตระบบทวิภาค

## ๘. จำนวนหน่วยกิตรวมและระยะเวลาการศึกษา

๘.๑ หลักสูตรปริญญาตรี (๔ ปี) ให้มีจำนวนหน่วยกิตรวมไม่น้อยกว่า ๑๒๐ หน่วยกิต ใช้เวลาศึกษาไม่เกิน ๘ ปีการศึกษา สำหรับการลงทะเบียนเรียนเต็มเวลา และไม่เกิน ๑๒ ปีการศึกษา สำหรับการลงทะเบียนเรียนไม่เต็มเวลา

๘.๒ หลักสูตรปริญญาตรี (๕ ปี) ให้มีจำนวนหน่วยกิตรวมไม่น้อยกว่า ๑๕๐ หน่วยกิต ใช้เวลาศึกษาไม่เกิน ๑๐ ปีการศึกษา สำหรับการลงทะเบียนเรียนเต็มเวลา และไม่เกิน ๑๕ ปีการศึกษา สำหรับการลงทะเบียนเรียนไม่เต็มเวลา

๘.๓ หลักสูตรปริญญาตรี (ไม่น้อยกว่า ๖ ปี) ให้มีจำนวนหน่วยกิตรวมไม่น้อยกว่า ๑๘๐ หน่วยกิต ใช้เวลาศึกษาไม่เกิน ๑๒ ปีการศึกษา สำหรับการลงทะเบียนเรียนเต็มเวลา และไม่เกิน ๑๘ ปีการศึกษา สำหรับการลงทะเบียนเรียนไม่เต็มเวลา

๘.๔ หลักสูตรปริญญาตรี (ต่อเนื่อง) ให้มีจำนวนหน่วยกิตรวมไม่น้อยกว่า ๗๒ หน่วยกิต ใช้เวลาศึกษาไม่เกิน ๔ ปีการศึกษา สำหรับการลงทะเบียนเรียนเต็มเวลา และไม่เกิน ๖ ปีการศึกษา สำหรับการลงทะเบียนเรียนไม่เต็มเวลา ทั้งนี้ ให้นับเวลาศึกษาจากวันที่เปิดภาคการศึกษาแรกที่รับเข้าศึกษาในหลักสูตรนั้น

๙. โครงสร้างหลักสูตร ประกอบด้วยหมวดวิชาศึกษาทั่วไป หมวดวิชาเฉพาะ และหมวดวิชาเลือกเสรี โดยมีสัดส่วนจำนวนหน่วยกิตของแต่ละหมวดวิชา ดังนี้

๙.๑ หมวดวิชาศึกษาทั่วไป หมายถึง หมวดวิชาที่เสริมสร้างความเป็นมนุษย์ที่สมบูรณ์ ให้มีความรอบรู้อย่างกว้างขวาง เข้าใจ และเห็นคุณค่าของตนเอง ผู้อื่น สังคม ศิลปวัฒนธรรม และธรรมชาติ ใส่ใจต่อความเปลี่ยนแปลงของสรรพสิ่ง พัฒนาตนเองอย่างต่อเนื่อง ดำเนินชีวิตอย่างมีคุณธรรม พร้อมให้ความช่วยเหลือเพื่อนมนุษย์ และเป็นพลเมืองที่มีคุณค่าของสังคมไทยและสังคมโลก

สถาบันอุดมศึกษาอาจจัดวิชาศึกษาทั่วไปในลักษณะจำแนกเป็นรายวิชาหรือลักษณะบูรณาการใด ๆ ก็ได้ โดยผสมผสานเนื้อหาวิชาที่ครอบคลุมสาระของกลุ่มวิชาสังคมศาสตร์ มนุษยศาสตร์ ภาษาและกลุ่มวิชาวิทยาศาสตร์กับคณิตศาสตร์ ในสัดส่วนที่เหมาะสม เพื่อให้บรรลุวัตถุประสงค์ของหมวดวิชาศึกษาทั่วไป โดยให้มีจำนวนหน่วยกิตรวมไม่น้อยกว่า ๓๐ หน่วยกิต



อนึ่ง การจัดวิชาศึกษาทั่วไปสำหรับหลักสูตรปริญญาตรี (ต่อเนื่อง) อาจได้รับการยกเว้น รายวิชาที่ได้ศึกษามาแล้วในระดับประกาศนียบัตรวิชาชีพชั้นสูงหรือระดับอนุปริญญา ทั้งนี้ จำนวนหน่วยกิต ของรายวิชาที่ได้รับการยกเว้นดังกล่าว เมื่อนับรวมกับรายวิชาที่จะศึกษาเพิ่มเติมในหลักสูตรปริญญาตรี (ต่อเนื่อง) ต้องไม่น้อยกว่า ๓๐ หน่วยกิต

๔.๒ หมวดวิชาเฉพาะ หมายถึง วิชาแกน วิชาเฉพาะด้าน วิชาพื้นฐานวิชาชีพและวิชาชีพ ที่มุ่งหมายให้ผู้เรียนมีความรู้ ความเข้าใจ และปฏิบัติงานได้ โดยให้มีจำนวนหน่วยกิตรวม ดังนี้

๔.๒.๑ หลักสูตรปริญญาตรี (๔ ปี) ทางวิชาการ ให้มีจำนวนหน่วยกิตหมวดวิชาเฉพาะ รวมไม่น้อยกว่า ๗๒ หน่วยกิต

๔.๒.๒ หลักสูตรปริญญาตรี (๔ ปี) ทางวิชาชีพหรือปฏิบัติการ ให้มีจำนวน หน่วยกิตหมวดวิชาเฉพาะรวมไม่น้อยกว่า ๗๒ หน่วยกิต โดยต้องเรียนวิชาทางปฏิบัติการตามที่ มาตรฐานวิชาชีพกำหนด หากไม่มีมาตรฐานวิชาชีพกำหนดต้องเรียนวิชาทางปฏิบัติการไม่น้อยกว่า ๓๖ หน่วยกิต และทางทฤษฎีไม่น้อยกว่า ๒๔ หน่วยกิต

หลักสูตร (ต่อเนื่อง) ให้มีจำนวนหน่วยกิตหมวดวิชาเฉพาะรวมไม่น้อยกว่า ๔๒ หน่วยกิต ในจำนวนนั้นต้องเป็นวิชาทางทฤษฎีไม่น้อยกว่า ๑๘ หน่วยกิต

๔.๒.๓ หลักสูตรปริญญาตรี (๕ ปี) ให้มีจำนวนหน่วยกิตหมวดวิชาเฉพาะรวม ไม่น้อยกว่า ๙๐ หน่วยกิต

๔.๒.๔ หลักสูตรปริญญาตรี (ไม่น้อยกว่า ๖ ปี) ให้มีจำนวนหน่วยกิตหมวดวิชา เฉพาะรวมไม่น้อยกว่า ๑๐๘ หน่วยกิต

สถาบันอุดมศึกษาอาจจัดหมวดวิชาเฉพาะในลักษณะวิชาเอกเดี่ยว วิชาเอกคู่ หรือวิชาเอกและวิชาโทก็ได้ โดยวิชาเอกต้องมีจำนวนหน่วยกิตไม่น้อยกว่า ๓๐ หน่วยกิต และวิชาโทต้องมีจำนวนหน่วยกิตไม่น้อยกว่า ๑๕ หน่วยกิต ในกรณีที่จัดหลักสูตรแบบวิชาเอกคู่ต้องเพิ่ม จำนวนหน่วยกิตของวิชาเอกอีกไม่น้อยกว่า ๓๐ หน่วยกิต และให้มีจำนวนหน่วยกิตรวมไม่น้อยกว่า ๑๕๐ หน่วยกิต

สำหรับหลักสูตรปริญญาตรีแบบก้าวหน้า ผู้เรียนต้องเรียนวิชาระดับ บัณฑิตศึกษาในหมวดวิชาเฉพาะไม่น้อยกว่า ๑๒ หน่วยกิต

๔.๓ หมวดวิชาเลือกเสรี หมายถึง วิชาที่มุ่งให้ผู้เรียนมีความรู้ ความเข้าใจ ตามที่ ตนเองถนัดหรือสนใจ โดยเปิดโอกาสให้ผู้เรียนเลือกเรียนรายวิชาใด ๆ ในหลักสูตรระดับปริญญาตรี โดยให้มีจำนวนหน่วยกิตรวมไม่น้อยกว่า ๖ หน่วยกิต

สถาบันอุดมศึกษาอาจยกเว้นหรือเทียบโอนหน่วยกิตรายวิชาในหมวดวิชาศึกษาทั่วไป หมวดวิชาเฉพาะ และหมวดวิชาเลือกเสรี ให้กับนักศึกษาที่มีความรู้ความสามารถ ที่สามารถวัดมาตรฐานได้ ทั้งนี้ นักศึกษาต้องศึกษาให้ครบตามจำนวนหน่วยกิตที่กำหนดไว้ในเกณฑ์มาตรฐานหลักสูตร และเป็นไป ตามหลักเกณฑ์การเทียบโอนผลการเรียนระดับปริญญาเข้าสู่การศึกษาในระบบ และแนวปฏิบัติที่ดี เกี่ยวกับการเทียบโอน ของสำนักงานคณะกรรมการการอุดมศึกษา



## ๑๐. จำนวน คุณวุฒิ และคุณสมบัติของอาจารย์

## ๑๐.๑ หลักสูตรปริญญาตรีทางวิชาการประกอบด้วย

๑๐.๑.๑ อาจารย์ประจำหลักสูตร มีคุณวุฒิขั้นต่ำปริญญาโทหรือเทียบเท่า หรือมีตำแหน่งผู้ช่วยศาสตราจารย์ และต้องมีผลงานทางวิชาการที่ไม่ใช่ส่วนหนึ่งของการศึกษาเพื่อรับปริญญา และเป็นผลงานทางวิชาการที่ได้รับการเผยแพร่ตามหลักเกณฑ์ที่กำหนดในการพิจารณาแต่งตั้งให้บุคคลดำรงตำแหน่งทางวิชาการอย่างน้อย ๑ รายการ ในรอบ ๕ ปีย้อนหลัง

๑๐.๑.๒ อาจารย์ผู้รับผิดชอบหลักสูตร มีคุณวุฒิและคุณสมบัติเช่นเดียวกับ อาจารย์ประจำหลักสูตร จำนวนอย่างน้อย ๕ คน

กรณีที่หลักสูตรจัดให้มีวิชาเอกมากกว่า ๑ วิชาเอก ให้จัดอาจารย์ผู้รับผิดชอบหลักสูตรที่มีคุณวุฒิและคุณสมบัติตรงหรือสัมพันธ์กับสาขาวิชาที่เปิดสอนไม่น้อยกว่า วิชาเอกละ ๓ คน

กรณีที่มีความจำเป็นอย่างยิ่งสำหรับสาขาวิชาที่ไม่สามารถสรรหาอาจารย์ผู้รับผิดชอบหลักสูตรครบตามจำนวน ทางสถาบันอุดมศึกษาต้องเสนอจำนวนและคุณวุฒิของอาจารย์ผู้รับผิดชอบหลักสูตรที่มีนั้นให้คณะกรรมการการอุดมศึกษาพิจารณาเป็นรายกรณี

๑๐.๑.๓ อาจารย์ผู้สอน อาจเป็นอาจารย์ประจำหรืออาจารย์พิเศษที่มีคุณวุฒิขั้นต่ำปริญญาโทหรือเทียบเท่า หรือมีตำแหน่งผู้ช่วยศาสตราจารย์ ในสาขาวิชานั้นหรือสาขาวิชาที่สัมพันธ์กัน หรือในสาขาวิชาของรายวิชาที่สอน

ในกรณีที่มีอาจารย์ประจำที่มีคุณวุฒิปริญญาตรีหรือเทียบเท่า และทำหน้าที่อาจารย์ผู้สอนก่อนที่เกณฑ์มาตรฐานหลักสูตรระดับปริญญาตรี พ.ศ. ๒๕๕๘ จะประกาศใช้ ให้สามารถทำหน้าที่อาจารย์ผู้สอนต่อไปได้

ในกรณีของอาจารย์พิเศษอาจได้รับการยกเว้นคุณวุฒิปริญญาโท แต่ทั้งนี้ต้องมีคุณวุฒิขั้นต่ำปริญญาตรีหรือเทียบเท่า และมีประสบการณ์การทำงานที่เกี่ยวข้องกับวิชาที่สอนมาแล้วไม่น้อยกว่า ๖ ปี ทั้งนี้ อาจารย์พิเศษต้องมีชั่วโมงสอนไม่เกินร้อยละ ๕๐ ของรายวิชา โดยมีอาจารย์ประจำเป็นผู้รับผิดชอบรายวิชานั้น

๑๐.๒ หลักสูตรปริญญาตรีทางวิชาชีพหรือปฏิบัติการ และหลักสูตรปริญญาตรี (ต่อเนื่อง) ประกอบด้วย

๑๐.๒.๑ อาจารย์ประจำหลักสูตร มีคุณวุฒิขั้นต่ำปริญญาโทหรือเทียบเท่า หรือมีตำแหน่งผู้ช่วยศาสตราจารย์ และต้องมีผลงานทางวิชาการที่ไม่ใช่ส่วนหนึ่งของการศึกษาเพื่อรับปริญญา และเป็นผลงานทางวิชาการที่ได้รับการเผยแพร่ตามหลักเกณฑ์ที่กำหนดในการพิจารณาแต่งตั้งให้บุคคลดำรงตำแหน่งทางวิชาการอย่างน้อย ๑ รายการ ในรอบ ๕ ปีย้อนหลัง

สำหรับหลักสูตรปริญญาตรีทางวิชาชีพหรือปฏิบัติการ ที่เน้นทักษะด้านวิชาชีพตามข้อกำหนดของมาตรฐานวิชาชีพ อาจารย์ประจำหลักสูตรต้องมีคุณสมบัติเป็นไปตามมาตรฐานวิชาชีพนั้น ๆ

## หน้า ๘

เล่ม ๑๓๒ ตอนพิเศษ ๒๙๕ ง

ราชกิจจานุเบกษา

๑๓ พฤศจิกายน ๒๕๕๘

กรณีร่วมผลิตหลักสูตรกับหน่วยงานอื่นที่ไม่ใช่สถาบันอุดมศึกษา หากจำเป็น บุคลากรที่มาจากหน่วยงานนั้นอาจได้รับการยกเว้นคุณสมบัติปริญญาโทและผลงานทางวิชาการ แต่ต้องมีคุณสมบัติขั้นต่ำปริญญาตรีหรือเทียบเท่า และมีประสบการณ์การทำงานในหน่วยงานแห่งนั้น มาแล้วไม่น้อยกว่า ๖ ปี

๑๐.๒.๒ อาจารย์ผู้รับผิดชอบหลักสูตร มีคุณสมบัติและคุณสมบัติเช่นเดียวกับ อาจารย์ประจำหลักสูตร จำนวนอย่างน้อย ๕ คน

ในกรณีของหลักสูตรปริญญาตรีทางวิชาชีพหรือปฏิบัติการที่เน้นทักษะ ด้านการปฏิบัติเชิงเทคนิคในศาสตร์สาขาวิชานั้น อาจารย์ผู้รับผิดชอบหลักสูตรอย่างน้อย ๒ ใน ๕ คน ต้องมีประสบการณ์ในด้านปฏิบัติการ โดยอาจเป็นอาจารย์ประจำของสถาบันอุดมศึกษา หรือเป็น บุคลากรของหน่วยงานที่ไม่ใช่สถาบันอุดมศึกษาซึ่งมีข้อตกลงในการผลิตบัณฑิตของหลักสูตรนั้นร่วมกัน แต่ทั้งนี้ต้องไม่เกิน ๒ คน

กรณีร่วมผลิตหลักสูตรกับหน่วยงานอื่นที่ไม่ใช่สถาบันอุดมศึกษา หากจำเป็น บุคลากรที่มาจากหน่วยงานนั้นอาจได้รับการยกเว้นคุณสมบัติปริญญาโทและผลงานทางวิชาการ แต่ต้องมีคุณสมบัติขั้นต่ำปริญญาตรีหรือเทียบเท่า และมีประสบการณ์การทำงานในหน่วยงานแห่งนั้น มาแล้วไม่น้อยกว่า ๖ ปี

กรณีที่หลักสูตรจัดให้มีวิชาเอกมากกว่า ๑ วิชาเอก ให้จัดอาจารย์ ผู้รับผิดชอบหลักสูตรที่มีคุณสมบัติและคุณสมบัติตรงหรือสัมพันธ์กับสาขาวิชาที่เปิดสอนไม่น้อยกว่า วิชาเอกละ ๓ คน และหากเป็นปริญญาตรีทางวิชาชีพหรือปฏิบัติการที่เน้นทักษะด้านการปฏิบัติ เชิงเทคนิคในศาสตร์สาขาวิชานั้น ต้องมีสัดส่วนอาจารย์ที่มีประสบการณ์ในด้านปฏิบัติการ ๑ ใน ๓

กรณีที่มีความจำเป็นอย่างยิ่งสำหรับสาขาวิชาที่ไม่สามารถสรรหาอาจารย์ ผู้รับผิดชอบหลักสูตรครบตามจำนวน ทางสถาบันอุดมศึกษาต้องเสนอจำนวนและคุณสมบัติของอาจารย์ ผู้รับผิดชอบหลักสูตรที่มีนั้นให้คณะกรรมการการอุดมศึกษาพิจารณาเป็นรายกรณี

๑๐.๒.๓ อาจารย์ผู้สอน อาจเป็นอาจารย์ประจำหรืออาจารย์พิเศษที่มีคุณสมบัติขั้นต่ำ ปริญญาโทหรือเทียบเท่า หรือมีตำแหน่งผู้ช่วยศาสตราจารย์ ในสาขาวิชานั้นหรือสาขาวิชาที่สัมพันธ์กัน หรือในสาขาวิชาของรายวิชาที่สอน

ในกรณีที่มีอาจารย์ประจำที่มีคุณสมบัติปริญญาตรีหรือเทียบเท่า และทำหน้าที่ อาจารย์ผู้สอนก่อนที่เกณฑ์มาตรฐานหลักสูตรระดับปริญญาตรี พ.ศ. ๒๕๕๘ จะประกาศใช้ ให้สามารถ ทำหน้าที่อาจารย์ผู้สอนต่อไปได้

สำหรับกรณีร่วมผลิตหลักสูตรกับหน่วยงานอื่นที่ไม่ใช่สถาบันอุดมศึกษา หากจำเป็น บุคลากรที่มาจากหน่วยงานนั้นอาจได้รับการยกเว้นคุณสมบัติปริญญาโทและผลงานทางวิชาการ แต่ต้องมีคุณสมบัติขั้นต่ำปริญญาตรีหรือเทียบเท่า และมีประสบการณ์การทำงานในหน่วยงานแห่งนั้น มาแล้วไม่น้อยกว่า ๖ ปี

ในกรณีของอาจารย์พิเศษอาจได้รับการยกเว้นคุณวุฒิปริญญาโท แต่ทั้งนี้ต้องมีคุณวุฒิขั้นต่ำปริญญาตรีหรือเทียบเท่า และมีประสบการณ์การทำงานที่เกี่ยวข้องกับวิชา ที่สอนมาแล้วไม่น้อยกว่า ๖ ปี ทั้งนี้อาจารย์พิเศษต้องมีชั่วโมงสอนไม่เกินร้อยละ ๕๐ ของรายวิชา โดยมีอาจารย์ประจำเป็นผู้รับผิดชอบรายวิชานั้น

สำหรับหลักสูตรปริญญาตรีทางวิชาชีพหรือปฏิบัติการที่เน้นทักษะ ด้านวิชาชีพตามข้อกำหนดของมาตรฐานวิชาชีพ อาจารย์ผู้สอนต้องมีคุณสมบัติเป็นไปตามมาตรฐาน วิชาชีพนั้น ๆ

๑๑. คุณสมบัติของผู้เข้าศึกษา

๑๑.๑ หลักสูตรปริญญาตรี (๔ ปี ๕ ปี และไม่น้อยกว่า ๖ ปี) จะต้องเป็นผู้สำเร็จ การศึกษาระดับมัธยมศึกษาตอนปลายหรือเทียบเท่า

๑๑.๒ หลักสูตรปริญญาตรี (ต่อเนื่อง) จะต้องเป็นผู้สำเร็จการศึกษาระดับ ประกาศนียบัตรวิชาชีพชั้นสูงหรือเทียบเท่า หรือระดับอนุปริญญา (๓ ปี) หรือเทียบเท่า ในสาขาวิชา ที่ตรงกับสาขาวิชาที่จะเข้าศึกษา

๑๑.๓ หลักสูตรปริญญาตรีแบบก้าวหน้าทั้งทางวิชาการ และทางวิชาชีพหรือปฏิบัติการ ต้องเป็นผู้สำเร็จการศึกษาระดับมัธยมศึกษาตอนปลายหรือเทียบเท่า โดยมีคะแนนเฉลี่ยสะสมไม่น้อยกว่า ๓.๕๐ จากระบบ ๔ ระดับคะแนนหรือเทียบเท่า และมีผลการเรียนในหลักสูตรปริญญาตรีแบบก้าวหน้า ไม่น้อยกว่า ๓.๕๐ ทุกภาคการศึกษา อนึ่ง ในระหว่างการเรียนในหลักสูตรแบบก้าวหน้า หากภาคการศึกษาใด ภาคการศึกษาหนึ่งมีผลการเรียนต่ำกว่า ๓.๕๐ จากระบบ ๔ ระดับคะแนนหรือเทียบเท่า จะถือว่า ผู้เรียนขาดคุณสมบัติในการศึกษาหลักสูตรแบบก้าวหน้า

๑๒. การลงทะเบียนเรียน ให้ลงทะเบียนเรียนได้ไม่น้อยกว่า ๙ หน่วยกิต และไม่เกิน ๒๒ หน่วยกิต ในแต่ละภาคการศึกษาปกติ สำหรับการลงทะเบียนเรียนเต็มเวลา และให้ลงทะเบียนเรียนได้ไม่เกิน ๙ หน่วยกิต ในแต่ละภาคการศึกษาปกติ สำหรับการลงทะเบียนเรียนไม่เต็มเวลา และจะสำเร็จ การศึกษาได้ ดังนี้

๑๒.๑ หลักสูตรปริญญาตรี (๔ ปี) สำเร็จการศึกษาได้ไม่ก่อน ๖ ภาคการศึกษาปกติ สำหรับการลงทะเบียนเรียนเต็มเวลา และไม่ก่อน ๑๔ ภาคการศึกษาปกติ สำหรับการลงทะเบียนเรียน ไม่เต็มเวลา

๑๒.๒ หลักสูตรปริญญาตรี (๕ ปี) สำเร็จการศึกษาได้ไม่ก่อน ๘ ภาคการศึกษาปกติ สำหรับการลงทะเบียนเรียนเต็มเวลา และไม่ก่อน ๑๗ ภาคการศึกษาปกติ สำหรับการลงทะเบียนเรียน ไม่เต็มเวลา

๑๒.๓ หลักสูตรปริญญาตรี (ไม่น้อยกว่า ๖ ปี) สำเร็จการศึกษาได้ไม่ก่อน ๑๐ ภาค การศึกษาปกติ สำหรับการลงทะเบียนเรียนเต็มเวลา และไม่ก่อน ๒๐ ภาคการศึกษาปกติ สำหรับการ ลงทะเบียนเรียนไม่เต็มเวลา

๑๒.๔ หลักสูตรปริญญาตรี (ต่อเนื่อง) สำเร็จการศึกษาได้ไม่ก่อน ๔ ภาคการศึกษาปกติ สำหรับการลงทะเบียนเรียนเต็มเวลา และไม่ก่อน ๘ ภาคการศึกษาปกติ สำหรับการลงทะเบียนเรียนไม่เต็มเวลา

สำหรับการลงทะเบียนเรียนในภาคฤดูร้อน ให้ลงทะเบียนเรียนได้ไม่เกิน ๙ หน่วยกิต หากสถาบันอุดมศึกษาใดมีเหตุผลและความจำเป็น การลงทะเบียนเรียนที่มีจำนวนหน่วยกิตแตกต่างไปจากเกณฑ์ข้างต้นก็อาจทำได้ แต่ทั้งนี้ต้องไม่กระทบกระเทือนต่อมาตรฐานและคุณภาพการศึกษา ทั้งนี้ ต้องเรียนให้ครบตามจำนวนหน่วยกิตตามที่ระบุไว้ในหลักสูตร

๑๓. เกณฑ์การวัดผลและการสำเร็จการศึกษา ให้สถาบันอุดมศึกษากำหนดเกณฑ์การวัดผล เกณฑ์ขั้นต่ำของแต่ละรายวิชา และเกณฑ์การสำเร็จการศึกษาตามหลักสูตร โดยต้องเรียนครบตามจำนวนหน่วยกิตที่กำหนดไว้ในหลักสูตร และต้องได้ระดับคะแนนเฉลี่ยไม่ต่ำกว่า ๒.๐๐ จากระบบ ๔ ระดับคะแนนหรือเทียบเท่า จึงถือว่าเรียนจบหลักสูตรปริญญาตรี

สถาบันอุดมศึกษาที่ใช้ระบบการวัดผลและการสำเร็จการศึกษาที่แตกต่างจากนี้ จะต้องกำหนดให้มีค่าเทียบเคียงกันได้

๑๔. ชื่อปริญญา สถาบันอุดมศึกษาที่มีการตราพระราชกฤษฎีกาว่าด้วยปริญญาในสาขาวิชา และอักษรย่อสำหรับสาขาวิชาไว้แล้ว ให้ใช้ชื่อปริญญาตามที่กำหนดในพระราชกฤษฎีกานั้น ในกรณีที่ปริญญาโดยยังมิได้กำหนดชื่อไว้ในพระราชกฤษฎีกา หรือกรณีที่สถาบันอุดมศึกษาใดไม่มีการตราพระราชกฤษฎีกาว่าด้วยปริญญาในสาขาวิชา และอักษรย่อสำหรับสาขาวิชา ให้ใช้ชื่อปริญญาตามหลักเกณฑ์การกำหนดชื่อปริญญา ตามที่สำนักงานคณะกรรมการการอุดมศึกษากำหนด

๑๕. การประกันคุณภาพของหลักสูตร ให้ทุกหลักสูตรกำหนดระบบการประกันคุณภาพของหลักสูตร โดยมีองค์ประกอบในการประกันคุณภาพอย่างน้อย ๖ ด้าน คือ

- (๑) การกำกับมาตรฐาน
- (๒) บัณฑิต
- (๓) นักศึกษา
- (๔) อาจารย์
- (๕) หลักสูตร การเรียนการสอน การประเมินผู้เรียน
- (๖) สิ่งสนับสนุนการเรียนรู้

๑๖. การพัฒนาหลักสูตร ให้ทุกหลักสูตรพัฒนาหลักสูตรให้ทันสมัย โดยมีการประเมินและรายงานผลการดำเนินการของหลักสูตรทุกปีการศึกษา เพื่อนำข้อมูลที่ได้ไปปรับปรุงพัฒนาหลักสูตรเป็นระยะ ๆ อย่างน้อยตามรอบระยะเวลาของหลักสูตร หรือทุกรอบ ๕ ปี

๑๗. ในกรณีที่ไม่สามารถปฏิบัติตามแนวทางดังกล่าวได้ หรือมีความจำเป็นต้องปฏิบัติ นอกเหนือจากที่กำหนดไว้ในประกาศนี้ ให้อยู่ในดุลยพินิจของคณะกรรมการการอุดมศึกษาที่จะพิจารณา และให้ถือคำวินิจฉัยของคณะกรรมการการอุดมศึกษานั้นเป็นที่สิ้นสุด

ประกาศ ณ วันที่ ๗ ตุลาคม พ.ศ. ๒๕๕๘

พลเอก ดาว์พงษ์ รัตนสุวรรณ

รัฐมนตรีว่าการกระทรวงศึกษาธิการ

หน้า 7

เล่ม ๑๓5 ตอนพิเศษ ๑ ง ราชกิจจานุเบกษา ๓ มกราคม ๒๕๖1

## ประกาศกระทรวงศึกษาธิการ

เรื่อง มาตรฐานคุณวุฒิระดับปริญญาตรีสาขาพยาบาลศาสตร์

พ.ศ. ๒๕๖๐

ตามประกาศกระทรวงศึกษาธิการเรื่องกรอบมาตรฐานคุณวุฒิระดับอุดมศึกษาแห่งชาติ พ.ศ. ๒๕๕๒ กำหนดให้จัดทำมาตรฐานคุณวุฒิสาขาหรือสาขาวิชา เพื่อให้สถาบันอุดมศึกษานำไปจัดทำหลักสูตรหรือปรับปรุงหลักสูตรและจัดการเรียนการสอน เพื่อให้คุณภาพของบัณฑิตในสาขาหรือสาขาวิชาของแต่ละระดับคุณวุฒิมีมาตรฐานใกล้เคียงกัน จึงจำเป็นต้องกำหนดมาตรฐานคุณวุฒิระดับปริญญาตรี สาขาพยาบาลศาสตร์ ให้สอดคล้องกับกรอบมาตรฐานคุณวุฒิระดับอุดมศึกษาแห่งชาติดังกล่าว

อาศัยอำนาจตามความในมาตรา ๘ และมาตรา ๑๖ แห่งพระราชบัญญัติระเบียบบริหารราชการกระทรวงศึกษาธิการ พ.ศ. ๒๕๔๖ รัฐมนตรีว่าการกระทรวงศึกษาธิการโดยคำแนะนำของคณะกรรมการการอุดมศึกษา ในการประชุมครั้งที่ ๘/๒๕๖๐ เมื่อวันที่ ๙ สิงหาคม พ.ศ. ๒๕๖๐ จึงออกประกาศไว้ ดังต่อไปนี้

ข้อ ๑ ให้ยกเลิกประกาศกระทรวงศึกษาธิการ เรื่อง มาตรฐานคุณวุฒิระดับปริญญาตรีสาขาพยาบาลศาสตร์ พ.ศ. ๒๕๕๒

ข้อ ๒ การจัดการศึกษาหลักสูตรระดับปริญญาตรี สาขาพยาบาลศาสตร์ ต้องมีมาตรฐานไม่ต่ำกว่า “มาตรฐานคุณวุฒิระดับปริญญาตรี สาขาพยาบาลศาสตร์ พ.ศ. ๒๕๖๐”

ข้อ ๓ การจัดทำหลักสูตรหรือปรับปรุงหลักสูตรระดับปริญญาตรี สาขาพยาบาลศาสตร์ ต้องมุ่งให้เกิดมาตรฐานผลการเรียนรู้ของบัณฑิต โดยมีหลักสูตร การจัดการเรียนการสอน และองค์ประกอบอื่น ๆ ตามมาตรฐานคุณวุฒิระดับปริญญาตรี สาขาพยาบาลศาสตร์ พ.ศ. ๒๕๖๐ ที่แนบท้ายประกาศนี้

ข้อ ๔ สถาบันอุดมศึกษาใดจัดการศึกษาในหลักสูตรระดับปริญญาตรีสาขาพยาบาลศาสตร์ อยู่ในวันที่ประกาศฉบับนี้ใช้บังคับ ต้องปรับปรุงหลักสูตรให้เป็นไปตามประกาศนี้ ภายในปีการศึกษา๒๕๖๑

ข้อ ๕ ในกรณีที่ไม่สามารถปฏิบัติตามหลักเกณฑ์ข้างต้นได้ หรือมีความจำเป็นต้องปฏิบัติ นอกเหนือจากที่กำหนดไว้ในประกาศนี้ ให้อยู่ในดุลยพินิจของคณะกรรมการการอุดมศึกษาที่จะพิจารณา และให้ถือคำวินิจฉัยของคณะกรรมการการอุดมศึกษานั้นเป็นที่สุด

ประกาศ ณ วันที่ ๖ พฤศจิกายน พ.ศ. ๒๕๖๐

ธีระเกียรติ เจริญเศรษฐศิลป์

รัฐมนตรีว่าการกระทรวงศึกษาธิการ





ข้อบังคับมหาวิทยาลัยราชภัฏกำแพงเพชร  
ว่าด้วย การจัดการศึกษาระดับปริญญาตรี พ.ศ. 2562

เพื่อให้การจัดการระดับปริญญาตรี ของมหาวิทยาลัยราชภัฏกำแพงเพชรเป็นไปด้วยความเรียบร้อย

สอดคล้องกับความมุ่งหมายและหลักการของพระราชบัญญัติการศึกษาแห่งชาติ พ.ศ. 2542 และที่แก้ไขเพิ่มเติม (ฉบับที่ 2) พ.ศ. 2545 รวมทั้งมีมาตรฐานตามกรอบมาตรฐานคุณวุฒิระดับอุดมศึกษาแห่งชาติ พ.ศ. 2552 และและมีคุณภาพตามเกณฑ์มาตรฐานหลักสูตรระดับปริญญาตรี พ.ศ. 2558

อาศัยอำนาจความในมาตรา 18 (2) แห่งพระราชบัญญัติมหาวิทยาลัยราชภัฏกำแพงเพชร พ.ศ. 2547 ประกอบกับมติที่ประชุมสภามหาวิทยาลัยราชภัฏกำแพงเพชร ในคราวประชุมครั้งที่ 8/2562 เมื่อวันที่ 18 สิงหาคม พ.ศ. 2562 จึงออกข้อบังคับไว้ดังต่อไปนี้

ข้อ 1 ข้อบังคับนี้เรียกว่า "ข้อบังคับมหาวิทยาลัยราชภัฏกำแพงเพชร ว่าด้วยการจัดการศึกษาระดับปริญญาตรี พ.ศ. 2562".

ข้อ 2 ข้อบังคับนี้ให้ใช้สำหรับนักศึกษาที่เข้าศึกษาในหลักสูตรที่ได้รับการปรับปรุงหรือพัฒนาใหม่ตามเกณฑ์มาตรฐานหลักสูตรอุดมศึกษาตามประกาศกระทรวงศึกษาธิการ เรื่อง เกณฑ์มาตรฐานหลักสูตรระดับปริญญาตรี พ.ศ. 2558

ข้อ 3 บรรดาข้อบังคับ ระเบียบ กฎ ประกาศ คำสั่งอื่นใดที่กำหนดไว้แล้วในข้อบังคับนี้หรือที่ขัดหรือแย้งกับข้อบังคับนี้ ให้ใช้ข้อบังคับนี้แทน

ข้อ 4 ให้ยกเลิก

4.1 ข้อบังคับมหาวิทยาลัยราชภัฏกำแพงเพชร ว่าด้วยการจัดการศึกษาระดับปริญญาตรี พ.ศ. 2554

4.2 ข้อบังคับมหาวิทยาลัยราชภัฏกำแพงเพชร ว่าด้วยการจัดการศึกษาระดับปริญญาตรี (ฉบับที่ 2) พ.ศ. 2560

4.3 ข้อบังคับมหาวิทยาลัยราชภัฏกำแพงเพชร ว่าด้วยการประเมินผลการศึกษาระดับอนุปริญญาตรีและปริญญาตรี พ.ศ. 2548

4.4 ข้อบังคับมหาวิทยาลัยราชภัฏกำแพงเพชร ว่าด้วยการประเมินผลการศึกษาระดับอนุปริญญาตรีและปริญญาตรี (ฉบับที่ 2) พ.ศ. 2560

ข้อ 5. ในข้อบังคับนี้

“มหาวิทยาลัย”	หมายความว่า	มหาวิทยาลัยราชภัฏกำแพงเพชร
“สภามหาวิทยาลัย”	หมายความว่า	สภามหาวิทยาลัยราชภัฏกำแพงเพชร
“สภาวิชาการ”	หมายความว่า	สภาวิชาการมหาวิทยาลัยราชภัฏกำแพงเพชร
“อธิการบดี”	หมายความว่า	อธิการบดีมหาวิทยาลัยราชภัฏกำแพงเพชร
“คณะ”	หมายความว่า	คณะที่จัดตั้งขึ้นตามกฎหมายกระทรวงจัดตั้งส่วนราชการในมหาวิทยาลัยราชภัฏกำแพงเพชร และที่จัดตั้งขึ้นตามประกาศของมหาวิทยาลัยราชภัฏกำแพงเพชร
“สำนักส่งเสริมวิชาการฯ”	หมายความว่า	สำนักส่งเสริมวิชาการและงานทะเบียน มหาวิทยาลัยราชภัฏกำแพงเพชร
“งานทะเบียนและประมวลผล”	หมายความว่า	งานหนึ่งในสำนักส่งเสริมวิชาการฯ ที่รับผิดชอบด้านทะเบียนและประมวลผล
“คณบดี”	หมายความว่า	คณบดีของแต่ละคณะ และผู้อำนวยการ มหาวิทยาลัยราชภัฏกำแพงเพชร แม่สอด
“ประธานโปรแกรมวิชา”	หมายความว่า	บุคคลที่มหาวิทยาลัยแต่งตั้งให้เป็นประธานในการบริหารจัดการโปรแกรมวิชา
“อาจารย์ที่ปรึกษา”	หมายความว่า	บุคคลที่มหาวิทยาลัยแต่งตั้งให้ทำหน้าที่เป็นที่ปรึกษาดูแล สนับสนุนทางวิชาการ วิธีการเรียน ควบคุมแผนการเรียน และให้มีส่วนในการประเมินผลความก้าวหน้าในการเรียน
“นักศึกษา”	หมายความว่า	นักศึกษาระดับปริญญาตรีของมหาวิทยาลัยราชภัฏกำแพงเพชร
“การศึกษาภาคปกติ”	หมายความว่า	การจัดการศึกษาในเวลาราชการ
“การศึกษาภาคพิเศษ”	หมายความว่า	การจัดการศึกษาอื่น ๆ นอกเหนือจากการจัดการศึกษาภาคปกติ
“นักศึกษาภาคปกติ”	หมายความว่า	นักศึกษาที่จัดให้มีการเรียนการสอนในเวลา ราชการ
“นักศึกษาภาคพิเศษ”	หมายความว่า	นักศึกษาที่เข้าศึกษาตามโครงการจัดการศึกษา สำหรับบุคลากรประจำการ (กศ.บป.) หรือโครงการอื่นที่มหาวิทยาลัยจัดให้มีการเรียนการสอนที่นอกเหนือจากการศึกษาภาคปกติ
“ภาคการศึกษา”	หมายความว่า	ภาคการศึกษาปกติในระบบทวิภาคโดย 1 ปี การศึกษาแบ่งออกเป็น 2 ภาคการศึกษาปกติ โดย 1 ภาคการศึกษาปกติ มีระยะเวลาไม่น้อย



	กว่า 15 สัปดาห์ ซึ่งมหาวิทยาลัยอาจจัดให้มีการศึกษาภาคฤดูร้อนสมทบภาคการศึกษาปกติด้วยก็ได้
“ภาคการศึกษาถัดไป”	หมายความว่า ภาคการศึกษาที่ถัดจากภาคการศึกษาที่นักศึกษาลงทะเบียนรายวิชานั้นไว้ โดยรวมภาคฤดูร้อนด้วย
“เกณฑ์มาตรฐานหลักสูตร”	หมายความว่า เกณฑ์มาตรฐานหลักสูตรอุดมศึกษาตามประกาศ
	กระทรวงศึกษาธิการ เรื่อง เกณฑ์มาตรฐานหลักสูตรระดับปริญญาตรี พ.ศ. 2558
“กรอบมาตรฐานคุณวุฒิระดับอุดมศึกษา”	หมายความว่า กรอบมาตรฐานคุณวุฒิระดับอุดมศึกษาตามประกาศ
	กระทรวงศึกษาธิการ เรื่อง กรอบมาตรฐานคุณวุฒิระดับอุดมศึกษาแห่งชาติ พ.ศ. 2552

## หมวด 1 ระบบการจัดการศึกษา

ข้อ 6 มหาวิทยาลัยอาจจัดการศึกษาระดับปริญญาตรีได้ 2 รูปแบบ คือ การศึกษาภาคปกติ และ การศึกษาภาคพิเศษ ดังนี้

การจัดการศึกษาภาคปกติ ต้องให้สอดคล้องกับเกณฑ์มาตรฐานหลักสูตร กรอบมาตรฐานคุณวุฒิระดับอุดมศึกษา และเป็นไปตามนโยบายของมหาวิทยาลัย

การจัดการศึกษาภาคพิเศษ ต้องดำเนินการให้สอดคล้องกับเกณฑ์มาตรฐานหลักสูตร และให้มีสัดส่วนการลงทะเบียนและจำนวนหน่วยกิต สอดคล้องกับการจัดการศึกษาภาคปกติ โดยความเห็นชอบของสภามหาวิทยาลัย

ข้อ 7 กลุ่มหลักสูตรและโครงสร้างหลักสูตรของแต่ละสาขาวิชา ให้เป็นไปตามเกณฑ์มาตรฐานหลักสูตร

ข้อ 8 การกำหนดรายวิชา การคิดหน่วยกิต และระยะเวลาการศึกษา

8.1 กำหนดให้รายวิชาในแต่ละกลุ่มวิชา ประกอบด้วย รหัสรายวิชา ชื่อวิชา จำนวนหน่วยกิต จำนวนชั่วโมงบรรยาย จำนวนชั่วโมงปฏิบัติ และจำนวนชั่วโมงศึกษาด้วยตัวเอง

การกำหนดรหัสรายวิชาพรรคแรก ให้เป็นไปตามประกาศมหาวิทยาลัย

8.2 การคิดหน่วยกิต และการกำหนดจำนวนหน่วยกิต และระยะเวลาในการศึกษาให้เป็นไปตามเกณฑ์มาตรฐานหลักสูตร

ข้อ 9 การลงทะเบียน ให้มหาวิทยาลัยจัดให้มีการลงทะเบียนรายวิชาในแต่ละภาคการศึกษา โดยให้คณะดำเนินการเสนอแต่งตั้งอาจารย์ที่ปรึกษาให้แก่นักศึกษาเพื่อให้คำแนะนำหรือคำปรึกษา ตลอดจนแนะแนวการศึกษาให้สอดคล้องกับแผนการศึกษา และให้นักศึกษาถือปฏิบัติตามข้อกำหนด ดังต่อไปนี้

9.1 การลงทะเบียนของนักศึกษาในแต่ละภาคการศึกษา ให้เป็นไปตามหลักเกณฑ์ต่อไปนี้

9.1.1 นักศึกษาภาคปกติให้ลงทะเบียนตามเงื่อนไข ดังต่อไปนี้

(1) ให้ลงทะเบียนได้ไม่เกิน 22 หน่วยกิต ต่อภาคการศึกษา และสำหรับภาคฤดูร้อน ให้ลงทะเบียนได้ไม่เกิน 9 หน่วยกิต ในกรณีที่มีเหตุผลและความจำเป็นต้องลงทะเบียนมากกว่าที่กำหนดให้อธิการบดีเป็นผู้อนุมัติ โดยการเห็นชอบของประธานโปรแกรมวิชา และคณบดี แต่ทั้งนี้ต้องไม่กระทบกระเทือนต่อมาตรฐานและคุณภาพการศึกษา

(2) ไม่อนุญาตให้ลงทะเบียนเรียนร่วมกับนักศึกษาภาคพิเศษ ยกเว้นเป็นการลงทะเบียนเรียนร่วมในภาคการศึกษาสุดท้ายที่จะสำเร็จการศึกษา ทั้งนี้ หน่วยกิตรวมในภาคการศึกษานั้น ต้องไม่เกิน 22 หน่วยกิต การชำระเงินค่าลงทะเบียนให้เป็นไปตามระเบียบมหาวิทยาลัยเกี่ยวกับการเก็บเงินค่าธรรมเนียมการศึกษาระดับปริญญาตรี การศึกษาภาคพิเศษ

(3) ไม่อนุญาตให้ลงทะเบียนเรียนรายวิชาใดที่ไม่ได้กำหนดไว้ในแผนการศึกษา ในช่วงระยะเวลาที่กำลังออกฝึกประสบการณ์วิชาชีพ หรือสหกิจศึกษา ยกเว้นการลงทะเบียนภาคการศึกษาสุดท้ายให้ลงทะเบียนกับนักศึกษาภาคพิเศษได้

9.1.2 นักศึกษาภาคพิเศษให้ลงทะเบียนตามเงื่อนไข ดังต่อไปนี้

(1) ลงทะเบียนเรียนได้ไม่เกิน 12 หน่วยกิตต่อภาคการศึกษา ในกรณีที่มีเหตุผลและความจำเป็นต้องลงทะเบียนมากกว่าที่กำหนดให้อธิการบดีเป็นผู้อนุมัติ โดยการเห็นชอบของประธานโปรแกรมวิชา และคณบดี

(2) นักศึกษาต้องขออนุญาตจากอธิการบดีหรือผู้ที่รับมอบหมายจากอธิการบดี เพื่อลงทะเบียนเรียนรายวิชาเพิ่มเติมจากแผนการศึกษาในภาคการศึกษาที่มีการลงทะเบียนเรียนรายวิชาการฝึกประสบการณ์วิชาชีพ หรือสหกิจศึกษา ที่ใช้เวลาฝึกหรือปฏิบัติงานในวันเวลาราชการได้ เฉพาะในกรณีที่เป็นการเรียน ในภาคการศึกษาสุดท้ายเท่านั้น ทั้งนี้ ต้องปฏิบัติตามวิธีการและขั้นตอนที่มหาวิทยาลัยกำหนด

(3) มหาวิทยาลัยไม่อนุญาตให้นักศึกษาลงทะเบียนเรียนร่วมกับนักศึกษาภาคปกติ

9.2 นักศึกษาที่ต้องการเพิ่มรายวิชาเรียนและได้รับอนุญาตจากอธิการบดีแล้ว ให้ลงทะเบียนเรียนรายวิชาเพิ่มเติมได้ในกรณีในวันและเวลาเรียนไม่ซ้ำซ้อนกัน และต้องไม่เกินที่กำหนดไว้ ตามข้อ 9.1.1 หรือข้อ 9.1.2 แล้วแต่กรณี

9.3 การลงทะเบียนรายวิชาจะสมบูรณ์ต่อเมื่อได้ชำระค่าธรรมเนียมต่าง ๆ เป็นที่เรียบร้อยแล้ว

ในกรณีที่ลงทะเบียนเรียนล่าช้า การลงทะเบียนจะสมบูรณ์ต่อเมื่อได้ชำระค่าธรรมเนียมการศึกษาล่าช้า และยื่นหลักฐานการลงทะเบียนเรียนต่อมหาวิทยาลัย

9.4 รายวิชาใดที่ได้ผลการเรียนเป็น “I” หรือ “P” นักศึกษาไม่ต้องลงทะเบียนรายวิชานั้นซ้ำอีก

9.5 ในภาคการศึกษาใด หากนักศึกษาไม่ได้ลงทะเบียนเรียนด้วยเหตุผลใด ๆ ภายในภาคการศึกษานั้น ๆ จะต้องขอรักษาสภาพการเป็นนักศึกษาสำหรับภาคการศึกษานั้น โดยยื่นคำร้องขอรักษาสภาพการเป็นนักศึกษาและต้องเสียค่าธรรมเนียมเพื่อรักษาสภาพการเป็นนักศึกษาภายในระยะเวลาที่มหาวิทยาลัยกำหนด หากไม่ปฏิบัติตาม ให้ถือว่านักศึกษาพ้นสภาพการเป็นนักศึกษา

9.6 อธิการบดีอาจอนุมัติให้นักศึกษาที่พ้นสภาพการเป็นนักศึกษา กลับเข้าเป็นนักศึกษาใหม่ได้ ถ้ามีเหตุผลอันสมควร โดยให้ถือระยะเวลาที่พ้นสภาพการเป็นนักศึกษานั้น เป็นระยะเวลาพักการศึกษา โดยนักศึกษาจะต้องชำระค่าธรรมเนียมเพื่อคืนสภาพการเป็นนักศึกษาหรือค่าธรรมเนียมอื่น ๆ ตามที่กำหนดไว้ในระเบียบมหาวิทยาลัยที่เกี่ยวกับการเก็บเงินค่าธรรมเนียมการศึกษาระดับปริญญาตรีสำหรับการศึกษภาคปกติและการศึกษภาคพิเศษ

9.7 ในกรณีที่มีโครงการแลกเปลี่ยนนักศึกษา ระหว่างสถาบันการศึกษาหรือมีข้อตกลงเฉพาะราย อธิการบดีอาจพิจารณาอนุมัติให้นักศึกษาลงทะเบียนเรียนรายวิชาที่เปิดสอนในสถาบันการศึกษาอื่น แทนการลงทะเบียนในมหาวิทยาลัย โดยเสียค่าธรรมเนียมตามระเบียบมหาวิทยาลัยที่เกี่ยวกับการเก็บเงินค่าธรรมเนียมการศึกษาระดับปริญญาตรีสำหรับการศึกษภาคปกติและการศึกษภาคพิเศษ

9.8 การลงทะเบียนรายวิชา และการเพิ่ม - ถอนรายวิชา ให้ดำเนินการตามวิธีการและระยะเวลาที่มหาวิทยาลัยกำหนด

## หมวด 2 การรับเข้าศึกษา

ข้อ 10 คุณสมบัติและเงื่อนไขการเข้าเป็นนักศึกษาหลักสูตรระดับปริญญาตรี ของมหาวิทยาลัย จะต้องสำเร็จการศึกษาชั้นมัธยมศึกษาตอนปลายหรือเทียบเท่า เว้นแต่หลักสูตรการศึกษาต่อเนื่อง จะต้องสำเร็จการศึกษาระดับอนุปริญญา หรือประกาศนียบัตรวิชาชีพชั้นสูง หรือประกาศนียบัตรอื่น ๆ ที่เทียบเท่า และต้องมีคุณสมบัติตามที่มหาวิทยาลัยกำหนด

สำหรับผู้สำเร็จการศึกษาจากต่างประเทศ ให้มหาวิทยาลัยประกาศหลักเกณฑ์ เงื่อนไข และคุณสมบัติผู้ที่จะศึกษาต่อในหลักสูตรของมหาวิทยาลัย

ข้อ 11 กระบวนการรับนักศึกษาของมหาวิทยาลัย ให้มหาวิทยาลัยดำเนินการสอบคัดเลือกหรือคัดเลือกผู้ที่มีคุณสมบัติตามข้อ 10 เข้าเป็นนักศึกษาเพื่อศึกษาระดับปริญญาตรีในหลักสูตรของมหาวิทยาลัยตามเงื่อนไขของหลักสูตรนั้น ๆ ตามเกณฑ์และวิธีการรับสมัคร การสอบคัดเลือกหรือการสอบสัมภาษณ์และรายงานตัวเป็นนักศึกษา ที่กำหนดไว้ในประกาศมหาวิทยาลัย

ข้อ 12 การโอนผลการเรียน การยกเว้นการเรียนรายวิชา และการเทียบโอนความรู้และประสบการณ์ให้ มหาวิทยาลัย สามารถดำเนินการโอนผลการเรียน การยกเว้นการเรียนรายวิชา และเทียบโอนความรู้และประสบการณ์ โดยให้ดำเนินการตามหลักเกณฑ์และวิธีกำหนดไว้ในระเบียบมหาวิทยาลัย

ข้อ 13 มหาวิทยาลัยสามารถจัดการศึกษาหลักสูตรควมระดับปริญญาตรี 2 ปริญญาตามแบบ  
ทางการจัดการศึกษาหลักสูตรควมระดับปริญญาตรี 2 ปริญญาได้

ข้อ 14 อาจารย์ผู้สอนแต่ละคนต้องจัดทำรายละเอียดของรายวิชา และรายงานผลการดำเนินการ  
ของรายวิชาที่ตนสอน

ข้อ 15 ในกรณีที่รายวิชาเดียวกันมีอาจารย์ผู้สอนหลายคน ให้อาจารย์ผู้สอนทุกคนร่วมกันจัดทำ  
รายละเอียดของรายวิชา และรายงานผลการดำเนินการของรายวิชาแยกตามอาจารย์ผู้สอน

ข้อ 16 ให้แต่ละคณะมีคณะกรรมการทำหน้าที่ กำกับ และควบคุมดูแลการฝึกประสบการณ์  
วิชาชีพหรือสหกิจศึกษาในสาขาวิชาต่าง ๆ ตลอดจนจัดทำรายละเอียดของการฝึกประสบการณ์วิชาชีพหรือสหกิจ  
ศึกษา และรายงานผลการดำเนินการของการฝึกประสบการณ์วิชาชีพหรือสหกิจศึกษาด้วย

ข้อ 17 ให้มหาวิทยาลัยประเมินผลการสอนของอาจารย์ผู้สอน อย่างน้อยภาคการศึกษาละ 1 ครั้ง  
เพื่อให้อาจารย์ผู้สอนได้พัฒนาและปรับปรุงคุณภาพการสอน

### หมวด 3

#### การลา การย้ายสาขา และการพ้นสภาพ

ข้อ 18 การลา

##### 18.1 การลาป่วย

นักศึกษาผู้ใดที่ป่วยจนไม่สามารถเข้าชั้นเรียนได้ ให้ยื่นใบลาต่ออาจารย์ผู้สอน ในกรณีที่  
นักศึกษาป่วยติดต่อกันตั้งแต่ 7 วันขึ้นไป ให้ยื่นใบลาตามแบบของมหาวิทยาลัยผ่านอาจารย์ที่ปรึกษา พร้อมด้วย  
ใบรับรองแพทย์จากสถานพยาบาลของทางราชการ หรือสถานพยาบาลเอกชนที่กระทรวงสาธารณสุขรับรอง แล้ว  
นำไปขออนุญาตต่ออาจารย์ผู้สอน

##### 18.2 การลากิจ

นักศึกษามีกิจจำเป็น ไม่สามารถเข้าเรียนในชั่วโมงเรียนได้ ให้ยื่นใบลาผ่านอาจารย์ที่  
ปรึกษาแล้วนำไปขออนุญาตต่ออาจารย์ผู้สอน ล่วงหน้าอย่างน้อย 1 วัน หากไม่สามารถยื่นใบลาล่วงหน้าได้ให้ยื่น  
วันแรกที่เข้าเรียน

##### 18.3 การลาพักการศึกษา

18.3.1 นักศึกษาจะขออนุญาตลาพักการศึกษาได้ ดังกรณีต่อไปนี้

- (1) ถูกเรียกพล ระดมพล หรือเกณฑ์เข้ารับราชการทหาร
- (2) ได้รับทุนแลกเปลี่ยนนักศึกษาระหว่างประเทศ หรือทุนอื่นใดซึ่ง

มหาวิทยาลัยเห็นสมควรสนับสนุน

(3) เจ็บป่วยหรือประสบอุบัติเหตุ

(4) เมื่อถอนทุกรายวิชาที่ลงทะเบียน

(5) เหตุผลอื่น ๆ ที่คณะกรรมการตามข้อ 35 เห็นสมควร

18.3.2 นักศึกษาที่ประสงค์จะลาพักการศึกษาเป็นเวลาหนึ่งภาคการศึกษาหรือมากกว่า ให้ยื่นใบลาตามแบบฟอร์มของมหาวิทยาลัย โดยผ่านการเห็นชอบของอาจารย์ที่ปรึกษา แล้วให้อธิการบดีเป็นผู้พิจารณาอนุมัติ

18.3.3 นักศึกษาที่ลาพักการศึกษา หรือถูกสั่งพักการศึกษาตลอดหนึ่งภาคการศึกษา หรือมากกว่า จะต้องชำระค่าธรรมเนียมเพื่อรักษาสภาพการเป็นนักศึกษาทุกภาคการศึกษา

#### ข้อ 19 การย้ายสาขาวิชา

19.1 การย้ายสาขาวิชาภายในคณะ ให้เป็นไปตามเงื่อนไขที่มหาวิทยาลัยกำหนดและได้รับการเห็นชอบของประธานโปรแกรมวิชาเดิม ประธานโปรแกรมวิชาที่จะย้ายสังกัด และคณบดีของคณะ แล้วให้ผู้ว่าการสำนักส่งเสริมวิชาการฯ เป็นผู้พิจารณาอนุมัติ โดยต้องทำให้แล้วเสร็จ ตามประกาศมหาวิทยาลัย

19.2 การย้ายสาขาวิชาไปต่างคณะ ให้เป็นไปตามเงื่อนไขที่มหาวิทยาลัยกำหนดและได้รับความเห็นชอบของประธานโปรแกรมวิชาเดิม ประธานโปรแกรมวิชาที่จะย้ายสังกัด คณบดีคณะเดิม และคณบดีของคณะที่จะย้ายไปสังกัด แล้วให้ผู้ว่าการสำนักส่งเสริมวิชาการฯ เป็นผู้พิจารณาอนุมัติ โดยต้องทำให้แล้วเสร็จ ตามประกาศมหาวิทยาลัย

#### ข้อ 20 การฟื้นสภาพการเป็นนักศึกษา

นักศึกษาจะฟื้นสภาพการเป็นนักศึกษาด้วยเหตุ ดังต่อไปนี้

20.1 เสียชีวิต

20.2 ลาออก

20.3 ฟื้นสภาพจากการขาดคุณสมบัติตามข้อ 10

20.4 ฟื้นสภาพการเป็นนักศึกษาอันเนื่องมาจากเกณฑ์การวัดและการประเมินผล

ตามข้อ 21

20.5 ถูกปลดชื่อออกจากการเป็นนักศึกษา เนื่องจากผิดวินัยนักศึกษาและปฏิบัติตามการวินิจฉัยของคณะกรรมการที่มหาวิทยาลัยแต่งตั้ง

20.6 มีสภาพเป็นนักศึกษาเกินระยะเวลาการศึกษาที่เกณฑ์มาตรฐานหลักสูตรกำหนดไว้ หรือเวลาในการศึกษาเกินกว่าที่กำหนดในข้อ 31.4 ตลอดจนขาดคุณสมบัติ ตามข้อ 31.2 และข้อ 31.3

20.7 ไม่ผ่านการประเมินรายวิชาเตรียมฝึกประสบการณ์วิชาชีพ หรือรายวิชาการฝึกประสบการณ์วิชาชีพเป็นครั้งที่สอง

20.8 ไม่ชำระค่าลงทะเบียนเรียนตามที่มหาวิทยาลัยกำหนด และมีได้ขอรักษาสภาพการเป็นนักศึกษาภายในระยะเวลาที่มหาวิทยาลัยกำหนด

20.9 สำเร็จการศึกษาตามหลักสูตร

การฟื้นสภาพการเป็นนักศึกษาตามข้อ 20.4 ข้อ 20.5 ข้อ 20.6 ข้อ 20.7 และข้อ 20.8 ให้มหาวิทยาลัยประกาศให้นักศึกษาผู้นั้นฟื้นสภาพการเป็นนักศึกษา

ข้อ 21 การฟื้นสภาพการเป็นนักศึกษาอันเนื่องมาจากเกณฑ์การวัดผลและการประเมินผล

21.1 นักศึกษาภาคปกติ จะพ้นสภาพการเป็นนักศึกษาเมื่ออยู่ในเกณฑ์ตามข้อใดข้อหนึ่งดังต่อไปนี้

21.1.1 ได้ค่าระดับผลการเรียนเฉลี่ยสะสมต่ำกว่า 1.60 เมื่อสิ้นภาคการศึกษาที่ 3 นับตั้งแต่เริ่มเข้าศึกษา

21.2.2 ได้ค่าระดับผลการเรียนเฉลี่ยสะสมต่ำกว่า 1.80 เมื่อสิ้นภาคการศึกษาที่ 6 ที่ 9 ที่ 12 ที่ 15 ที่ 18 และที่ 21 นับตั้งแต่เริ่มเข้าศึกษา กรณีเรียนหลักสูตรปริญญาตรี 4 ปี

21.2.3 นักศึกษาลงทะเบียนเรียนครบตามที่หลักสูตรกำหนด แต่ยังไม่ได้รับค่าระดับผลการเรียนเฉลี่ยต่ำกว่า 1.80

21.3 กรณีที่นักศึกษาเรียนได้จำนวนหน่วยกิต ครบตามที่กำหนดไว้ในหลักสูตรแล้ว และได้ค่าระดับผลการเรียนเฉลี่ยสะสมไม่ต่ำกว่า 1.80 แต่ไม่ถึง 2.00 ให้นักศึกษาผู้นั้นเรียนรายวิชาเพิ่มเพื่อปรับค่าระดับผลการเรียนเฉลี่ยให้ถึง 2.00 ได้

#### หมวด 4

#### การวัดผล การประเมินผลการศึกษา และการให้เกียรตินิยม

ข้อ 22 ให้มีการประเมินผลทุกรายวิชาที่จัดให้มีการเรียนการสอน การวัดผลต้องทำตลอดภาคการเรียนอย่างสม่ำเสมอด้วยวิธีการต่าง ๆ เช่น การทดสอบ การตรวจรายงานและผลงาน และการสังเกตพฤติกรรม เพื่อทราบความก้าวหน้าในการเรียน โดยมีสัดส่วนคะแนนระหว่างภาคร้อยละ 30 ถึง 70 และต้องมีการสอบปลายภาคด้วย เว้นแต่รายวิชาที่กำหนดให้ประเมินลักษณะอื่น ตามประกาศมหาวิทยาลัย

ผลการประเมินเป็นรายวิชาให้ผ่านการตรวจสอบของประธานโปรแกรมวิชา และคณบดี การอนุมัติผลเป็นอำนาจของอธิการบดีหรือผู้ที่อธิการบดีมอบหมาย

รายวิชาใดที่อาจารย์ผู้สอนไม่รายงานผลการประเมินเป็นค่าระดับผลการเรียน โดยไม่ระบุสัญลักษณ์อื่นใด และมีใช้รายวิชาที่นักศึกษาถอนการลงทะเบียน ให้งานทะเบียนและประมวลผลบันทึกผลการเรียนรายวิชานั้นเป็น “E” หรือ “F” แล้วแต่กรณี

ข้อ 23 นักศึกษาจะต้องสอบปลายภาค และจะมีสิทธิ์ในการสอบปลายภาคต้องอยู่ในเกณฑ์ต่อไปนี้

23.1 มีเวลาเรียนในรายวิชานั้น ๆ ไม่น้อยกว่าร้อยละ 80 ของเวลาเรียนทั้งหมด

23.2 ในกรณีที่มึเวลาเรียนในรายวิชาใดน้อยกว่าร้อยละ 80 แต่ไม่ต่ำกว่าร้อยละ 60 ให้อยู่ในดุลยพินิจของคณะกรรมการตามข้อ 35 โดยผ่านความเห็นชอบของอาจารย์ที่ปรึกษา

23.3 ในกรณีที่เวลาเรียนในรายวิชาใด น้อยกว่าร้อยละ 60 จะไม่มีสิทธิ์สอบปลายภาคในรายวิชานั้น

23.4 ผู้ไม่มีสิทธิ์สอบปลายภาค ตามข้อ 23.2 และข้อ 23.3 จะได้รับระดับผลการเรียนเป็น “E” หรือ “F” แล้วแต่กรณี

ข้อ 24 นักศึกษาที่มีสิทธิ์สอบ แต่ขาดสอบปลายภาคจะได้รับผลการเรียนเป็น “I” และนักศึกษาที่มีสิทธิ์ยื่นคำร้องขอสอบภายในระยะเวลา 15 วันนับแต่วันเปิดภาคการศึกษาของภาคการศึกษาถัดไป และการพิจารณาให้อยู่ในดุลยพินิจของคณะกรรมการตามข้อ 35

ในกรณีที่นักศึกษาได้รับอนุญาตให้สอบ นักศึกษาต้องสอบให้เสร็จสิ้นตามระยะเวลาที่มหาวิทยาลัยกำหนดในภาคการศึกษาต่อไป ในกรณีที่ไม่อนุญาตให้สอบ หรืออนุญาตให้สอบแล้วนักศึกษาไม่มาสอบหรือยื่นคำร้องขอสอบตามกำหนด โดยไม่มีเหตุผลความจำเป็นและการอนุมัติจากคณะกรรมการตามข้อ 35 โดยผ่านความเห็นชอบของอาจารย์ที่ปรึกษา ทั้งนี้ให้งานทะเบียนและประมวลผล ปรับระดับการศึกษาเป็น “E” หรือ “F” ตามระยะเวลาที่กำหนดในข้อ 26.3 วรรคสอง

ข้อ 25 ให้มีการประเมินผลการเรียนรายวิชาต่าง ๆ ตามหลักสูตร ดังนี้

25.1 ระบบที่มีค่าผลการเรียน แบ่งออกเป็น 8 ระดับ ดังต่อไปนี้

ระดับคะแนน	ความหมายของผลการเรียน	ค่าระดับคะแนน
A	ดีเยี่ยม (Excellent)	4.00
B+	ดีมาก (Very Good)	3.50
B	ดี (Good)	3.00
C+	ดีพอใช้ (Fairly Good)	2.50
C	พอใช้ (Fair)	2.00
D+	อ่อน (Poor)	1.50
D	อ่อนมาก (Very Poor)	1.00
E	ตก (Fail)	0.00

กรณีที่จำนวนนักศึกษาลงทะเบียนเรียนรายวิชาต่าง ๆ น้อยกว่า 20 คน ให้ประเมินผลโดยใช้วิธีอิงเกณฑ์ตามข้อ 25.1

กรณีที่จำนวนนักศึกษาลงทะเบียนเรียนรายวิชาต่าง ๆ ตั้งแต่ 20 คนขึ้นไป ให้ประเมินผลโดยวิธีอิงกลุ่มอย่างน้อย 5 ระดับ ยกเว้นรายวิชาที่มีลักษณะเฉพาะ ได้แก่ ปัญหาพิเศษ โครงการพิเศษ โครงการศึกษา เอกเทศทางสัมมนา การเตรียมฝึกประสบการณ์วิชาชีพ การฝึกประสบการณ์วิชาชีพ สหกิจศึกษา รายวิชา การศึกษาอิสระ และรายวิชาการฝึกทักษะและ/หรือปฏิบัติตลอดภาคการศึกษา (ดูจากเลขแสดง น(ท-ป-อ) เช่น 1(0-60-0)) เป็นต้น ให้ประเมินผลโดยวิธีอิงเกณฑ์ตามข้อ 25.1

ระบบที่มีค่าผลการเรียนนี้ ใช้สำหรับประเมินรายวิชาเรียนตามหลักสูตรที่มหาวิทยาลัยเปิด การเรียนสอน ระดับผลการเรียนที่ถือว่าสอบได้ตามระบบนี้ ต้องไม่ต่ำกว่า “D” ถ้านักศึกษาได้ระดับผลการเรียนเป็น “E”

ในรายวิชาใด ต้องลงทะเบียนและเรียนวิชานั้นใหม่จนกว่าจะสอบได้ ยกเว้นรายวิชาที่เป็นวิชาเลือก หมวดวิชาศึกษาทั่วไป และหมวดวิชาเลือกเสรี ให้ลงทะเบียนและเรียนรายวิชาอื่นที่อยู่ในกลุ่มเดียวกันแทนได้

25.2 สำหรับรายวิชาที่หลักสูตรหรือสภามหาวิทยาลัยกำหนดให้เรียนเพิ่มเติมตามข้อกำหนดเฉพาะ โดยไม่คิดค่าระดับผลการเรียน ให้ประเมินผลในระบบสัญลักษณ์ ดังต่อไปนี้

ระดับผลการเรียน PD (Pass Distinction) หมายถึง “ผ่านดีเยี่ยม”

ระดับผลการเรียน	P (Pass)	หมายถึง “ผ่าน”
ระดับผลการเรียน	F (Fail)	หมายถึง “ไม่ผ่าน”

รายวิชาที่ได้ผลการเรียนเป็น “F” นักศึกษาต้องลงทะเบียนและเรียนใหม่จนกว่าจะสอบผ่าน

25.3 การประเมินรายวิชาเตรียมฝึกประสบการณ์วิชาชีพ และรายวิชาฝึกประสบการณ์วิชาชีพ ถ้าได้ระดับคะแนนต่ำกว่า “C” ถือว่าสอบตก นักศึกษาจะต้องลงทะเบียนและเรียนใหม่ ถ้าได้รับการประเมินรายวิชาดังกล่าวต่ำกว่า “C” เป็นครั้งที่สอง ถือว่าพ้นสภาพการเป็นนักศึกษา

25.3.1 นักศึกษาต้องเรียนรายวิชาเตรียมฝึกประสบการณ์วิชาชีพ หรือรายวิชาปฏิบัติงานด้านวิชาชีพต่าง ๆ ตามลำดับ - หลัง จึงจะลงทะเบียนรายวิชาฝึกประสบการณ์วิชาชีพ หรือสหกิจศึกษา หรือการปฏิบัติงานสอนในสถานศึกษา

25.3.2 ถ้ามีการลงทะเบียนเรียนรายวิชาฝึกประสบการณ์วิชาชีพ หรือสหกิจศึกษา หรือการปฏิบัติงานสอนในสถานศึกษาตามลำดับไปแล้ว แต่รายวิชาในข้อ 25.3.1 ไม่ผ่าน ให้ถือว่าการลงทะเบียนรายวิชาฝึกประสบการณ์วิชาชีพ หรือสหกิจศึกษา หรือการปฏิบัติงานสอนในสถานศึกษาเป็นโมฆะ โดยให้งานทะเบียนและประมวลผลดำเนินการปรับผลการเรียนเป็น “W”

ข้อ 26 ให้ใช้สัญลักษณ์ดังต่อไปนี้ ในกรณีอื่น ๆ ที่ไม่มีค่าระดับผลการเรียน

26.1 Au (Audit) ใช้สำหรับการบันทึกผลการเรียนวิชาที่นักศึกษาลงทะเบียนเรียน เพื่อร่วมฟังและปฏิบัติงานตามเกณฑ์การประเมินที่ผู้สอนกำหนด โดยไม่นับหน่วยกิต

26.2 W (Withdraw) ใช้สำหรับบันทึกผลการเรียนของนักศึกษา กรณีใดกรณีหนึ่งดังต่อไปนี้

26.2.1 นักศึกษาขอถอนรายวิชาเรียนเมื่อพ้นกำหนด 15 วัน นับแต่วันแรกของการเพิ่ม - ถอนรายวิชา และก่อนกำหนดสอบปลายภาคไม่น้อยกว่าสองสัปดาห์ ตามประกาศของมหาวิทยาลัย

26.2.2 นักศึกษาถูกสั่งให้พักการศึกษา หลังจากลงทะเบียนในภาคเรียนนั้นแล้ว

26.2.3 นักศึกษาลงทะเบียนเรียน เพื่อร่วมฟัง (Audit) และผลการเรียนรายวิชานั้น ไม่ผ่านเกณฑ์การประเมินที่อาจารย์ผู้สอนกำหนด

26.3 I (Incomplete) ใช้บันทึกผลการเรียนของนักศึกษา ในกรณีใดกรณีหนึ่งดังต่อไปนี้

26.3.1 เป็นรายวิชาที่นักศึกษายังทำงานไม่เสร็จเมื่อสิ้นภาคการศึกษา ซึ่งนักศึกษาจะต้องขอรับการประเมินเป็นค่าระดับผลการเรียนให้เสร็จสิ้นภายใน 30 วัน นับตั้งแต่วันเปิดภาคการศึกษาถัดไป

26.3.2 เป็นรายวิชาที่นักศึกษามีสิทธิสอบปลายภาค แต่ขาดสอบปลายภาค และได้ยื่นคำร้องขอสอบในรายวิชาที่ขาดสอบนั้น ซึ่งคณะกรรมการตามข้อ 35 พิจารณานุญาตให้สอบในรายวิชาที่ขาดสอบนั้นได้

การให้ “I” แก่นักศึกษาคนใด อาจารย์ผู้สอนจะต้องส่งบันทึกรายละเอียดคะแนนเก็บ



ทั้งหมดและผลการประเมินผลการศึกษาภายใน 45 วัน นับแต่วันเปิดภาคการศึกษาถัดไป และในกรณีที่ไม่มี การประเมินผลจากอาจารย์ผู้สอนภายในระยะเวลาดังกล่าว ให้งานทะเบียนและประมวลผล ปรับผลการเรียนรายวิชา ที่ได้ “I” นั้นเป็น “E” หรือ “F” แล้วแต่กรณี

ข้อ 27 รายวิชาที่ได้รับการยกเว้นการเรียนรายวิชาตามระเบียบมหาวิทยาลัยที่เกี่ยวกับการยกเว้น การเรียนรายวิชา ให้ได้ผลการเรียนเป็น “P”

ข้อ 28 การหาค่าระดับผลการเรียนเฉลี่ยประจำภาคการศึกษา และค่าระดับผลการเรียนเฉลี่ย สะสมให้คิดเป็นเลขทศนิยม 2 ตำแหน่ง โดยไม่ปัดเศษ สำหรับรายวิชาที่นักศึกษาได้ผลการเรียนเป็น “I” ไม่ให้นำ หน่วยกิตมาเป็นตัวหารเฉลี่ย

กรณีที่สอบตกและต้องเรียนซ้ำ หรือกรณีสอบตกรายวิชาเลือก หมวดวิชาศึกษาทั่วไป หมวดวิชา เลือกเสรี และเปลี่ยนไปเรียนรายวิชาอื่นแทน ให้นำรวมทั้งหน่วยกิตที่สอบตกและเรียนซ้ำเพื่อใช้เป็นตัวหารเฉลี่ย

ข้อ 29 นักศึกษาที่ทุจริต หรือร่วมทุจริตในการสอบรายวิชาใด ให้มหาวิทยาลัยพิจารณาโทษตาม ควรแก่กรณี ดังนี้

29.1 ให้สอบตกในรายวิชานั้น และพักการเรียนในภาคการศึกษาถัดไป หรือ

29.2 ให้สอบตกทุกรายวิชาในภาคการศึกษานั้น หรือ

29.3 ให้พ้นสภาพการเป็นนักศึกษา

ข้อ 30 ผู้ที่ได้รับเกียรตินิยมต้องมีคุณสมบัติ ดังนี้

30.1 ปริญญาตรี หลักสูตร 4 ปี และ 5 ปี ให้ได้รับเกียรตินิยมอันดับหนึ่ง เมื่อเรียนครบ หลักสูตรแล้วได้ค่าระดับผลการเรียนเฉลี่ยสะสมไม่น้อยกว่า 3.60 และ สำหรับผู้ที่ได้ค่าระดับผลการเรียนเฉลี่ย สะสมไม่ถึง 3.60 แต่ไม่น้อยกว่า 3.25 ให้ได้รับเกียรตินิยมอันดับสอง

30.2 สอบได้ในรายวิชาใด ๆ ไม่ต่ำกว่า “C” ตามระบบค่าระดับผลการเรียน หรือไม่ได้ “F” ตามระบบไม่มีค่าระดับผลการเรียน

สำหรับผู้สำเร็จการศึกษาปริญญาตรี (ต่อเนื่อง) จะพิจารณาผลการเรียน ในระดับ อนุปริญญาหรือเทียบเท่า เช่นเดียวกัน

30.3 นักศึกษาภาคปกติ ในกรณีที่เรียนหลักสูตร 4 ปี มีสภาพการเป็นนักศึกษาไม่เกิน 4 ปีการศึกษาติดต่อกัน และในกรณีที่เรียนหลักสูตร 5 ปี มีสภาพการเป็นนักศึกษาไม่เกิน 5 ปีการศึกษาติดต่อกัน

30.4 นักศึกษาภาคพิเศษ ในกรณีที่เรียนหลักสูตร 4 ปี มีสภาพการเป็นนักศึกษาไม่เกิน 4 ปีการศึกษาติดต่อกัน และในกรณีที่เรียนหลักสูตร 5 ปี มีสภาพการเป็นนักศึกษาไม่เกิน 5 ปีการศึกษาติดต่อกัน

## หมวด 5

### การสำเร็จการศึกษา

ข้อ 31 ผู้สำเร็จการศึกษาตามหลักสูตร ต้องมีคุณสมบัติครบถ้วนทุกข้อ ดังนี้

31.1 มีความประพฤติดี มีคุณธรรม

31.2 สอบได้รายวิชาต่าง ๆ ครบตามหลักสูตร รวมทั้งรายวิชาที่สภามหาวิทยาลัย กำหนดให้เรียนเพิ่มเติม

31.3 ได้ค่าระดับผลการเรียนเฉลี่ยสะสมไม่ต่ำกว่า 2.00

31.4 ต้องมีระยะเวลาการศึกษา ดังนี้

31.4.1 สำหรับนักศึกษาภาคปกติ ในกรณีหลักสูตรปริญญาตรี 4 ปี สำเร็จ การศึกษาได้ไม่ก่อน 6 ภาคการศึกษา และไม่เกิน 8 ปีการศึกษา .และในกรณีหลักสูตรปริญญาตรี 5 ปี สำเร็จ การศึกษาได้ไม่ก่อน 8 ภาคการศึกษา และ ไม่เกิน 10 ปีการศึกษา

31.4.2 สำหรับนักศึกษาภาคพิเศษ ในกรณีหลักสูตรปริญญาตรี 4 ปี สำเร็จ การศึกษาได้ไม่ก่อน 9 ภาคการศึกษา และไม่เกิน 8 ปีการศึกษา .และในกรณีหลักสูตรปริญญาตรี 5 ปี สำเร็จ การศึกษาได้ไม่ก่อน 8 ภาคการศึกษา และไม่เกิน 10 ปีการศึกษา

กรณีมีการโอนผลการเรียนหรือการยกเว้นการเรียนรายวิชาให้เป็นไปตามระเบียบ มหาวิทยาลัย

มหาวิทยาลัยอาจกำหนดให้มีการทดสอบวัดความรู้ความสามารถ และ/หรือคุณลักษณะ อื่น ๆ ก่อนสำเร็จการศึกษา (Exit Exam) และให้ใช้เป็นข้อกำหนดในการสำเร็จการศึกษาของนักศึกษาได้ โดยให้ ทำเป็นประกาศมหาวิทยาลัย

ข้อ 32 การเสนอสำเร็จการศึกษา ให้นักศึกษาในภาคการศึกษาสุดท้ายที่จะสำเร็จการศึกษาตาม หลักสูตรดำเนินการขอสำเร็จการศึกษาตามวิธีการและระยะเวลาที่มหาวิทยาลัยกำหนด

ข้อ 33 การเก็บค่าธรรมเนียมการศึกษา ให้มหาวิทยาลัยเก็บค่าธรรมเนียมต่าง ๆ ในการจัด การศึกษา และดำเนินการรับจ่ายเงินค่าธรรมเนียมการศึกษาได้ตามที่กำหนดไว้ในระเบียบมหาวิทยาลัยที่เกี่ยวข้องกับการเก็บเงินค่าธรรมเนียมการศึกษาระดับปริญญาตรีสำหรับการศึกษาภาคปกติและการศึกษาภาคพิเศษ

ข้อ 34 การจ่ายค่าตอบแทนการสอน ให้มหาวิทยาลัยสามารถจ่ายค่าตอบแทนการสอน โดยอาจ จ่ายค่าตอบแทนการสอนตามระเบียบ ประกาศ มหาวิทยาลัยที่เกี่ยวข้องกับการจ่ายค่าตอบแทนสำหรับการศึกษาภาค ปกติและการศึกษาภาคพิเศษ

ข้อ 35 ให้อธิการบดีแต่งตั้งคณะกรรมการขึ้นคณะหนึ่งเรียกว่า “คณะกรรมการวิชาการ” โดยให้ มีกรรมการ ประกอบด้วย

35.1 รองอธิการบดีที่ดูแลรับผิดชอบงานวิชาการ เป็นประธาน

35.2 คณบดี หรือรองคณบดีที่ได้รับมอบหมาย

ให้รับผิดชอบงานวิชาการทุกคณะ จำนวนคณะละ 1 คน เป็นกรรมการ

35.3 ผู้อำนวยการสำนักส่งเสริมวิชาการและงานทะเบียน เป็นกรรมการ

35.4 หัวหน้าหรือผู้รับผิดชอบงานทะเบียนและประมวลผล เป็นกรรมการ

35.6 รองผู้อำนวยการสำนักส่งเสริมวิชาการและงานทะเบียน เป็นกรรมการและ เลขานุการ

35.7 หัวหน้าสำนักงานผู้อำนวยการสำนักส่งเสริมวิชาการ

และงานทะเบียน เป็นผู้ช่วยเลขานุการ

อธิการบดีอาจแต่งตั้งผู้ที่เกี่ยวข้องกับงานวิชาการเป็นกรรมการเพิ่มเติมก็ได้ แต่ทั้งนี้เมื่อรวมกันแล้ว กรรมการทั้งหมดต้องไม่เกิน 13 คน

ให้คณะกรรมการวิชาการทำหน้าที่เกี่ยวข้องกับการบริหารและพัฒนางานวิชาการของมหาวิทยาลัย กลั่นกรองงานด้านวิชาการก่อนเสนอให้คณะกรรมการบริหารมหาวิทยาลัย สภาวิชาการ หรือสภามหาวิทยาลัย พิจารณาเห็นชอบ และทำหน้าที่อื่น ๆ ที่สภามหาวิทยาลัย คณะกรรมการบริหารมหาวิทยาลัย สภาวิชาการ หรืออธิการบดีมอบหมาย

ข้อ 36 การนับกำหนดวันสิ้นสุดภาคการศึกษา ให้ยึดถือวันที่มหาวิทยาลัยกำหนดเป็นวันสุดท้ายของการสอบปลายภาค

ข้อ 37 ให้คณะกรรมการที่สภาแต่งตั้งเป็นผู้อนุมัติการประเมินผลการศึกษา

ข้อ 38 ให้อธิการบดีเป็นผู้รักษาการให้เป็นไปตามข้อบังคับนี้ และให้มีอำนาจออกประกาศหรือคำสั่งเพื่อประโยชน์ในการปฏิบัติตามข้อบังคับนี้ ในกรณีที่มีปัญหาจากการปฏิบัติตามข้อบังคับนี้ ให้อธิการบดีเป็นผู้มีอำนาจวินิจฉัยชี้ขาดของอธิการบดีถือเป็นที่สุด

ประกาศ ณ วันที่ 18 สิงหาคม พ.ศ. 2562

โสริช โปธิแก้ว

(รองศาสตราจารย์โสริช โปธิแก้ว)

นายกสภามหาวิทยาลัยราชภัฏกำแพงเพชร

หน้า ๔๐

เล่ม ๑๓๔ ตอนพิเศษ ๑๙๔ ง ราชกิจจานุเบกษา ๓๑ กรกฎาคม ๒๕๖๐

## ข้อบังคับสภาการพยาบาล

ว่าด้วยการให้ความเห็นชอบหลักสูตรการศึกษาวิชาชีพการพยาบาล

และการผดุงครรภ์ระดับวิชาชีพ

พ.ศ. ๒๕๖๐

อาศัยอำนาจตามความในมาตรา ๒๒ (๓) (ค) (ฐ) ประกอบกับมาตรา ๘ (๓) แห่งพระราชบัญญัติวิชาชีพการพยาบาลและการผดุงครรภ์ พ.ศ. ๒๕๒๘ ซึ่งแก้ไขเพิ่มเติมโดยพระราชบัญญัติวิชาชีพ การพยาบาล และการผดุงครรภ์ (ฉบับที่ ๒) พ.ศ. ๒๕๔๐ คณะกรรมการสภาการพยาบาลโดยความเห็นชอบของ สภานายกพิเศษตามมาตรา ๒๖ แห่งพระราชบัญญัติวิชาชีพการพยาบาลและการผดุงครรภ์ พ.ศ. ๒๕๒๘ จึงออกข้อบังคับไว้ ดังต่อไปนี้

ข้อ ๑ ข้อบังคับนี้เรียกว่า “ข้อบังคับสภาการพยาบาลว่าด้วยการให้ความเห็นชอบหลักสูตร การศึกษา วิชาชีพการพยาบาลและการผดุงครรภ์ ระดับวิชาชีพ พ.ศ. ๒๕๖๐”

ข้อ ๒ ข้อบังคับนี้ให้ใช้บังคับตั้งแต่วันถัดจากวันประกาศในราชกิจจานุเบกษาเป็นต้นไป

ข้อ ๓ ให้ยกเลิกข้อบังคับสภาการพยาบาลว่าด้วยการให้ความเห็นชอบหลักสูตรการศึกษา วิชาชีพการพยาบาลและการผดุงครรภ์ ระดับวิชาชีพ พ.ศ. ๒๕๕๔

ข้อ ๔ ในข้อบังคับนี้

“สถาบันการศึกษา” หมายความว่า โรงเรียน วิทยาลัย คณะวิชา สำนักวิชา หรือสถานศึกษา ที่เรียกชื่อ อย่างเป็นทางการสอนตามหลักสูตรการศึกษาวิชาชีพการพยาบาลและการผดุงครรภ์ เพื่อให้ ผู้สำเร็จการศึกษา ขอบัณฑิตและรับใบอนุญาตเป็นผู้ประกอบวิชาชีพการพยาบาลและการผดุงครรภ์ ตามกฎหมายว่าด้วย วิชาชีพการพยาบาลและการผดุงครรภ์ และให้หมายความรวมถึงสถาบันการศึกษา ที่มายื่นขอเปิดดำเนินการใหม่

“สถาบันการศึกษาพี่เลี้ยง” หมายความว่า สถาบันการศึกษาพยาบาลที่ทำหน้าที่ให้คำปรึกษา แนะนำ ช่วยเหลือดูแล และกำกับสถาบันการศึกษาที่ขอเปิดดำเนินการใหม่ ซึ่งมีสถานภาพปัจจุบัน โดยได้รับการรับรอง สถาบันการศึกษาครั้งล่าสุดจากสภาการพยาบาลเป็นระยะเวลาไม่น้อยกว่า ๔ ปี อย่างต่อเนื่อง ติดต่อกันมาแล้ว ไม่น้อยกว่า ๒ ครั้ง จนถึงวันที่มีการทำข้อตกลงกันระหว่างสถาบันการศึกษา พี่เลี้ยงกับสถาบันการศึกษาที่ขอ เปิดดำเนินการใหม่ การันระยะเวลาการรับรองครั้งที่ ๒ ให้นับได้ตั้งแต่วันที่ สภาการพยาบาลมีมติ

ทั้งนี้ ข้อตกลงระหว่างสถาบันการศึกษาพี่เลี้ยงกับสถาบันการศึกษาที่ขอเปิดดำเนินการใหม่ จะต้อง มีระยะเวลาจนกว่าจะมีผู้สำเร็จการศึกษาตามหลักสูตรรุ่นแรก และสถาบันการศึกษาพี่เลี้ยง ๑ แห่ง สามารถทำ ข้อตกลงเป็นสถาบันการศึกษาพี่เลี้ยงให้กับสถาบันการศึกษาที่จะขอเปิดดำเนินการใหม่ ได้ไม่เกิน ๑ แห่ง

“หลักสูตร” หมายความว่า หลักสูตรการศึกษาระดับปริญญาตรี หรือประกาศนียบัตรเทียบเท่าปริญญาตรี

“คณะกรรมการ” หมายความว่า คณะกรรมการสภาการพยาบาล

“คณะอนุกรรมการ” หมายความว่า คณะอนุกรรมการที่คณะกรรมการแต่งตั้ง

“เลขาธิการ” หมายความว่า เลขาธิการสภาการพยาบาล

“ผู้ดำเนินการ” หมายความว่า ผู้บริหารสถานศึกษาตามพระราชบัญญัติการศึกษาแห่งชาติ พ.ศ. ๒๕๔๒ หรือผู้รับใบอนุญาตให้จัดตั้งสถาบันอุดมศึกษาเอกชนตามพระราชบัญญัติสถาบันอุดมศึกษาเอกชน พ.ศ. ๒๕๔๖ และที่แก้ไขเพิ่มเติม

“ผู้บริหารสถาบันการศึกษา” หมายความว่า คณบดี หรือผู้อำนวยการของสถาบันการศึกษา การพยาบาล และการผดุงครรภ์ หรือตำแหน่งอื่นที่เทียบเท่า

ข้อ ๕ หลักสูตรที่สภาการพยาบาลจะให้ความเห็นชอบต้องดำเนินการตามข้อบังคับนี้

ข้อ ๖ หลักสูตรที่จัดการศึกษาในระบบอื่นที่แตกต่างจากข้อบังคับนี้กำหนดซึ่งสภาการพยาบาล จะให้ความเห็นชอบให้ดำเนินการตามข้อบังคับนี้โดยอนุโลมเว้นแต่คณะกรรมการจะกำหนดเป็นอย่างอื่น

#### หมวด ๑

#### หลักสูตร

ข้อ ๗ หลักสูตรปริญญาตรีทางวิชาชีพการพยาบาลและการผดุงครรภ์ แบ่งเป็น ๒ แบบ ได้แก่

๗.๑ หลักสูตรปริญญาตรีทางวิชาชีพ ที่มุ่งผลิตบัณฑิตให้มีความรอบรู้ทั้งภาคทฤษฎี และภาคปฏิบัติ เน้นความรู้ สมรรถนะและทักษะด้านวิชาชีพตามข้อกำหนดของมาตรฐานวิชาชีพ

๗.๒ หลักสูตรปริญญาตรีแบบก้าวหน้าทางวิชาชีพ เป็นหลักสูตรสำหรับผู้เรียน ที่มีความสามารถพิเศษ มุ่งเน้นผลิตบัณฑิตที่มีความรู้ สมรรถนะและทักษะทางวิชาชีพ โดยใช้หลักสูตรปกติ ที่เปิดสอนอยู่แล้ว ให้รองรับ ศักยภาพของผู้เรียน โดยกำหนดให้ผู้เรียนได้ศึกษาบางรายวิชาในระดับ บัณฑิตศึกษาที่เปิดสอนอยู่แล้ว และ สนับสนุนให้ผู้เรียนได้ทำวิจัยที่ลุ่มลึก โดยต้องมีการเรียนรายวิชา ระดับบัณฑิตศึกษาไม่น้อยกว่า ๑๒ หน่วยกิต

ข้อ ๘ หลักสูตรต้องมีปรัชญาและวัตถุประสงค์โดยมุ่งให้การผลิตบัณฑิตมีความสัมพันธ์ สอดคล้องกับ แผนพัฒนาการศึกษาระดับอุดมศึกษาของชาติ ปรัชญาของการอุดมศึกษา ปรัชญาของ สถาบันอุดมศึกษา และ มาตรฐานวิชาการและวิชาชีพที่เป็นสากล ให้การผลิตบัณฑิตระดับอุดมศึกษา อยู่บนพื้นฐานความเชื่อว่าการกำลังคนที่มีคุณภาพต้องเป็นบุคคลที่มีจิตสำนึกของความเป็นพลเมืองดี ที่สร้างประโยชน์ต่อสังคมและมีศักยภาพในการพึ่งพาตนเองบนฐานภูมิปัญญาไทยภายใต้กรอบศีลธรรม จรรยาอันดีงาม เพื่อนำพาประเทศสู่การพัฒนาที่ยั่งยืนและ ทัดเทียมมาตรฐานสากล

ทั้งนี้ มีวัตถุประสงค์เพื่อกำกับ ส่งเสริมกระบวนการผลิตบัณฑิต ที่เน้นการพัฒนาผู้เรียน ให้มีลักษณะ ของความเป็นมนุษย์ที่สมบูรณ์ สามารถดำรงตนอยู่ในสังคมพหุวัฒนธรรมภายใต้กระแส

เล่ม ๑๓๔ ตอนพิเศษ ๑๙๔ ง ราชกิจจานุเบกษา ๓๑ กรกฎาคม ๒๕๖๐

โลกาภิวัตน์ที่มีการสื่อสารแบบไร้พรมแดน มีศักยภาพในการเรียนรู้ตลอดชีวิต มีความสามารถในการ ปฏิบัติงานได้ตามกรอบมาตรฐานและจรรยาบรรณที่กำหนด สามารถสร้างสรรค์งานที่เกิดประโยชน์ต่อตนเอง และสังคมทั้งในระดับท้องถิ่นและสากล และต้องมีรายละเอียดครบตามประกาศกระทรวงศึกษาธิการ เรื่อง มาตรฐานคุณวุฒิระดับปริญญาตรี สาขาพยาบาลศาสตร์ พ.ศ. ๒๕๕๒ ประกาศกระทรวงศึกษาธิการ เรื่อง เกณฑ์มาตรฐานหลักสูตรระดับปริญญาตรี พ.ศ. ๒๕๕๘ ประกาศกระทรวงศึกษาธิการ เรื่อง แนวทาง บริหารเกณฑ์มาตรฐานหลักสูตรระดับอุดมศึกษา พ.ศ. ๒๕๕๘ และที่แก้ไขเพิ่มเติม

ข้อ ๙ หลักสูตรต้องมีจำนวนหน่วยกิต รวมไม่น้อยกว่า ๑๒๐ หน่วยกิต และไม่เกิน ๑๕๐ หน่วยกิต โดยมีสัดส่วนจำนวนหน่วยกิตของแต่ละหมวดวิชา ดังนี้

๙.๑ หมวดวิชาศึกษาทั่วไป มีจำนวนหน่วยกิตรวมไม่น้อยกว่า ๓๐ หน่วยกิต

๙.๒ หมวดวิชาเฉพาะหลักสูตรปริญญาตรี ให้มีจำนวนหน่วยกิตรวมไม่น้อยกว่า ๗๒ หน่วยกิต จำแนกเป็น กลุ่มพื้นฐานวิชาชีพและกลุ่มวิชาชีพ โดย

๙.๒.๑ รายวิชาภาคทฤษฎี ไม่น้อยกว่า ๒๔ หน่วยกิต

๙.๒.๒ รายวิชาภาคปฏิบัติ ไม่น้อยกว่า ๓๖ หน่วยกิต

ทั้งนี้ รายวิชาภาคทฤษฎีและภาคปฏิบัติดังกล่าวจะต้องจัดให้มีกลุ่มรายวิชา การผดุงครรภ์ ไม่น้อยกว่า ๑๒ หน่วยกิต โดยให้มีวิชาภาคปฏิบัติไม่น้อยกว่า ๖ หน่วยกิต

หลักสูตรปริญญาตรีสาขาพยาบาลศาสตร์แบบก้าวหน้า ผู้เรียนต้องเรียนวิชา ในระดับบัณฑิตศึกษาในหมวดวิชาเฉพาะไม่น้อยกว่า ๑๒ หน่วยกิต

๙.๓ หมวดวิชาเลือกเสรี จำนวนหน่วยกิตไม่น้อยกว่า ๖ หน่วยกิต

การกำหนดรายวิชาและจำนวนหน่วยกิตนอกเหนือไปจากวรรคหนึ่งให้เป็นไป ตามที่สภาการพยาบาลประกาศกำหนด

ข้อ ๑๐ หลักสูตรต้องมีเนื้อหาหรือสาระวิชา ดังนี้

๑๐.๑ หมวดวิชาศึกษาทั่วไป หมายถึง หมวดวิชาที่เสริมสร้างความเป็นมนุษย์ ที่สมบูรณ์ ให้มีความรอบรู้อย่างกว้างขวาง เข้าใจ และเห็นคุณค่าของตนเอง ผู้อื่น สังคม ศิลปวัฒนธรรม และธรรมชาติ ใส่ใจต่อความเปลี่ยนแปลงของสรรพสิ่ง พัฒนาตนเองอย่างต่อเนื่อง ดำเนินชีวิตอย่างมี คุณธรรมพร้อมให้ความช่วยเหลือเพื่อนมนุษย์ และเป็นพลเมืองที่มีคุณค่าของสังคมไทยและสังคมโลก โดยผสมผสานเนื้อหาวิชาที่ครอบคลุมสาระของกลุ่มวิชาสังคมศาสตร์ มนุษยศาสตร์ ภาษา และกลุ่มวิชา วิทยาศาสตร์ กับคณิตศาสตร์ ในสัดส่วนที่เหมาะสมเพื่อให้บรรลุวัตถุประสงค์ของหมวดวิชาศึกษาทั่วไป

๑๐.๒ หมวดวิชาเฉพาะ หมายถึง กลุ่มวิชาพื้นฐานวิชาชีพและกลุ่มวิชาชีพ ที่มุ่งหมายให้ผู้เรียนมีความรู้ ความเข้าใจในวิชาชีพ และสามารถปฏิบัติงานได้อย่างมีคุณภาพ ประสิทธิภาพ และมีคุณธรรมจริยธรรมจำแนกได้ ดังนี้

๑๐.๒.๑ กลุ่มวิชาพื้นฐานวิชาชีพ คือ รายวิชาบังคับพื้นฐานเฉพาะรายวิชา ที่สัมพันธ์กับวิชาชีพ และรายวิชาทางวิทยาศาสตร์สุขภาพที่ครอบคลุมเนื้อหาสาระ อาทิ ชีวเคมี ชีววิทยา กายวิภาคศาสตร์ สรีรวิทยา ประสาทวิทยา จุลชีววิทยา พยาธิวิทยา เภสัชวิทยา ชีวสถิติ จิตวิทยาพัฒนาการ โภชนศาสตร์ ระบาดวิทยา

๑๐.๒.๒ กลุ่มวิชาชีพ คือ รายวิชาเฉพาะสาขาวิชาชีพการพยาบาลและการผดุงครรภ์ ทั้งภาคทฤษฎี การเรียนในห้องปฏิบัติการ และภาคปฏิบัติทางการพยาบาล โดยมีเนื้อหา สาระครอบคลุมที่ทำให้เกิดสมรรถนะผู้ประกอบการพยาบาลและการผดุงครรภ์ ที่ปฏิบัติต่อมนุษย์ทุกวัย ทั้งภาวะสุขภาพปกติ และเจ็บป่วย ตลอดจนวาระท้ายของชีวิต โดยใช้ศาสตร์การพยาบาล การผดุงครรภ์ และศาสตร์ที่เกี่ยวข้อง

๑๐.๓ หมวดวิชาเลือกเสรี หมายถึง รายวิชาที่มุ่งให้ผู้เรียนมีความรู้ ความเข้าใจ ตามที่ตนเองถนัด หรือสนใจ โดยเปิดโอกาสให้ผู้เรียนเลือกเรียนรายวิชาใด ๆ ในหลักสูตรระดับปริญญาตรี

ข้อ ๑๑ อาจารย์ประจำ อาจารย์ประจำหลักสูตร อาจารย์ผู้รับผิดชอบหลักสูตร และ อาจารย์ผู้สอน

อาจารย์ประจำ อาจารย์ประจำหลักสูตร อาจารย์ผู้รับผิดชอบหลักสูตร และ อาจารย์ผู้สอน ต้องมีจำนวนและคุณสมบัติตามประกาศกระทรวงศึกษาธิการ เรื่อง เกณฑ์มาตรฐาน หลักสูตรระดับปริญญาตรี พ.ศ. ๒๕๕๘ และที่แก้ไขเพิ่มเติม และประกาศกระทรวงศึกษาธิการ เรื่อง แนวทางการบริหารเกณฑ์มาตรฐาน หลักสูตรระดับอุดมศึกษา พ.ศ. ๒๕๕๘ และที่แก้ไขเพิ่มเติม และ ต้องมีลักษณะ ดังนี้

#### ๑๑.๑ อาจารย์ประจำ

อาจารย์ประจำ หมายความว่า บุคคลที่ดำรงตำแหน่ง อาจารย์ ผู้ช่วยศาสตราจารย์ รองศาสตราจารย์ และศาสตราจารย์ ทั้งนี้ ให้รวมถึงตำแหน่งที่เรียกชื่ออย่างอื่น ในสถาบันอุดมศึกษา ที่เปิดสอนหลักสูตรพยาบาลศาสตรบัณฑิต ที่มีหน้าที่รับผิดชอบตามพันธกิจของการอุดมศึกษา และ ปฏิบัติหน้าที่เต็มเวลา

ในกรณีที่มีอาจารย์ประจำที่มีคุณสมบัติปริญญาตรีหรือเทียบเท่า และทำหน้าที่ อาจารย์ผู้สอนก่อนที่เกณฑ์มาตรฐานหลักสูตรระดับปริญญาตรี พ.ศ. ๒๕๕๘ จะประกาศใช้ ให้สามารถ ทำหน้าที่ อาจารย์ผู้สอนต่อไปได้

สำหรับอาจารย์ประจำที่สถาบันอุดมศึกษารับเข้าใหม่ตั้งแต่ข้อบังคับนี้ เริ่มบังคับใช้ ต้องมีคะแนนทดสอบความสามารถภาษาอังกฤษ ได้ตามเกณฑ์ที่กำหนดไว้ในประกาศ คณะกรรมการการอุดมศึกษา เรื่อง มาตรฐานความสามารถภาษาอังกฤษของอาจารย์ประจำ

#### ๑๑.๒ อาจารย์ประจำหลักสูตร

##### ๑) เป็นอาจารย์ประจำ

๒) มีใบอนุญาตเป็นผู้ประกอบวิชาชีพการพยาบาลและการผดุงครรภ์ ชั้นหนึ่ง หรือใบอนุญาตเป็นผู้ประกอบวิชาชีพการพยาบาล ชั้นหนึ่ง ที่ไม่หมดอายุ สำหรับอาจารย์ที่สอน ด้านการพยาบาล มารดา - ทารกและการผดุงครรภ์จะต้องมีใบอนุญาตเป็นผู้ประกอบวิชาชีพการพยาบาล และการผดุงครรภ์ ชั้นหนึ่ง และ

๓) มีคุณวุฒิปริญญาโททางการพยาบาล หรือสาขาอื่นที่สัมพันธ์กัน และ

๔) มีประสบการณ์การปฏิบัติการพยาบาลมาแล้วไม่น้อยกว่า ๒ ปี และมีประสบการณ์สอนทางการพยาบาลในสถาบันการศึกษาพยาบาลมาแล้วไม่น้อยกว่า ๑ ปี

๕) ต้องมีผลงานทางวิชาการที่ไม่ใช่ส่วนหนึ่งของการศึกษาเพื่อรับปริญญา และเป็นผลงานทางวิชาการที่ได้รับการเผยแพร่ตามหลักเกณฑ์ที่กำหนดในการพิจารณาแต่งตั้งให้บุคคล ดำรงตำแหน่งทางวิชาการ อย่างน้อย ๑ รายการในรอบ ๕ ปีย้อนหลัง

กรณีอาจารย์ประจำหลักสูตรไม่มีประสบการณ์การสอนการพยาบาลใน สถาบันการศึกษา ให้สถาบันการศึกษาจัดให้มีระบบอาจารย์พี่เลี้ยง ซึ่งเป็นอาจารย์ประจำหลักสูตร ที่มีประสบการณ์การจัดการเรียนการสอนในสาขาวิชานั้นเป็นอาจารย์พี่เลี้ยง โดยให้มีระยะเวลาไม่น้อยกว่า ๑ ภาคการศึกษา หรือให้มีการจัดการอบรมด้านการจัดการเรียนการสอนอย่างเป็นระบบ

#### ๑๑.๓ อาจารย์ผู้รับผิดชอบหลักสูตร

มีคุณวุฒิและคุณสมบัติเช่นเดียวกับอาจารย์ประจำหลักสูตร จำนวนอย่างน้อย ๕ คน ใน ๕ สาขาหลัก ได้แก่ สาขาการพยาบาลผู้ใหญ่และ/หรือผู้สูงอายุ การพยาบาลเด็ก การพยาบาลจิตเวชและสุขภาพจิต การพยาบาลชุมชน และการพยาบาลมารดาและทารก หรือการผดุงครรภ์ เป็นอย่างน้อย ทั้งนี้ ให้มีประสบการณ์การสอนทางการพยาบาลในสถาบันการศึกษาการพยาบาลและ การผดุงครรภ์อย่างต่อเนื่องไม่น้อยกว่า ๒ ปี

ในกรณีที่อาจารย์ผู้รับผิดชอบหลักสูตรสำเร็จปริญญาโทสาขาอื่นนอกจาก ๕ สาขาหลัก ต้องมีประสบการณ์การสอนในสาขาที่รับผิดชอบในสถาบันการศึกษาพยาบาลและการผดุงครรภ์ อย่างต่อเนื่องไม่น้อยกว่า ๕ ปี

อาจารย์ผู้รับผิดชอบหลักสูตรมีภาระหน้าที่ในการบริหารและพัฒนาหลักสูตร และการเรียนการสอน ตั้งแต่การวางแผน การควบคุมคุณภาพ การติดตามประเมินผลและการพัฒนาหลักสูตร อาจารย์ผู้รับผิดชอบหลักสูตรต้องอยู่ประจำหลักสูตรนั้นตลอดระยะเวลาที่จัดการศึกษา

#### ๑๑.๔ อาจารย์ผู้สอน

๑) อาจเป็นอาจารย์ประจำหลักสูตร หรืออาจารย์พิเศษที่มีคุณวุฒิไม่ต่ำกว่า ปริญญาโทสาขาพยาบาลศาสตร์ หรือ

๒) มีตำแหน่งทางวิชาการในสาขาพยาบาลศาสตร์ไม่ต่ำกว่าระดับผู้ช่วย ศาสตราจารย์ หรือเทียบเคียงในสาขาวิชานั้น หรือสาขาวิชาที่สัมพันธ์กัน หรือในสาขาวิชาของรายวิชาที่สอน



เล่ม ๑๓๔ ตอนพิเศษ ๑๙๔ ง ราชกิจจานุเบกษา ๓๑ กรกฎาคม ๒๕๖๐

ในกรณีอาจารย์พิเศษอาจได้รับการยกเว้นคุณสมบัติปริญญาโท แต่ทั้งนี้ต้องมี คุณสมบัติขั้น  
 ต่ำปริญญาตรี หรือเทียบเท่า และมีประสบการณ์การทำงานที่เกี่ยวข้องกับวิชาที่สอนมาแล้ว ไม่น้อยกว่า ๖ ปี  
 ทั้งนี้อาจารย์พิเศษต้องมีชั่วโมงสอนไม่เกินร้อยละ ๕๐ ของรายวิชาพยาบาล โดยมีอาจารย์ ประจำหลักสูตรเป็น  
 ผู้รับผิดชอบวิชานั้น

อาจารย์พิเศษสอนภาคปฏิบัติ ให้มีคุณสมบัติเป็นไปตามที่สภาการพยาบาล ประกาศ  
 กำหนด

#### หมวด ๒

#### การจัดการศึกษา

ข้อ ๑๒ การจัดการศึกษาหรือการจัดการเรียนการสอนตามหลักสูตรต้องดำเนินการตามหมวดนี้

#### ส่วนที่ ๑

#### ผู้เข้าศึกษา

ข้อ ๑๓ คุณสมบัติผู้เข้าศึกษาและการเทียบโอนผลการเรียนรู้

๑๓.๑ คุณสมบัติผู้เข้าศึกษา

๑๓.๑.๑ สำเร็จการศึกษาไม่ต่ำกว่ามัธยมศึกษาตอนปลายแผนการเรียน วิทยาศาสตร์ -  
 คณิตศาสตร์

๑๓.๑.๒ สำหรับผู้เข้าศึกษาหลักสูตรปริญญาตรีแบบก้าวหน้าทางวิชาชีพ ต้องสำเร็จ  
 การศึกษาระดับมัธยมศึกษาตอนปลายหรือเทียบเท่า โดยมีคะแนนเฉลี่ยสะสมไม่น้อยกว่า ๓.๕๐ จากระบบ ๔  
 ระดับคะแนนหรือเทียบเท่า และมีผลการเรียนในหลักสูตรปริญญาตรีแบบก้าวหน้า ไม่น้อยกว่า ๓.๕๐ ทุกภาค  
 การศึกษา

๑๓.๑.๓ มีสุขภาพสมบูรณ์ทั้งร่างกายและจิตใจ ไม่เจ็บป่วยหรือเป็นโรคติดต่อ ร้ายแรง  
 หรือมีความผิดปกติที่เป็นอุปสรรคต่อการศึกษา

๑๓.๑.๔ มีคุณสมบัติอื่น ๆ ตามที่สถาบันการศึกษากำหนด

อนึ่ง ในระหว่างการศึกษาในหลักสูตรแบบก้าวหน้า หากภาคการศึกษาใด ภาคการศึกษา  
 หนึ่งมีผลการเรียนต่ำกว่า ๓.๕๐ จากระบบ ๔ ระดับคะแนน หรือเทียบเท่า จะถือว่า ผู้เรียนขาดคุณสมบัติใน  
 การศึกษาหลักสูตรแบบก้าวหน้า

๑๓.๒ การเทียบโอนผลการเรียนรู้ ให้เทียบโอนได้เฉพาะหลักสูตรที่ได้รับการเผยแพร่โดยสำนักงาน  
 คณะกรรมการ การอุดมศึกษาแล้ว

## หน้า ๔๖

เล่ม ๑๓๔ ตอนพิเศษ ๑๙๔ ง ราชกิจจานุเบกษา ๓๑ กรกฎาคม ๒๕๖๐

กรณีเป็นสถาบันการศึกษาต่างประเทศ ต้องเป็นสถาบันที่ได้รับการรับรองจาก องค์กรที่มีหน้าที่ตามกฎหมายของแต่ละประเทศ หรือใช้กรอบมาตรฐานคุณวุฒิอุดมศึกษาของประเทศนั้น ๆ ตามที่สภากาพย์บาลประกาศกำหนด

นักศึกษาที่เทียบโอนผลการเรียนรู้ต้องผ่านการประเมินทัศนคติต่อวิชาชีพและรายละเอียดอื่น ๆ ให้เป็นไปตามข้อบังคับของแต่ละสถาบันการศึกษา

## ส่วนที่ ๒

## การลงทะเบียนเรียนและระยะเวลาการศึกษา

ข้อ ๑๔ ในแต่ละภาคการศึกษาต้องกำหนดให้มีการลงทะเบียนเรียนไม่น้อยกว่า ๙ หน่วยกิต และไม่เกิน ๒๒ หน่วยกิต

การจัดการศึกษาภาคฤดูร้อนให้มีการลงทะเบียนเรียนได้ไม่เกิน ๙ หน่วยกิต

การลงทะเบียนเรียนอาจกำหนดจำนวนหน่วยกิตที่แตกต่างไปจากวรรคหนึ่ง และ วรรคสองก็ได้ แต่ต้องได้รับการอนุมัติจากสถาบันการศึกษาตามระเบียบของสถาบันและต้องไม่มีผลกระทบต่อคุณภาพการจัดการศึกษา

ข้อ ๑๕ ระยะเวลาการศึกษา

ต้องไม่น้อยกว่า ๘ ภาคการศึกษาปกติหรือ ๔ ปีการศึกษา และไม่เกิน ๑๖ ภาคการศึกษาปกติ หรือ ๘ ปีการศึกษา

## ส่วนที่ ๓

## การจัดการศึกษาและการคิดหน่วยกิต

ข้อ ๑๖ ระบบการจัดการศึกษาให้ใช้ระบบทวิภาค หากใช้ระบบการศึกษาอื่นให้แสดง การเทียบเคียงระบบทวิภาค

ข้อ ๑๗ การจัดการศึกษาต้องกำหนดให้มีภาคทฤษฎีและการเรียนในห้องปฏิบัติการ ไม่เกินวันละ ๗ ชั่วโมง ภาคปฏิบัติไม่เกินวันละ ๘ ชั่วโมง

การจัดการศึกษาภาคปฏิบัติ ให้มีจำนวนชั่วโมงฝึกภาคปฏิบัติในแต่ละรายวิชา ครบถ้วนตามจำนวนหน่วยกิตที่ระบุไว้ในหลักสูตร โดยระบุแผนการจัดการศึกษาภาคปฏิบัติทุกรายวิชา ตามเวลาที่กำหนดไว้ล่วงหน้าอย่างชัดเจน

ข้อ ๑๘ หลักสูตรต้องกำหนดการคิดหน่วยกิต ดังนี้

๑๘.๑ รายวิชาภาคทฤษฎีที่มีค่าเท่ากับ ๑ หน่วยกิตให้ใช้เวลาในการบรรยาย หรืออภิปราย ๑ ชั่วโมงต่อสัปดาห์หรือไม่น้อยกว่า ๑๕ ชั่วโมง ตลอดหนึ่งภาคการศึกษาปกติ

๑๘.๒ รายวิชาที่มีการปฏิบัติในห้องปฏิบัติการที่มีค่าเท่ากับ ๑ หน่วยกิต ให้ใช้เวลา ฝึกหรือทดลอง ๒ ชั่วโมง ถึง ๓ ชั่วโมงต่อสัปดาห์ หรือตั้งแต่ ๓๐ ชั่วโมงถึง ๔๕ ชั่วโมงตลอดหนึ่งภาค การศึกษาปกติ

๑๘.๓ การฝึกภาคปฏิบัติที่มีค่าเท่ากับ ๑ หน่วยกิต ให้ใช้เวลาฝึกปฏิบัติในสถานพยาบาล หรือสถาบันอื่นที่สภาการพยาบาลประกาศกำหนด ทั้งภายในและหรือภายนอกสถานที่ ๓ ชั่วโมง ถึง ๖ ชั่วโมงต่อสัปดาห์ อย่างน้อย ๑๕ สัปดาห์ หรือตั้งแต่ ๔๕ ชั่วโมง ถึง ๙๐ ชั่วโมง ตลอดหนึ่งภาค การศึกษาปกติ

ข้อ ๑๙ รายวิชาที่นับหน่วยกิตไว้ในหมวดวิชาใด หรือกลุ่มวิชาใดแล้ว จะนำหน่วยกิต ของรายวิชานั้นมานับในหมวดวิชาอื่น หรือกลุ่มวิชาอื่นอีกไม่ได้

#### ส่วนที่ ๔

#### การสำเร็จการศึกษา

ข้อ ๒๐ ผู้ที่จะสำเร็จการศึกษาต้องศึกษาครบตามจำนวนหน่วยกิต ที่กำหนดในแผนการศึกษา ของหลักสูตร และต้องได้แต้มไม่ต่ำกว่าระดับ ๒.๐๐ ทุกรายวิชาในกลุ่มวิชาชีพ และคะแนนเฉลี่ยสะสม ตลอดหลักสูตรไม่ต่ำกว่า ๒.๐๐ จากระบบ ๔ แต้ม ระดับคะแนน จึงถือว่าสำเร็จการศึกษา

ข้อ ๒๑ การสำเร็จการศึกษาจะกำหนดให้ใช้ระบบการวัดผลที่แตกต่างจากข้อ ๑๙ ก็ได้ แต่ต้องกำหนดให้ มีค่าที่เทียบเคียงกันได้

#### หมวด ๓

#### การขอความเห็นชอบหลักสูตร

ข้อ ๒๒ สถาบันการศึกษาต้องเสนอหลักสูตรต่อสภาการพยาบาล เพื่อพิจารณาให้ความเห็นชอบ หลักสูตร ก่อนเปิดรับนักศึกษา เมื่อสภาการพยาบาลให้ความเห็นชอบหลักสูตรแล้ว จึงเสนอสภาสถาบัน และเมื่อสภาสถาบันอนุมัติแล้วให้แจ้งต่อสำนักงานคณะกรรมการการอุดมศึกษาและสภาการพยาบาลทราบ

ข้อ ๒๓ หลักสูตรที่จะขอความเห็นชอบ

๒๓.๑ หลักสูตรของสถาบันการศึกษาใหม่ที่สภาการพยาบาลยังไม่ได้ให้การรับรองสถาบัน

๒๓.๒ หลักสูตรใหม่นอกเหนือจากหลักสูตรเดิมของสถาบันการศึกษาที่ได้รับ การรับรองสถาบัน อย่างต่อเนื่อง

๒๓.๓ หลักสูตรที่ได้รับความเห็นชอบแล้วของสถาบันการศึกษาที่ได้รับการรับรอง สถาบันอย่างต่อเนื่อง แต่มีการปรับปรุงหลักสูตร

๒๓.๔ หลักสูตรของสถาบันการศึกษาที่สภาการพยาบาลไม่ได้ให้การรับรอง สถาบันการศึกษาอย่างต่อเนื่อง

เล่ม ๑๓๔ ตอนพิเศษ ๑๙๔ ง ราชกิจจานุเบกษา ๓๑ กรกฎาคม ๒๕๖๐

ข้อ ๒๔ ผู้ยื่นคำขอต้องเป็นผู้ดำเนินการ หรือผู้บริหารสถาบันการศึกษาการพยาบาลและ การผดุงครรภ์ หรือที่สภาการพยาบาลกำหนด

ข้อ ๒๕ กรณีหลักสูตรตามข้อ ๒๑.๑ ข้อ ๒๑.๒ และข้อ ๒๑.๔ การยื่นคำขอให้ยื่น ล่วงหน้าก่อนถึง กำหนดวันเปิดรับนักศึกษาไม่น้อยกว่า ๑๒ เดือน

ข้อ ๒๖ กรณีหลักสูตรปรับปรุงตามข้อ ๒๑.๓ การยื่นคำขอให้ยื่นล่วงหน้าก่อนถึงกำหนด เปิดการศึกษาไม่ น้อยกว่า ๖ เดือน

ข้อ ๒๗ ผู้ประสงค์จะยื่นคำขอความเห็นชอบหลักสูตร ให้ยื่นคำขอต่อเลขาธิการตามแบบที่ สภาการ พยาบาลประกาศกำหนด พร้อมเอกสารและหลักฐาน ดังนี้

๒๗.๑ สำเนาบัตรประจำตัวประชาชน และสำเนาทะเบียนบ้านของผู้ยื่นคำขอ

๒๗.๒ เอกสารแสดงการเป็นผู้ดำเนินการ หรือผู้บริหารสถาบันการศึกษา

๒๗.๓ หลักสูตร จำนวน ๖ เล่ม พร้อมแผ่นบันทึกข้อมูล ซึ่งมีรายละเอียด ตามประกาศ คณะกรรมการการอุดมศึกษา เรื่อง แนวทางการปฏิบัติตามกรอบมาตรฐานคุณวุฒิ ระดับอุดมศึกษาแห่งชาติ พ.ศ. ๒๕๕๒ ประกาศกระทรวงศึกษาธิการ เรื่อง เกณฑ์มาตรฐานหลักสูตร ระดับปริญญาตรี พ.ศ. ๒๕๕๘ ประกาศกระทรวงศึกษาธิการ เรื่อง แนวทางบริหารเกณฑ์มาตรฐาน หลักสูตรระดับอุดมศึกษา พ.ศ. ๒๕๕๘ และที่แก้ไขเพิ่มเติม

๒๗.๔ กรณีหลักสูตรที่ยื่นคำขอเป็นหลักสูตรตามข้อ ๒๓.๑ ต้องมีหลักฐานข้อตกลงความร่วมมือ กับสถาบันการศึกษาพี่เลี้ยง

๒๗.๕ กรณีหลักสูตรที่ยื่นคำขอเป็นหลักสูตรตามข้อ ๒๓.๑ และ ๒๓.๔ ต้องมี รายงานความ พร้อมในการเปิดหลักสูตรและการจัดการเรียนการสอน

๒๗.๖ หลักฐานอื่น ๆ ตามที่สภาการพยาบาลเห็นสมควรให้มี

ข้อ ๒๘ ให้เลขาธิการรวบรวมคำขอและหลักฐานต่าง ๆ ส่งให้คณะกรรมการเพื่อพิจารณา เสนอ ความเห็นต่อคณะกรรมการโดยไม่ชักช้า

#### หมวด ๔

#### การให้ความเห็นชอบหลักสูตร

ข้อ ๒๙ ให้สภาการพยาบาลโดยความเห็นชอบของคณะกรรมการประกาศหลักเกณฑ์ วิธีการ และเงื่อนไขในการ พิจารณาให้ความเห็นชอบหลักสูตรได้

ข้อ ๓๐ การพิจารณาของคณะกรรมการหรือคณะอนุกรรมการ อาจให้ผู้ยื่นคำขอเข้าชี้แจง ประกอบคำขอ ด้วยก็ได้

ข้อ ๓๑ เมื่อคณะกรรมการได้พิจารณาและมีมติเกี่ยวกับหลักสูตรใดตามหมวด ๓ แล้ว ให้เลขาธิการ ดำเนินการแจ้งผลการพิจารณาการให้ความเห็นชอบ หรือไม่ให้ความเห็นชอบหลักสูตรนั้น ให้ผู้ยื่นคำขอหรือ ผู้เกี่ยวข้องทราบโดยไม่ชักช้า

## หน้า ๔๙

เล่ม ๑๓๔ ตอนพิเศษ ๑๙๔ ง ราชกิจจานุเบกษา ๓๑ กรกฎาคม ๒๕๖๐

ข้อ ๓๒ ระยะเวลาการให้ความเห็นชอบหลักสูตรให้เป็นไปตามที่คณะกรรมการกำหนด แต่ไม่เกิน ๕ ปี

ข้อ ๓๓ เมื่อสภาการพยาบาลให้ความเห็นชอบหลักสูตรแล้ว กรณีสถาบันการศึกษาใหม่ ให้สถาบันการศึกษาที่เลี้ยงทำหน้าที่ให้คำปรึกษา แนะนำ ช่วยเหลือ ดูแล และกำกับสถาบันการศึกษา ที่ขอเปิดดำเนินการใหม่ในการจัดการศึกษา และการบริหารสถาบันให้เป็นไปตามข้อบังคับสภาการพยาบาล ว่าด้วยหลักเกณฑ์การรับรองสถาบันการศึกษาวิชาการพยาบาลและการผดุงครรภ์ พ.ศ. ๒๕๖๐ ประกาศกระทรวงศึกษาธิการ เรื่อง กรอบมาตรฐานคุณวุฒิระดับอุดมศึกษาแห่งชาติ พ.ศ. ๒๕๕๒ ประกาศกระทรวงศึกษาธิการ เรื่อง มาตรฐานคุณวุฒิระดับปริญญาตรีสาขาพยาบาลศาสตร์ พ.ศ. ๒๕๕๒ ประกาศคณะกรรมการการอุดมศึกษา เรื่อง แนวทางการปฏิบัติตามกรอบมาตรฐานคุณวุฒิ ระดับอุดมศึกษาแห่งชาติ พ.ศ. ๒๕๕๒ ประกาศกระทรวงศึกษาธิการ เรื่อง เกณฑ์มาตรฐานหลักสูตร ระดับปริญญาตรี พ.ศ. ๒๕๕๘ ประกาศกระทรวงศึกษาธิการ เรื่อง แนวทางบริหารเกณฑ์มาตรฐาน หลักสูตรระดับอุดมศึกษา พ.ศ. ๒๕๕๘ และข้อบังคับสภาการพยาบาล หรือประกาศกระทรวงศึกษาธิการ ที่แก้ไขเพิ่มเติมแล้วแต่กรณี

## หมวด ๕

การเพิกถอนการให้ความเห็นชอบหลักสูตร

ข้อ ๓๔ หลักสูตรใดที่ให้ความเห็นชอบแล้ว สภาการพยาบาล อาจเพิกถอนการให้ความเห็นชอบ หลักสูตรได้ในกรณี ดังนี้

๓๔.๑ การจัดการศึกษาไม่เป็นไปตามข้อบังคับนี้ หรือไม่ดำเนินการตามที่หลักสูตรกำหนด

๓๔.๒ ไม่แจ้งการเปลี่ยนแปลง หรือการปรับปรุงหลักสูตร หรือไม่ปฏิบัติ หรือฝ่าฝืน หลักเกณฑ์หรือเงื่อนไขที่สภาการพยาบาลได้กำหนดในการให้ความเห็นชอบหลักสูตร

๓๔.๓ สภาการพยาบาลได้ตรวจพบว่าผู้ดำเนินการ หรือผู้บริหารสถาบันการศึกษา ไม่บริหารจัดการหลักสูตรให้เป็นไปตามข้อบังคับนี้

๓๔.๔ ในกรณีที่สถาบันการศึกษาไม่ได้รับการรับรองจากสภาการพยาบาล คณะกรรมการ อาจพิจารณาเพิกถอนการให้ความเห็นชอบหลักสูตรดังกล่าว

ข้อ ๓๕ กรณีที่คณะกรรมการเพิกถอนการให้ความเห็นชอบหลักสูตรใดแล้ว ให้เลขาธิการแจ้ง ผลการเพิกถอนการให้ความเห็นชอบหลักสูตรต่อผู้ดำเนินการ ผู้บริหารสถาบันการศึกษา สถาบันการศึกษาที่เลี้ยง สำนักงานคณะกรรมการการอุดมศึกษา และผู้เกี่ยวข้องทราบโดยไม่ชักช้า

## หมวด ๖

ค่าธรรมเนียม

ข้อ ๓๖ ค่าธรรมเนียมการพิจารณาให้ความเห็นชอบ/ไม่เห็นชอบหลักสูตร

ให้เรียกเก็บค่าธรรมเนียม หลักสูตรละ ๒๐,๐๐๐ บาท

หน้า ๕๐

เล่ม ๑๓๔ ตอนพิเศษ ๑๙๔ ง

ราชกิจจานุเบกษา

๓๑ กรกฎาคม ๒๕๖๐

หมวด ๗

บทเฉพาะกาล

ข้อ ๓๗ หลักสูตรที่คณะกรรมการได้ให้ความเห็นชอบหลักสูตรก่อนหรือในวันที่ข้อบังคับนี้ ประกาศใช้ให้ถือว่าได้รับความเห็นชอบหลักสูตรตามข้อบังคับนี้

ข้อ ๓๘ บรรดาคำขอที่ยื่นขอความเห็นชอบหลักสูตรไว้ตามข้อบังคับสภาการพยาบาล ว่าด้วยการให้ความเห็นชอบหลักสูตรการศึกษาวชิการพยาบาล และการผดุงครรภ์ระดับวิชาชีพ พ.ศ. ๒๕๕๔ ให้คณะกรรมการพิจารณาดำเนินการตามข้อบังคับดังกล่าวต่อไปจนกว่าจะแล้วเสร็จ หรือ จะให้ผู้ยื่นคำขอปรับปรุงแก้ไขให้เป็นไปตามข้อบังคับนี้ ก่อนที่จะพิจารณาดำเนินการตามข้อบังคับนี้ได้

ประกาศ ณ วันที่ ๓๑ มีนาคม พ.ศ. ๒๕๖๐

รองศาสตราจารย์ศุภนา บุญทอง

นายกสภาการพยาบาล



**ประกาศมหาวิทยาลัยราชภัฏกำแพงเพชร**  
**เรื่อง กำหนดตัวชี้วัดและเกณฑ์การประเมินผลความรู้ความสามารถ**  
**ด้านทักษะภาษาอังกฤษสำหรับนักศึกษา พ.ศ. 2560**

เพื่อให้สอดคล้อง เหมาะสมและเป็นไปตามวัตถุประสงค์ของข้อบังคับมหาวิทยาลัยราชภัฏกำแพงเพชรว่า  
 ด้วยหลักเกณฑ์มาตรฐานความรู้ความสามารถด้านทักษะภาษาอังกฤษสำหรับนักศึกษา  
 พ.ศ. 2553

อาศัยอำนาจตามความในข้อ 31 แห่งพระราชบัญญัติมหาวิทยาลัยราชภัฏ พ.ศ. 2547 จึงขอยกเลิกประกาศ  
 มหาวิทยาลัยราชภัฏกำแพงเพชร เรื่อง กำหนดตัวชี้วัดและเกณฑ์การประเมินผลความรู้ความสามารถด้านทักษะ  
 ภาษาอังกฤษสำหรับนักศึกษา พ.ศ. 2559 และออกประกาศมหาวิทยาลัยราชภัฏกำแพงเพชร เรื่อง กำหนดตัวชี้วัด  
 และเกณฑ์การประเมินผลความรู้ความสามารถด้านทักษะภาษาอังกฤษสำหรับนักศึกษา พ.ศ. 2560 โดยให้ประกาศ  
 ฉบับนี้ เริ่มใช้ในการกำหนดตัวชี้วัดและหลักเกณฑ์การประเมินผลความรู้ความสามารถด้านทักษะภาษาอังกฤษสำหรับ  
 นักศึกษาที่เข้าศึกษาตั้งแต่ภาคเรียนที่ 1 ปีการศึกษา 2559 เป็นต้นไป  
 ดังรายละเอียดดังนี้

ความรู้ความสามารถ ด้านทักษะ ภาษาอังกฤษ	ตัวชี้วัด	เกณฑ์การประเมิน
<b>Special English I</b> This course focuses on the Basic English level of an integrated lesson sequence with special emphasis on speaking, listening, reading and writing skills.	1. ผลการสอบวัดความรู้ความสามารถด้านทักษะภาษาอังกฤษ ระดับ 1 <b>เกณฑ์มาตรฐาน</b> 1.1 Speaking - เลือกและเติมประโยคสนทนาหรือคำศัพท์ให้ถูกต้อง - เรียงลำดับการพูดที่ใช้ในการสนทนาภาษาอังกฤษได้อย่าง ถูกต้อง 1.2 Listening - photographs (ดูรูป ฟังตัวเลือก และตอบคำถามได้ถูกต้อง) - question – response (ฟังและจับใจความของเนื้อหาและ ประโยคที่ได้ยินในสถานการณ์ต่างๆได้อย่างถูกต้อง) 1.3 Reading - incomplete sentences (เติมคำในช่องว่าง ให้ประโยค สมบูรณ์) - error recognition (หาส่วนที่ผิด) 1.4 Writing - สามารถเติมคำศัพท์ หรือวิเคราะห์ประโยคได้ถูกต้องตามหลัก ไวยากรณ์อังกฤษ	ประเมินจากการ ทำแบบทดสอบ ตามเกณฑ์ตัวชี้วัด ผู้สอบผ่านจะต้อง ทำคะแนนได้ร้อยละ 50 ขึ้นไปและต้องมี ผลคะแนนการ ทดสอบเทียบเคียง TOEIC ตั้งแต่ 150 คะแนนขึ้นไป

ความรู้ความสามารถ ด้านทักษะ ภาษาอังกฤษ	ตัวชี้วัด	เกณฑ์การประเมิน
<p><b>Special English II</b> This is a continuation of Special English I. This course is intended to reinforce the basic speaking, listening, reading and writing skills taught in Special English and eventually progress on proficiency level.</p>	<p>2. ผลการสอบวัดความรู้ความสามารถด้านทักษะภาษา ระดับ 2 <b>เกณฑ์มาตรฐาน</b> 2.1 Speaking - เลือกและเติมประโยคสนทนาหรือคำศัพท์ให้ถูกต้อง - เรียงลำดับการพูดที่ใช้ในการสนทนาภาษาอังกฤษได้อย่างถูกต้อง 2.2 Listening - photographs (ดูรูป ฟังตัวเลือก และตอบคำถามได้ถูกต้อง) - question – response (ฟังและจับใจความของเนื้อหาและประโยคที่ได้ยินในสถานการณ์ต่างๆได้อย่างถูกต้อง) 2.3 Reading - incomplete sentences (เติมคำในช่องว่าง ให้ประโยคสมบูรณ์) - error recognition (หาส่วนที่ผิด) - reading comprehensives ต้องมีความสามารถ ดังนี้ 1) สามารถอ่านบริบท และตอบคำถามได้ถูกต้อง 2) สามารถเดาคำศัพท์จากบริบทที่กำหนดให้และตอบคำถามได้ถูกต้อง 3) สามารถอ่าน ตีความและแปลความหมายจากกลุ่มคำได้ถูกต้อง 2.4 Writing - สามารถเติมคำศัพท์ หรือวิเคราะห์ประโยคได้ถูกต้องตามหลักไวยากรณ์อังกฤษ</p>	<p>ประเมินจากการทำแบบทดสอบตามตัวชี้วัด ผู้สอบผ่านจะต้องทำคะแนนได้ร้อยละ 50 ขึ้นไปและต้องมีผลคะแนนการทดสอบเทียบเคียง TOEIC ตั้งแต่ 200 คะแนนขึ้นไป</p>
<p><b>Special English III</b> This course continues with the same integrated lesson sequence as in Special English I–II but at a pre-intermediate level. Students are to effectively demonstrate appropriated speaking, listening, reading and writing skills using the target language in a way that closely approximates elementary</p>	<p>3. ผลการสอบวัดความรู้ความสามารถด้านทักษะภาษาอังกฤษ ระดับ 3 <b>เกณฑ์มาตรฐาน</b> 3.1 Speaking - เลือกและเติมประโยคสนทนาหรือคำศัพท์ให้ถูกต้อง - เรียงลำดับการพูดที่ใช้ในการสนทนาภาษาอังกฤษได้อย่างถูกต้อง 3.2 Listening - photographs (ดูรูป ฟังตัวเลือก และตอบคำถามได้ถูกต้อง) - question – response (ฟังและจับใจความของเนื้อหาและประโยคที่ได้ยินในสถานการณ์ต่างๆได้อย่างถูกต้อง) - short conversations /short talks (ฟังเนื้อหา หรือบทสนทนาสั้นๆ แล้วสามารถเลือกตอบคำถามได้อย่างถูกต้อง) 3.3 Reading - incomplete sentences (เติมคำในช่องว่าง ให้ประโยคสมบูรณ์) - error recognition (หาส่วนที่ผิด) - reading comprehensives ต้องมีความสามารถ ดังนี้</p>	<p>ประเมินจากการทำแบบทดสอบตามตัวชี้วัด ผู้สอบผ่านจะต้องทำคะแนนได้ร้อยละ 50 ขึ้นไปและต้องมีผลคะแนนการทดสอบเทียบเคียง TOEIC ตั้งแต่ 250 คะแนนขึ้นไป</p>



ความรู้ความสามารถ ด้านทักษะ ภาษาอังกฤษ	ตัวชี้วัด	เกณฑ์การประเมิน
conversations in the real situations.	1) สามารถอ่านบริบท และตอบคำถามได้ถูกต้อง 2) สามารถเดาคำศัพท์จากบริบทที่กำหนดให้และตอบคำถามได้ถูกต้อง 3) สามารถอ่าน ตีความและแปลความหมายจากกลุ่มคำได้ถูกต้อง 4) สามารถวิเคราะห์วัตถุประสงค์ หรือความรู้สึกของผู้แต่งบทความได้ 5) มีความเข้าใจอย่างลึกซึ้งเกี่ยวกับเนื้อหาบทความ หรือวัตถุประสงค์ของผู้แต่งได้อย่างถูกต้อง 3.4 Writing - สามารถเติมคำศัพท์ หรือวิเคราะห์ประโยคได้ถูกต้องตามหลักไวยากรณ์อังกฤษ - สามารถ เติมข้อมูลลงในแบบฟอร์มต่างๆได้ถูกต้อง	
<b>Special English IV</b> (การวัดความรู้ความสามารถตามมาตรฐานขั้นต่ำด้านภาษาอังกฤษสำหรับบัณฑิตมหาวิทยาลัยราชภัฏกำแพงเพชร) เป็นข้อกำหนดเฉพาะด้านมาตรฐานภาษาอังกฤษ ที่นักศึกษาต้องสอบผ่านเพื่อสำเร็จการศึกษา โดยนักศึกษาผู้มีสิทธิ์ลงทะเบียนสอบวัดมาตรฐานภาษาอังกฤษ ต้องสอบผ่านรายวิชาบังคับในกลุ่มวิชาภาษาในหมวดศึกษาทั่วไปและเสริมทักษะภาษาอังกฤษ 1 - 3 หรือตามที่มหาวิทยาลัยกำหนด โดยใช้ข้อสอบมาตรฐานที่จัดทำโดยคณะกรรมการ โดยมีศูนย์ภาษาเป็นผู้ดำเนินการจัดทำข้อสอบ และจัดการสอบ เนื้อหาข้อสอบ- เป็นเนื้อหาที่ครอบคลุม	4. ผลการสอบวัดความรู้ความสามารถด้านทักษะภาษาอังกฤษระดับ 4 <b>เกณฑ์มาตรฐาน</b> 4.1 ทักษะการพูด (Speaking) 1) เลือกและเติมประโยคสนทนาหรือคำศัพท์ให้ถูกต้อง 2) เรียงลำดับการพูดที่ใช้ในการสนทนาภาษาอังกฤษ ได้อย่างถูกต้อง 4.2 ทักษะการฟัง (Listening) 1) ฟังและจับใจความของเนื้อหาและประโยคที่ได้ยินในสถานการณ์ต่างๆได้อย่างถูกต้อง 2) ฟังเนื้อหา หรือบทสนทนาสั้นๆแล้วสามารถเลือก ตอบคำถามได้อย่างถูกต้อง 4.3 ทักษะการอ่าน (Reading) 1) สามารถอ่านบริบท และตอบคำถามได้ถูกต้อง 2) สามารถเดาคำศัพท์จากบริบทที่กำหนดให้และตอบคำถามได้ถูกต้อง 3) สามารถอ่าน ตีความและแปลความหมายจากกลุ่มคำได้ถูกต้อง 4) สามารถวิเคราะห์วัตถุประสงค์ หรือความรู้สึกของผู้แต่งบทความได้ 5) มีความเข้าใจอย่างลึกซึ้งเกี่ยวกับเนื้อหาบทความ หรือวัตถุประสงค์ของผู้แต่งได้อย่างถูกต้อง 4.4 ทักษะการเขียน (Writing) 1) สามารถเติมคำศัพท์ หรือวิเคราะห์ประโยคได้ถูกต้องตามหลักไวยากรณ์อังกฤษ 2) สามารถ เติมข้อมูลลงในแบบฟอร์มต่างๆได้ถูกต้อง	1) จะต้องทำคะแนนได้ร้อยละ <u>50</u> ขึ้นไป จึงจะถือว่าสอบผ่าน 2) เมื่อนักศึกษาสอบผ่านตามมาตรฐานความรู้และทักษะภาษาอังกฤษตามตัวชี้วัด และต้องมีผลการทดสอบเทียบเคียง TOEIC ตั้งแต่ 300 คะแนนขึ้นไปและมีผลการทดสอบ TOEIC จริงรวมกันแล้วไม่น้อยกว่า 500 คะแนน

ความรู้ความสามารถ ด้านทักษะ ภาษาอังกฤษ	ตัวชี้วัด	เกณฑ์การประเมิน
<p><b>Special English II</b> This is a continuation of Special English I. This course is intended to reinforce the basic speaking, listening, reading and writing skills taught in Special English and eventually progress on proficiency level.</p>	<p>2. ผลการสอบวัดความรู้ความสามารถด้านทักษะภาษาระดับ 2 <b>เกณฑ์มาตรฐาน</b> 2.1 Speaking - เลือกและเติมประโยคสนทนาหรือคำศัพท์ให้ถูกต้อง - เรียงลำดับการพูดที่ใช้ในการสนทนาภาษาอังกฤษได้อย่างถูกต้อง 2.2 Listening - photographs (ดูรูป ฟังตัวเลือก และตอบคำถามได้ถูกต้อง) - question – response (ฟังและจับใจความของเนื้อหาและประโยคที่ได้ยินในสถานการณ์ต่างๆได้อย่างถูกต้อง) 2.3 Reading - incomplete sentences (เติมคำในช่องว่าง ให้ประโยคสมบูรณ์) - error recognition (หาส่วนที่ผิด) - reading comprehensives ต้องมีความสามารถ ดังนี้ 1) สามารถอ่านบริบท และตอบคำถามได้ถูกต้อง 2) สามารถเดาคำศัพท์จากบริบทที่กำหนดให้และตอบคำถามได้ถูกต้อง 3) สามารถอ่าน ตีความและแปลความหมายจากกลุ่มคำได้ถูกต้อง 2.4 Writing - สามารถเติมคำศัพท์ หรือวิเคราะห์ประโยคได้ถูกต้องตามหลักไวยากรณ์อังกฤษ</p>	<p>ประเมินจากการทำแบบทดสอบตามตัวชี้วัด ผู้สอบผ่านจะต้องทำคะแนนได้ร้อยละ 50 ขึ้นไปและต้องมีผลคะแนนการทดสอบเทียบเคียง TOEIC ตั้งแต่ 200 คะแนนขึ้นไป</p>
<p><b>Special English III</b> This course continues with the same integrated lesson sequence as in Special English I- II but at a pre-intermediate level. Students are to effectively demonstrate appropriated speaking, listening, reading and writing skills using the target language in a way that closely approximates elementary</p>	<p>3. ผลการสอบวัดความรู้ความสามารถด้านทักษะภาษาอังกฤษระดับ 3 <b>เกณฑ์มาตรฐาน</b> 3.1 Speaking - เลือกและเติมประโยคสนทนาหรือคำศัพท์ให้ถูกต้อง - เรียงลำดับการพูดที่ใช้ในการสนทนาภาษาอังกฤษได้อย่างถูกต้อง 3.2 Listening - photographs (ดูรูป ฟังตัวเลือก และตอบคำถามได้ถูกต้อง) - question – response (ฟังและจับใจความของเนื้อหาและประโยคที่ได้ยินในสถานการณ์ต่างๆได้อย่างถูกต้อง) - short conversations /short talks (ฟังเนื้อหา หรือบทสนทนาสั้นๆ แล้วสามารถเลือกตอบคำถามได้อย่างถูกต้อง) 3.3 Reading - incomplete sentences (เติมคำในช่องว่าง ให้ประโยคสมบูรณ์) - error recognition (หาส่วนที่ผิด) - reading comprehensives ต้องมีความสามารถ ดังนี้</p>	<p>ประเมินจากการทำแบบทดสอบตามตัวชี้วัด ผู้สอบผ่านจะต้องทำคะแนนได้ร้อยละ 50 ขึ้นไปและต้องมีผลคะแนนการทดสอบเทียบเคียง TOEIC ตั้งแต่ 250 คะแนนขึ้นไป</p>

ความรู้ความสามารถ ด้านทักษะ ภาษาอังกฤษ	ตัวชี้วัด	เกณฑ์การประเมิน
conversations in the real situations.	1) สามารถอ่านบริบท และตอบคำถามได้ถูกต้อง 2) สามารถเดาคำศัพท์จากบริบทที่กำหนดให้และตอบคำถามได้ถูกต้อง 3) สามารถอ่าน ตีความและแปลความหมายจากกลุ่มคำได้ถูกต้อง 4) สามารถวิเคราะห์วัตถุประสงค์ หรือความรู้สึกของผู้แต่งบทความได้ 5) มีความเข้าใจอย่างลึกซึ้งเกี่ยวกับเนื้อหาบทความ หรือวัตถุประสงค์ของผู้แต่งได้อย่างถูกต้อง 3.4 Writing - สามารถเติมคำศัพท์ หรือวิเคราะห์ประโยคได้ถูกต้องตามหลักไวยากรณ์อังกฤษ - สามารถ เติมข้อมูลลงในแบบฟอร์มต่างๆได้ถูกต้อง	
<b>Special English IV</b> (การวัดความรู้ความสามารถตามมาตรฐานขั้นต่ำด้านภาษาอังกฤษสำหรับบัณฑิตมหาวิทยาลัยราชภัฏกำแพงเพชร) เป็นข้อกำหนดเฉพาะด้านมาตรฐานภาษาอังกฤษ ที่นักศึกษาต้องสอบผ่านเพื่อสำเร็จการศึกษา โดยนักศึกษาผู้มีสิทธิ์ลงทะเบียนสอบวัดมาตรฐานภาษาอังกฤษ ต้องสอบผ่านรายวิชาบังคับในกลุ่มวิชาภาษาในหมวดศึกษาทั่วไปและเสริมทักษะภาษาอังกฤษ 1 - 3 หรือตามที่มหาวิทยาลัยกำหนด โดยใช้ข้อสอบมาตรฐานที่จัดทำโดยคณะกรรมการ โดยมีศูนย์ภาษาเป็นผู้ดำเนินการจัดทำข้อสอบ และจัดการสอบ เนื้อหาข้อสอบ- เป็นเนื้อหาที่ครอบคลุม	4. ผลการสอบวัดความรู้ความสามารถด้านทักษะภาษาอังกฤษระดับ 4 <b>เกณฑ์มาตรฐาน</b> 4.1 ทักษะการพูด (Speaking) 1) เลือกและเติมประโยคสนทนาหรือคำศัพท์ให้ถูกต้อง 2) เรียงลำดับการพูดที่ใช้ในการสนทนาภาษาอังกฤษ ได้อย่างถูกต้อง 4.2 ทักษะการฟัง (Listening) 1) ฟังและจับใจความของเนื้อหาและประโยคที่ได้ยินในสถานการณ์ต่างๆได้อย่างถูกต้อง 2) ฟังเนื้อหา หรือบทสนทนาสั้นๆแล้วสามารถเลือก ตอบคำถามได้อย่างถูกต้อง 4.3 ทักษะการอ่าน (Reading) 1) สามารถอ่านบริบท และตอบคำถามได้ถูกต้อง 2) สามารถเดาคำศัพท์จากบริบทที่กำหนดให้และตอบคำถามได้ถูกต้อง 3) สามารถอ่าน ตีความและแปลความหมายจากกลุ่มคำได้ถูกต้อง 4) สามารถวิเคราะห์วัตถุประสงค์ หรือความรู้สึกของผู้แต่งบทความได้ 5) มีความเข้าใจอย่างลึกซึ้งเกี่ยวกับเนื้อหาบทความ หรือวัตถุประสงค์ของผู้แต่งได้อย่างถูกต้อง 4.4 ทักษะการเขียน (Writing) 1) สามารถเติมคำศัพท์ หรือวิเคราะห์ประโยคได้ถูกต้องตามหลักไวยากรณ์อังกฤษ 2) สามารถ เติมข้อมูลลงในแบบฟอร์มต่างๆได้ถูกต้อง	1) จะต้องทำคะแนนได้ร้อยละ <u>50</u> ขึ้นไป จึงจะถือว่าสอบผ่าน 2) เมื่อนักศึกษาสอบผ่านตามมาตรฐานความรู้และทักษะภาษาอังกฤษตามตัวชี้วัด และต้องมีผลการทดสอบเทียบเคียง TOEIC ตั้งแต่ 300 คะแนนขึ้นไปและมีผลการทดสอบ TOEIC จริงรวมกันแล้วไม่น้อยกว่า 500 คะแนน

ความรู้ความสามารถ ด้านทักษะ ภาษาอังกฤษ	ตัวชี้วัด	เกณฑ์การประเมิน
รายวิชาภาษาอังกฤษใน หมวดศึกษาทั่วไป และ เสริมทักษะ ภาษาอังกฤษ		

ประกาศ ณ วันที่ 29 เมษายน พ.ศ. 2560

สุวิทย์ วงษ์บุญมาก  
(รองศาสตราจารย์สุวิทย์ วงษ์บุญมาก)  
อธิการบดีมหาวิทยาลัยราชภัฏกำแพงเพชร



ประกาศมหาวิทยาลัยราชภัฏกำแพงเพชร  
เรื่อง กำหนดตัวชี้วัดและเกณฑ์การประเมินผลความรู้ความสามารถ  
ด้านทักษะภาษาอังกฤษสำหรับนักศึกษา (ฉบับที่ 2) พ.ศ. 2562

เพื่อให้ตัวชี้วัดและเกณฑ์การประเมินผลความรู้ความสามารถ ด้านทักษะภาษาอังกฤษสำหรับนักศึกษา เป็นไปด้วยความเหมาะสม

อาศัยอำนาจตามความในข้อ 31 แห่งพระราชบัญญัติมหาวิทยาลัยราชภัฏ พ.ศ. 2547 ประกอบกับมติที่ประชุมคณะกรรมการบริหารมหาวิทยาลัยราชภัฏกำแพงเพชร ครั้งที่ 2/2562 เมื่อวันที่ 12 กุมภาพันธ์ พ.ศ. 2562 จึงกำหนดตัวชี้วัดและเกณฑ์การประเมินผลความรู้ความสามารถ ด้านทักษะภาษาอังกฤษ (เพิ่มเติม) สำหรับนักศึกษาที่เข้าศึกษาตั้งแต่ภาคเรียนที่ 1 ปีการศึกษา 2562 เป็นต้นไป โดยมีรายละเอียดดังนี้

ให้เพิ่มความต่อไปนี้เป็นประกาศมหาวิทยาลัยราชภัฏกำแพงเพชร เรื่อง กำหนดตัวชี้วัดและเกณฑ์การประเมินผลความรู้ความสามารถด้านทักษะภาษาอังกฤษสำหรับนักศึกษา พ.ศ. 2560

“ทั้งนี้ มหาวิทยาลัยราชภัฏกำแพงเพชรอนุญาตให้นักศึกษาที่สำเร็จการศึกษาระดับอนุปริญญาหรือเทียบเท่า และเข้าศึกษาต่อในมหาวิทยาลัยฯ ระดับปริญญาตรี (เทียบโอน) สามารถยื่นคะแนนสอบภาษาอังกฤษ (TOEIC) หรือมีผลคะแนนการสอบของมหาวิทยาลัยฯ ที่จัดสอบโดยศูนย์ภาษาตามเกณฑ์ที่กำหนด เพื่อขอยกเว้นการลงทะเบียนเรียนและการสอบวัดความรู้ความสามารถในรายวิชาเสริมทักษะภาษาอังกฤษได้ ดังนี้

ก. ในกรณีที่นักศึกษาที่มีผลคะแนนการสอบ TOEIC ตั้งแต่ 200 คะแนนขึ้นไป (ภายใน 2 ปี นับถึงวันขอยกเว้นการลงทะเบียนเรียนและการสอบวัดความรู้ความสามารถ) หรือมีผลคะแนนการสอบของมหาวิทยาลัยฯ ที่จัดสอบโดยศูนย์ภาษาตั้งแต่ 250 คะแนนขึ้นไป สามารถขอยกเว้นการลงทะเบียนเรียนและการสอบวัดความรู้ความสามารถในรายวิชาเสริมทักษะภาษาอังกฤษ 1 และเสริมทักษะภาษาอังกฤษ 2 ได้ แต่ต้องลงทะเบียนเรียนและผ่านการสอบวัดความรู้ความสามารถในรายวิชาเสริมทักษะภาษาอังกฤษ 3 และเสริมทักษะภาษาอังกฤษ 4 หรือ

ข. ในกรณีที่นักศึกษาที่มีผลคะแนนการสอบ TOEIC ตั้งแต่ 150 แต่ไม่ถึง 200 คะแนน (ภายใน 2 ปี นับถึงวันขอยกเว้นการลงทะเบียนเรียนและการสอบวัดความรู้ความสามารถ) หรือมีผลคะแนนการสอบของมหาวิทยาลัยฯ ที่จัดสอบโดยศูนย์ภาษาตั้งแต่ 200 แต่ไม่ถึง 250 คะแนน สามารถขอยกเว้นการลงทะเบียนเรียนและการสอบวัดความรู้ความสามารถในรายวิชาเสริมทักษะภาษาอังกฤษ 1 ได้ แต่ต้องลงทะเบียนเรียนและผ่านการสอบวัดความรู้ความสามารถในรายวิชาเสริมทักษะภาษาอังกฤษ 2 เสริมทักษะภาษาอังกฤษ 3 และเสริมทักษะภาษาอังกฤษ 4 หรือ

ค. ในกรณีที่นักศึกษาไม่มีผลคะแนนการสอบ TOEIC หรือมีแต่ไม่ถึง 150 คะแนน (ภายใน 2 ปี นับถึงวันขอยกเว้นการลงทะเบียนเรียนและการสอบวัดความรู้ความสามารถ) หรือมีผลคะแนนการสอบของมหาวิทยาลัยฯ ที่จัดสอบโดยศูนย์ภาษาน้อยกว่า 200 คะแนน นักศึกษาไม่สามารถขอยกเว้นการลงทะเบียนเรียนและการสอบวัดความรู้ความสามารถในรายวิชาเสริมทักษะภาษาอังกฤษ 1 เสริมทักษะภาษาอังกฤษ 2 เสริมทักษะภาษาอังกฤษ 3 เสริมทักษะภาษาอังกฤษ 4 ได้”

ประกาศ ณ วันที่ 12 กุมภาพันธ์ พ.ศ. 2562

สุวิทย์ วงษ์บุญมาก  
(รองศาสตราจารย์ ดร.สุวิทย์ วงษ์บุญมาก)  
อธิการบดีมหาวิทยาลัยราชภัฏกำแพงเพชร



ข้อบังคับสภาประจำสถาบันราชภัฏกำแพงเพชร  
ว่าด้วย เกณฑ์มาตรฐานความรู้ความสามารถด้านคอมพิวเตอร์  
สำหรับนักศึกษา พ.ศ. 2543

เพื่อดำเนินการตามนโยบายและแนวทางการประกันคุณภาพการศึกษาของคณะกรรมการสภาสถาบันราชภัฏกำแพงเพชร อาศัยอำนาจตามความในมาตรา 30 (2) แห่งพระราชบัญญัติสภาสถาบันราชภัฏกำแพงเพชร พ.ศ. 2538 สภาประจำสถาบันราชภัฏกำแพงเพชรจึงกำหนดข้อบังคับไว้ดังนี้

ข้อ 1. ข้อบังคับนี้เรียกว่า “ข้อบังคับสภาประจำสถาบันราชภัฏกำแพงเพชร ว่าด้วยเกณฑ์มาตรฐานความรู้ความสามารถด้านคอมพิวเตอร์ สำหรับนักศึกษา พ.ศ. 2543”

ข้อ 2. ข้อบังคับนี้ให้ใช้กับนักศึกษาภาคปกติที่เข้าศึกษาตั้งแต่ปีการศึกษา 2543 เป็นต้นไป

ข้อ 3. ในข้อบังคับนี้

“นักศึกษา” หมายความว่า นักศึกษาภาคปกติ สถาบันราชภัฏกำแพงเพชร

“สถาบัน” หมายความว่า สถาบันราชภัฏกำแพงเพชร

“อธิการบดี” หมายความว่า อธิการบดีสถาบันราชภัฏกำแพงเพชร

“สำนักเทคโนโลยีสารสนเทศ” หมายความว่า สำนักเทคโนโลยีสารสนเทศสถาบันราชภัฏกำแพงเพชร

“การสอบ” หมายความว่า การสอบวัดความรู้ ความสามารถด้านคอมพิวเตอร์

“ศูนย์คอมพิวเตอร์” หมายความว่า ศูนย์ให้บริการและพัฒนาความรู้ ความสามารถด้านคอมพิวเตอร์แก่นักศึกษาในสังกัดคณะนั้น ๆ

ข้อ 4. เกณฑ์มาตรฐานความรู้ความสามารถด้านคอมพิวเตอร์แบ่งเป็น 2 ชุด คือ

4.1 ชุดที่หนึ่ง ความรู้พื้นฐานด้านคอมพิวเตอร์และการใช้งานเบื้องต้น

4.2 ชุดที่สอง การใช้โปรแกรมสำเร็จรูปและการประยุกต์ใช้งาน

ข้อ 5. ให้ใช้เกณฑ์มาตรฐานความรู้ด้านคอมพิวเตอร์แบ่งเป็น 2 ชุด คือ

5.1 ระดับปริญญาตรี ต้องสอบผ่านเกณฑ์มาตรฐานความรู้ความสามารถด้านคอมพิวเตอร์ ตาม 4.1 และ 4.2

5.2 ระดับอนุปริญญาต้องสอบผ่านเกณฑ์มาตรฐานความรู้ความสามารถด้านคอมพิวเตอร์ ตาม 4.1

5.3 ระดับปริญญาตรี 2 ปีหลังอนุปริญญา ต้องสอบผ่านเกณฑ์มาตรฐานความรู้ความสามารถด้านคอมพิวเตอร์ ตามข้อ 4.2

ข้อ 6. นักศึกษาที่สอบผ่านเกณฑ์มาตรฐานความรู้ความสามารถด้านคอมพิวเตอร์ ตามข้อ 5. ได้แล้วจึงลงทะเบียนรายวิชาการฝึกประสบการณ์วิชาชีพในโปรแกรมวิชานั้น ๆ ได้

ข้อ 7. ให้สถาบันกำหนดตัวชี้วัดและเกณฑ์การประเมินความรู้ความสามารถด้านคอมพิวเตอร์ ตาม 4.1 และ 4.2 โดยทำเป็นประกาศของสถาบัน

ข้อ 8. ให้สำนักเทคโนโลยีสารสนเทศร่วมกับศูนย์คอมพิวเตอร์คณะดำเนินการรับสมัครจัดการสอบและประเมินผลการสอบ อย่างน้อยภาคเรียนละ 2 ครั้ง โดยทำเป็นประกาศของสถาบันและแจ้งผลการสอบต่อฝ่ายทะเบียนและประมวลผล

ข้อ 9. ให้สถาบันเรียกเก็บค่าธรรมเนียมการสอบวัดความรู้ความสามารถด้านคอมพิวเตอร์ตามอัตราต่อไปนี้

9.1 การสอบวัดความรู้ความสามารถด้านคอมพิวเตอร์ตามข้อ 5 ของแต่ละระดับ ในครั้งแรกไม่ต้องเสียค่าธรรมเนียมการสอบ

9.2 การสอบครั้งที่สองเป็นต้นไปของแต่ละระดับ ต้องเสียค่าธรรมเนียมชุดละ 50 บาทต่อครั้ง และค่าธรรมเนียมการสอบวัดความรู้ความสามารถด้านคอมพิวเตอร์ให้นำเข้าเป็นเงินบำรุงการศึกษาของสถาบัน

ข้อ 10. ให้อธิการบดี เป็นผู้รักษาให้เป็นไปตามข้อบังคับนี้ และเป็นผู้วินิจฉัยชี้ขาดในกรณีที่เกิดปัญหา จากการใช้ข้อบังคับนี้

ประกาศ ณ วันที่ 26 สิงหาคม 2543

พนัส หันนาคินทร์  
(ศาสตราจารย์พนัส หันนาคินทร์)  
นายกสภาประจำสถาบันราชภัฏกำแพงเพชร





**ประกาศมหาวิทยาลัยราชภัฏกำแพงเพชร**  
เรื่อง กำหนดตัวชี้วัดและเกณฑ์มาตรฐานความรู้ความสามารถ  
ด้านคอมพิวเตอร์สำหรับนักศึกษา

เพื่ออนุรักษ์ตามความในข้อ 6 แห่งข้อบังคับมหาวิทยาลัยราชภัฏกำแพงเพชร ว่าด้วยเกณฑ์มาตรฐานความรู้ความสามารถด้านคอมพิวเตอร์ จึงกำหนดตัวชี้วัดและเกณฑ์มาตรฐานความรู้ความสามารถด้านคอมพิวเตอร์ ดังรายละเอียดต่อไปนี้

ความรู้ความสามารถด้านคอมพิวเตอร์	ตัวชี้วัด	เกณฑ์การประเมิน
ชุดที่หนึ่ง ความรู้พื้นฐานด้านคอมพิวเตอร์และการใช้งานเบื้องต้น	<ul style="list-style-type: none"> <li>- ใช้งานระบบปฏิบัติการที่จำเป็นได้</li> <li>- การใช้ Browser เบื้องต้นได้</li> <li>- การใช้งาน Web Site ได้</li> <li>- การรับ – ส่ง E-Mail ได้</li> <li>- การค้นหาข้อมูลและนำข้อมูลที่ค้นได้มาใช้</li> <li>ประกอบกรปฏิบัติงานได้</li> <li>- จัดพิมพ์และจัดรูปแบบตามลักษณะการใช้งานได้</li> <li>- การแก้ไขเอกสารได้</li> <li>- การจัดเก็บเอกสารได้</li> <li>- การสร้างเนื้อหาที่สำคัญของเอกสารได้</li> <li>- มีจรรยาบรรณในการสื่อสารและสืบค้น</li> </ul>	ประเมินจากตัวชี้วัดด้วยการทดสอบปฏิบัติตามข้อกำหนด ผู้สอบผ่านจะต้องทำได้ร้อยละ 80 ขึ้นไป
ชุดที่สอง การใช้โปรแกรมสำเร็จรูปและการประยุกต์ใช้งาน	<ul style="list-style-type: none"> <li>- ใช้งานโปรแกรมแผ่นอิเล็กทรอนิกส์ได้</li> <li>- การประมวลผลข้อมูลในแผ่นงาน</li> <li>- การสร้างกราฟจากข้อมูลในแผ่นงาน</li> <li>- การค้นหา, แก้ไข, จัดเก็บข้อมูลในแผ่นงานได้</li> <li>- ใช้งานโปรแกรมนำเสนอผลงานได้</li> <li>- การเตรียมและการสร้างรูปแบบนำเสนอ</li> <li>- การแก้ไขแบบนำเสนอ</li> <li>- การนำเสนอผลงานในรูปแบบที่กำหนดได้</li> <li>- การจัดเก็บแบบนำเสนอ</li> </ul>	ประเมินจากการปฏิบัติ การนำเสนอข้อมูลตามที่กำหนด ผู้สอบผ่านจะ ต้องทำได้ร้อยละ 80 ขึ้นไป

ประกาศ ณ วันที่ 1 สิงหาคม 2554

รัตนา รักการ  
(ผู้ช่วยศาสตราจารย์รัตนา รักการ)  
อธิการบดีมหาวิทยาลัยราชภัฏกำแพงเพชร





ประกาศคณะกรรมการการอุดมศึกษา  
เรื่อง แนวทางการปฏิบัติตามกรอบมาตรฐานคุณวุฒิระดับอุดมศึกษาแห่งชาติ  
เกี่ยวกับสมรรถนะดิจิทัลสำหรับคุณวุฒิระดับปริญญาตรี

ตามที่ได้มีประกาศคณะกรรมการการอุดมศึกษา เรื่อง แนวทางการปฏิบัติตามกรอบมาตรฐานคุณวุฒิระดับอุดมศึกษาแห่งชาติ พ.ศ. ๒๕๕๒ ลงวันที่ ๑๖ กรกฎาคม ๒๕๕๒ เพื่อเป็นแนวทางให้สถาบันอุดมศึกษาใช้ในการพัฒนาหรือปรับปรุงหลักสูตร การจัดการเรียนการสอน และการพัฒนาคุณภาพการจัดการศึกษา ให้สามารถผลิตบัณฑิตที่มีคุณภาพตามเจตนารมณ์ของประกาศกระทรวงศึกษาธิการ เรื่อง กรอบมาตรฐานคุณวุฒิระดับอุดมศึกษาแห่งชาติ พ.ศ. ๒๕๕๒

เพื่อให้สอดคล้องกับทักษะการเรียนรู้ในศตวรรษที่ ๒๑ แนวคิดการศึกษาไทย ๔.๐ และกรอบการผลิตและพัฒนากำลังคนเพื่อรองรับดิจิทัลเพื่อเศรษฐกิจและสังคม ของคณะอนุกรรมการวางแผนการผลิตและพัฒนากำลังคนเพื่อรองรับดิจิทัลเพื่อเศรษฐกิจและสังคม กระทรวงดิจิทัลเพื่อเศรษฐกิจและสังคม คณะกรรมการการอุดมศึกษา ในการประชุมครั้งที่ ๑๓/๒๕๖๑ เมื่อวันที่ ๑๒ กันยายน พ.ศ. ๒๕๖๑ จึงกำหนดแนวทางในการจัดทำมาตรฐานผลการเรียนรู้ตามกรอบมาตรฐานคุณวุฒิระดับอุดมศึกษาแห่งชาติ โดยให้นำสมรรถนะดิจิทัลสำหรับคุณวุฒิระดับปริญญาตรีมาเป็นแนวทางในการกำหนดมาตรฐานผลการเรียนรู้ด้านที่ ๕ ด้านทักษะการวิเคราะห์เชิงตัวเลข การสื่อสาร และการใช้เทคโนโลยีสารสนเทศ ดังนี้

สมรรถนะดิจิทัลสำหรับคุณวุฒิระดับปริญญาตรี		
ด้าน	ระดับที่จำเป็น	ระดับสูง
๑. การสืบค้นและ การใช้งาน	<ul style="list-style-type: none"> <li>- สามารถใช้เครื่องมือต่างๆ เพื่อสืบค้นข้อมูลที่เกี่ยวข้อง รู้วิธีใช้ตัวกรองเพื่อจำกัดผลลัพธ์ (เช่น การค้นหารูปภาพ วิดีโอ หรือสื่อรูปแบบอื่นๆ)</li> <li>- รู้วิธีการตรวจสอบความน่าเชื่อถือของแหล่งข้อมูลต่างๆ</li> <li>- รู้วิธีการจัดระบบ และแบ่งปันทรัพยากร (เช่น เครื่องมือ bookmarking) และตระหนักถึงประเด็นต่างๆ เรื่องลิขสิทธิ์และประเด็นการคัดลอกผลงาน</li> </ul>	<p>สามารถให้เครื่องมือสืบค้นขั้นสูงสำหรับระบบห้องสมุดและแหล่งเก็บข้อมูลออนไลน์ได้อย่างชำนาญ และติดตามข้อมูลหรือทรัพยากรเฉพาะด้านได้ เข้าใจข้อจำกัดด้านลิขสิทธิ์ ตระหนักถึงสิทธิรูปแบบอื่นๆ เช่น ครีเอทีฟคอมมอนส์ (Creative Commons) และสามารถ (หรือรู้วิธี) เผยแพร่ และแบ่งปันสิ่งต่างๆ ทางออนไลน์ได้อย่างมีประสิทธิภาพและประสิทธิผล</p>
๒. การสร้างสรรค์ และนวัตกรรม	<ul style="list-style-type: none"> <li>- สามารถผลิต (และได้ผลิต) สื่อดิจิทัล เช่น กราฟิก คลิปวิดีโอหรือคลิปเสียง และการบันทึกภาพหน้าจอ เป็นต้น</li> <li>- สามารถเรียนรู้หลักการพื้นฐานได้ตามคำแนะนำและสามารถทดลองทำได้</li> </ul>	<ul style="list-style-type: none"> <li>- สามารถผลิต (และได้ผลิต) ทรัพยากรดิจิทัลและมีลิขสิทธิ์เพื่อวัตถุประสงค์ที่หลากหลาย รวมถึงการนำเสนอในรูปแบบอินโฟกราฟิก เสียง และวิดีโอ ฯลฯ รวมทั้งรู้แหล่งที่มาและปรับแต่ง อาทิ แหล่งทรัพยากรการศึกษาแบบเปิด (Open Education Resource (OER))</li> <li>- มีประสบการณ์การใช้เครื่องมือสร้างสรรค์และแก้ไขสื่อแบบปฏิสัมพันธ์ได้ตอบ</li> </ul>

สมรรถนะดิจิทัลสำหรับคุณวุฒิระดับปริญญาตรี		
ด้าน	ระดับที่จำเป็น	ระดับสูง
๓. เอกลักษณ์และคุณภาพชีวิต	<ul style="list-style-type: none"> <li>- ตระหนักถึงประเด็นความปลอดภัยออนไลน์ รวมถึงการปกป้องข้อมูลและภาพลักษณ์ส่วนตัว</li> <li>- ใช้คุณลักษณะด้านความปลอดภัย เช่น ซอฟต์แวร์ต้านไวรัส และการตั้งค่าความมั่นคงปลอดภัยบนอุปกรณ์ รวมทั้งข้อมูลส่วนตัวบนสื่อสังคมออนไลน์</li> <li>- รู้จักสิ่งจำเป็นพื้นฐานสำหรับการป้องกันข้อมูล</li> <li>- ระมัดระวังและไตร่ตรองในการแบ่งปันข้อมูลกับผู้อื่น และในการมีปฏิสัมพันธ์กับคนอื่น ๆ ทางออนไลน์</li> </ul>	
๔. การสอน หรือ การเรียนรู้	<ul style="list-style-type: none"> <li>- สามารถใช้เทคโนโลยีที่หลากหลายอย่างสะดวกสบายในการเรียนรู้</li> <li>- สามารถติดตั้งและใช้ซอฟต์แวร์ รวมถึงแอปพลิเคชันที่เป็นประโยชน์บนอุปกรณ์ส่วนตัวทั้งโทรศัพท์มือถือหรือแท็บเล็ต เพื่อช่วยในการรวบรวมและจัดระเบียบบันทึกข้อมูลในการทำงานส่วนตัว</li> </ul>	สามารถใช้เทคโนโลยีในการเรียนรู้ได้อย่างมั่นใจ รวมทั้งเครื่องมือสำหรับการอ้างอิง การผลิตงานนำเสนอ การเชื่อมโยง และการแบ่งปันความคิด และแหล่งทรัพยากรการเรียนรู้ สามารถใช้เทคโนโลยีช่วยทดสอบความก้าวหน้าในการเรียนรู้และความเข้าใจเรื่องที่ศึกษา
๕. เครื่องมือ และ เทคโนโลยี	สามารถใช้เทคโนโลยีดิจิทัลที่หลากหลายได้อย่างคุ้นเคย และใช้คำศัพท์เฉพาะได้พอสมควร	สามารถติดตามความก้าวหน้าของเทคโนโลยีอุบัติใหม่ อาทิ กรีนเทคโนโลยี (Green technology) เอนเนอจีเซฟวิ่ง (Energy saving) และสามารถนำมาใช้งานได้ อย่างมีประสิทธิภาพและประสิทธิผล
๖. การติดต่อสื่อสาร และการ ประสานงาน	สามารถใช้เครื่องมือที่หลากหลายได้อย่างสะดวกสบายเพื่อการสนทนาและทำงานร่วมกับผู้อื่นแบบออนไลน์ รวมถึงการแบ่งปันเอกสารและหรือข้อคิดเห็น การประชุมทางไกล (video-conferencing) และการเข้าร่วมสัมมนาผ่านเว็บไซต์ การสัมมนาผ่านเครื่องมือและช่องทางที่หลากหลาย	

**หมายเหตุ**

ระดับที่จำเป็น หมายถึง ทักษะพื้นฐานสำหรับคุณวุฒิระดับปริญญาตรีทุกหลักสูตร

ระดับสูง หมายถึง ทักษะเพิ่มเติมขั้นสูงที่เข้มข้นขึ้นสำหรับคุณวุฒิระดับปริญญาตรี

ประกาศ ณ วันที่ ๑๒ กันยายน พ.ศ. ๒๕๖๑



(ศาสตราจารย์วิชัย วีระกุล)

รองประธานกรรมการ

ปฏิบัติหน้าที่ประธานกรรมการการอุดมศึกษา



คำสั่งมหาวิทยาลัยราชภัฏกำแพงเพชร  
ที่ ๘๗๗/๒๕๖๒

เรื่อง แต่งตั้งคณะกรรมการพัฒนาและวิพากษ์หลักสูตร  
หลักสูตรพยาบาลศาสตรบัณฑิต พ.ศ. ๒๕๖๓ สาขาวิชาพยาบาลศาสตร์ คณะพยาบาลศาสตร์

ด้วยคณะพยาบาลศาสตร์ มหาวิทยาลัยราชภัฏกำแพงเพชร ได้มีการพัฒนาหลักสูตรพยาบาลศาสตรบัณฑิต ตามกรอบมาตรฐานคุณวุฒิระดับอุดมศึกษาแห่งชาติ พ.ศ.๒๕๕๒ และเกณฑ์มาตรฐานหลักสูตรอุดมศึกษาแห่งชาติ ระดับปริญญาตรี พ.ศ.๒๕๕๘ โดยมีการดำเนินการตามประกาศกระทรวงศึกษาธิการ เรื่อง มาตรฐานคุณวุฒิระดับปริญญาตรี สาขาพยาบาลศาสตร์ พ.ศ.๒๕๖๐ เพื่อให้เป็นไปด้วยความเรียบร้อย อาศัยอำนาจตามความในมาตรา ๓๑ แห่งพระราชบัญญัติมหาวิทยาลัยราชภัฏ พ.ศ.๒๕๔๗ มหาวิทยาลัยราชภัฏกำแพงเพชร จึงแต่งตั้งคณะกรรมการพัฒนาและวิพากษ์หลักสูตร คณะพยาบาลศาสตร์ ดังนี้

๑. รองศาสตราจารย์ วิสิฐ ธีญะวัน	รองอธิการบดีฝ่ายวิชาการ	ที่ปรึกษา
๒. อาจารย์ ดร.นำพิชญ์ ธรรมทีเวศน์	อาจารย์ประจำหลักสูตร	ประธานกรรมการ
๓. อาจารย์ ดร.เบญจา เตากล่ำ	ผู้แทนสภาการพยาบาล	กรรมการ
๔. ผู้ช่วยศาสตราจารย์นันทวรรณ เกาจีน	ผู้ทรงคุณวุฒิวิชาชีพ	กรรมการ
๕. นาวาเอกหญิง ดร.ธนพร แยมสุดา	ผู้เชี่ยวชาญหลักสูตรพยาบาลศาสตร์	กรรมการ
๖. นางสาวจริยา พันธุ์วิทยากุล	รองผู้อำนวยการฝ่ายการพยาบาล โรงพยาบาลกำแพงเพชร	กรรมการ
๗. อาจารย์ ดร.รุจิระชัย เมืองแก้ว	ผู้รับผิดชอบหลักสูตร	กรรมการ
๘. ผู้ช่วยศาสตราจารย์ ดร.จินตนา ลีละไกรวรรณ	ผู้รับผิดชอบหลักสูตร	กรรมการ
๙. อาจารย์ ดร.จิราวัฒน์ วินาลัยนากุล	ผู้รับผิดชอบหลักสูตร	กรรมการ
๑๐. อาจารย์ ดร.อัญชลี ทองเสน	ผู้รับผิดชอบหลักสูตร	กรรมการ
๑๑. อาจารย์สมิตรา กันทาหงส์	ผู้รับผิดชอบหลักสูตร	กรรมการ

ให้คณะกรรมการฯ มีหน้าที่ดำเนินการบริหาร พัฒนาหลักสูตร และการเรียนการสอน ตั้งแต่การวางแผน การควบคุมคุณภาพ และการติดตามประเมินผลการพัฒนาหลักสูตรตลอดระยะเวลาที่จัดการศึกษา เพื่อให้สอดคล้องกับมาตรฐานคุณวุฒิระดับปริญญาตรี สาขาพยาบาลศาสตร์ พ.ศ.๒๕๖๐ เป็นหลัก

สั่ง ณ วันที่ ๙ มิถุนายน พ.ศ.๒๕๖๒

(รองศาสตราจารย์ ดร.สุวิทย์ วงษ์บุญมาก)  
อธิการบดีมหาวิทยาลัยราชภัฏกำแพงเพชร



คำสั่งมหาวิทยาลัยราชภัฏกำแพงเพชร

ที่ ๘๘๗/๒๕๖๒

เรื่อง แต่งตั้งคณะกรรมการบริหารหลักสูตรพยาบาลศาสตรบัณฑิต

ด้วยคณะพยาบาลศาสตร์ มหาวิทยาลัยราชภัฏกำแพงเพชร ได้มีการพัฒนาหลักสูตรพยาบาลศาสตรบัณฑิต ตามกรอบมาตรฐานคุณวุฒิระดับอุดมศึกษาแห่งชาติ พ.ศ.๒๕๕๒ และเกณฑ์มาตรฐานหลักสูตรอุดมศึกษาแห่งชาติ ระดับปริญญาตรี พ.ศ.๒๕๕๘ โดยมีการดำเนินการตามประกาศกระทรวงศึกษาธิการเรื่อง มาตรฐานคุณวุฒิระดับปริญญาตรี สาขาพยาบาลศาสตร์ พ.ศ.๒๕๖๐ เพื่อให้เป็นไปด้วยความเรียบร้อย อาศัยอำนาจตามความในมาตรา ๓๑ แห่งพระราชบัญญัติมหาวิทยาลัยราชภัฏ พ.ศ.๒๕๔๗ มหาวิทยาลัยราชภัฏกำแพงเพชร จึงแต่งตั้งผู้รับผิดชอบหลักสูตรพยาบาลศาสตรบัณฑิต(หลักสูตรใหม่ พ.ศ. ๒๕๖๓) เป็นคณะกรรมการบริหารหลักสูตรพยาบาลศาสตรบัณฑิต ดังมีรายนามต่อไปนี้

๑.รองศาสตราจารย์ วิสิฐ ัญญะวัน	รองอธิการบดีฝ่ายวิชาการ	ที่ปรึกษา
๒.อาจารย์ ดร.นำพิชัญ ธรรมหิเวศน์	คณบดี	ที่ปรึกษา
๓.อาจารย์ ดร.อัญชลี ทองเสน	สาขาการพยาบาลอนามัยชุมชน	ประธานกรรมการ
๔.อาจารย์ สมิตรา กันทาหงษ์	สาขาการพยาบาลเด็ก	กรรมการ
๕.ผู้ช่วยศาสตราจารย์ ดร.จินตนา ลีละไกรวรรณ	สาขาการพยาบาลจิตเวชฯ	กรรมการ
๖.อาจารย์ ดร.รุจิระชัย เมืองแก้ว	สาขาการพยาบาลผู้ใหญ่ฯ	กรรมการ
๗.อาจารย์ ดร.จิราวัลณ์ วินาลัยวนากุล	สาขาการพยาบาลมารดาทารกฯ	กรรมการและเลขานุการ

ให้คณะกรรมการฯ มีหน้าที่ดำเนินการบริหาร พัฒนาหลักสูตร และการเรียนการสอน ตั้งแต่การวางแผน การควบคุมคุณภาพ และการติดตามประเมินผลการพัฒนาหลักสูตรตลอดระยะเวลาที่จัดการศึกษา เพื่อให้สอดคล้องกับมาตรฐานคุณวุฒิระดับปริญญาตรี สาขาพยาบาลศาสตร์ พ.ศ.๒๕๖๐ เป็นหลัก

สั่ง ณ วันที่ ๑๒ พฤศจิกายน พ.ศ.๒๕๖๒

(รองศาสตราจารย์ ดร.สุวิทย์ วงษ์บุญมาก)  
อธิการบดีมหาวิทยาลัยราชภัฏกำแพงเพชร

ภาคผนวก ค  
ประวัติ และผลงานทางวิชาการ  
ของอาจารย์ประจำหลักสูตร

## ประวัติ และผลงานทางวิชาการ ของอาจารย์ประจำหลักสูตร

1. ชื่อ ดร.นำพิชัญ ธรรมหิเวศน์ เลขประจำตัวบัตรประชาชน 3-9099-0058-xxxx  
ตำแหน่งทางวิชาการ อาจารย์  
ประวัติการศึกษา

คุณวุฒิ/สาขาวิชา	สถาบันที่สำเร็จการศึกษา	ปีที่สำเร็จการศึกษา
กศ.ด. (การบริหารการศึกษา)	มหาวิทยาลัยบูรพา	2548
พย.ม. (การพยาบาลอายุรศาสตร์-ศัลยศาสตร์)	มหาวิทยาลัยเชียงใหม่	2539
ประกาศนียบัตรพยาบาลและผดุงครรภ์ชั้นสูง	วิทยาลัยพยาบาลภาคใต้ สงขลา	2525

## ผลงานทางวิชาการ

- สุขศิริ ประสมสุข, นำพิชัญ ธรรมหิเวศน์ ชัยยา นรเดชานันท์ และ เอกชัย มอนเลต. (2561). รูปแบบการสร้างเสริมสุขภาพของแม่ที่ดูแลบุตรที่เป็นธาลัสซีเมีย จังหวัดอุดรธานี ประเทศไทย. วารสารมนุษยศาสตร์และสังคมศาสตร์ มหาวิทยาลัยราชภัฏอุดรธานี.7(Oct-Dec):175-190.
- ชัยยา นรเดชานันท์, สุขศิริ ประสมสุข, เพชรีย์ กุณาละสิริ และนำพิชัญ ธรรมหิเวศน์. (2562). ประสิทธิภาพของการออกกำลังกายระดับเบาแบบไทยโยคะในการพัฒนาสมรรถภาพกายและคุณภาพชีวิตในผู้สูงอายุที่มีพฤติกรรมเนือยนิ่ง. มหาวิทยาลัยราชภัฏพิบูลสงคราม Rajabhat J.Sci.Humanit. Soc. Sci. 20(1): 123-135.

## ประสบการณ์การสอน

- วิทยาลัยพยาบาลบรมราชชนนี สงขลา
- คณะพยาบาลศาสตร์ มหาวิทยาลัยอุบลราชธานี

## ปฏิบัติการพยาบาล

- โรงพยาบาลหาดใหญ่

รวม 23 ปี

2. ชื่อ ดร.จินตนา ลีละไกรวรรณ เลขประจำตัวบัตรประชาชน 3-4097-0009-xxxx  
 ตำแหน่งทางวิชาการ ผู้ช่วยศาสตราจารย์  
 ประวัติการศึกษา

คุณวุฒิ/สาขาวิชา	สถาบันที่สำเร็จการศึกษา	ปีที่สำเร็จการศึกษา
ปร.ด. (พยาบาล)	มหาวิทยาลัยขอนแก่น	2559
Master of Art. (Nursing)	University of Philippines, Philippines	2529
วท.บ. (การพยาบาล)	มหาวิทยาลัยขอนแก่น	2518

#### ผลงานทางวิชาการ

1. ธานี ทิพนมงคล และจินตนา ลีละไกรวรรณ. (2555). ประสิทธิภาพของโปรแกรมออกกำลังกายระดับเบสิคยู เอ แอล ซี ในผู้ป่วยจิตเภท. วารสารพยาบาลศาสตร์และสุขภาพ. 35(1). มกราคม-มีนาคม : 51-58.
2. นวลใย พิศชาติ, กัลยา เตชะเสถียร, ศิริภัทรา จุฑามณี, จินตนา ลีละไกรวรรณ. (2561). รูปแบบการเรียนรู้ของนักศึกษาพยาบาล คณะพยาบาลศาสตร์มหาวิทยาลัยชินวัตร. วารสารพยาบาลตำรวจ. 10(1), 173-179.

#### ประสบการณ์การสอน

- คณะพยาบาลศาสตร์ มหาวิทยาลัยสงขลานครินทร์
- มหาวิทยาลัยขอนแก่น
- มหาวิทยาลัยอุบลราชธานี
- มหาวิทยาลัยชินวัตร

#### ปฏิบัติการพยาบาล

- โรงพยาบาลคณะแพทยศาสตร์ มหาวิทยาลัยสงขลานครินทร์

รวม 33 ปี

3. ชื่อ ดร.จิราวัลณ์ วินาลัยนากุล  
ตำแหน่งทางวิชาการ อาจารย์  
ประวัติการศึกษา

เลขประจำตัวบัตรประชาชน 3-3599-0012-xxxx

คุณวุฒิ/สาขาวิชา	สถาบันที่สำเร็จการศึกษา	ปีที่สำเร็จการศึกษา
กศ.ด. (หลักสูตรและการสอน)	มหาวิทยาลัยนเรศวร	2558
พย.ม. (การพยาบาลแม่และเด็ก)	มหาวิทยาลัยมหิดล	2545
ประกาศนียบัตรพยาบาลศาสตร์	วิทยาลัยพยาบาลบรมราชชนนี สรรพสิทธิประสงค์	2536

#### ผลงานทางวิชาการ

1. จิราวัลณ์ วินาลัยนากุล.(2561). ภาวะผิดปกติที่พบบ่อยในระหว่างการคลอด : การนำไปใช้ในการสอน  
นักศึกษาพยาบาล. วารสารพยาบาลศาสตร์ มหาวิทยาลัยสยาม. 19(37), 135-147.
2. รุจิระชัย เมืองแก้ว และจิราวัลณ์ วินาลัยนากุล.(2562). การจัดการเรียนการสอนเพื่อส่งเสริม  
ความสามารถในการถ่ายโยงการเรียนรู้ของนักศึกษาพยาบาลในการฝึกภาคปฏิบัติ. วารสารการ  
พยาบาลและสุขภาพ มหาวิทยาลัยนเรศวร. 13 (1), 23-34.

#### ประสบการณ์การสอน

- คณะพยาบาลศาสตร์ มหาวิทยาลัยราชธานี
- มหาวิทยาลัยอีสาน
- มหาวิทยาลัยราชภัฏชัยภูมิ
- มหาวิทยาลัยเวสเทิร์น บุรีรัมย์

#### ปฏิบัติการพยาบาล

- โรงพยาบาลยโสธร

รวม 17 ปี



4. ชื่อ ดร.รุจิระชัย เมืองแก้ว

เลขประจำตัวบัตรประชาชน 3-1005-0400-xxxx

ตำแหน่งทางวิชาการ อาจารย์

ประวัติการศึกษา

คุณวุฒิ/สาขาวิชา	สถาบันที่สำเร็จการศึกษา	ปีที่สำเร็จการศึกษา
กศ.ด. (หลักสูตรและการสอน)	มหาวิทยาลัยนเรศวร	2558
พย.ม. (การพยาบาลผู้สูงอายุ)	มหาวิทยาลัยบูรพา	2544
ประกาศนียบัตรพยาบาลศาสตร์	วิทยาลัยพยาบาลบรมราชชนนี นครราชสีมา	2536

ผลงานทางวิชาการ

- รุจิระชัย เมืองแก้ว และจิราวัลณ์ วินาลัยนากุล. (2562). การจัดการเรียนการสอนเพื่อส่งเสริมความสามารถในการถ่ายโยงการเรียนรู้ของนักศึกษาพยาบาลในการฝึกภาคปฏิบัติ. วารสารการพยาบาลและสุขภาพ มหาวิทยาลัยนเรศวร. 13(1), 23-34.
- กันยรัตน์ อุบลวรรณ และรุจิระชัย เมืองแก้ว. (2549). ความสัมพันธ์ระหว่างปัจจัยส่วนบุคคลและพฤติกรรมส่งเสริมสุขภาพกับการรู้คิดของผู้สูงอายุในจังหวัดพื้นที่บริการสาธารณสุข เขต 2. วารสารพดุมหาวิทยาและเวชศาสตร์ ผู้สูงอายุ, 7(2), 2-11.

ประสบการณ์การสอน

- วิทยาลัยพยาบาลบรมราชชนนีสระบุรี
- คณะพยาบาลศาสตร์ มหาวิทยาลัยราชภัฏชัยภูมิ
- มหาวิทยาลัยเวสเทิร์น
- มหาวิทยาลัยราชธานี

ปฏิบัติการพยาบาล

- โรงพยาบาลสระบุรี

รวม 18 ปี

5. ชื่อ ดร.อัญชลี ทองเสน  
ตำแหน่งทางวิชาการ อาจารย์  
ประวัติการศึกษา

เลขประจำตัวบัตรประชาชน 3-6201-0180-xxxx

คุณวุฒิ/สาขาวิชา	สถาบันที่สำเร็จการศึกษา	ปีที่สำเร็จการศึกษา
ปร.ต. (เทคโนโลยีการสื่อสารและการศึกษา)	มหาวิทยาลัยนเรศวร	2560
พย.ม. (การพยาบาลเวชปฏิบัติชุมชน)	มหาวิทยาลัยนเรศวร	2554
พย.บ.	วิทยาลัยพยาบาลบรมราชชนนี สวรรคค์ประชารักษ์	2540

#### ผลงานทางวิชาการ

- อัญชลี ทองเสน และพุลสุข หิงคานนท์. (2554). การศึกษาเปรียบเทียบความรู้และพฤติกรรมการดูแลตนเองของหญิงตั้งครรภ์ที่เป็นพาหนะธารัสซีเมีย ในกลุ่มที่มีภาวะโลหิตจางและกลุ่มที่ไม่มีภาวะโลหิตจาง จังหวัดกำแพงเพชร. วารสารการพยาบาลและสุขภาพ มหาวิทยาลัยนเรศวร. 5(3), 1-16.
- อัญชลี ทองเสน วิวัฒน์ มีสุวรรณ และดิเรก ชีระภูธร. (2558). การรักษาทางไกลบนเครือข่ายสังคม. วารสารเทคโนโลยีการศึกษาและมีเดียคอนเวอร์เจนซ์ มหาวิทยาลัยทักษิณ. 2(1), 9-15.
- อัญชลี ทองเสน และพุลสุข หิงคานนท์. (2560). ผลของโปรแกรมการสร้างเสริมสุขภาพต่อความรู้และพฤติกรรมสุขภาพของผู้สูงอายุโรคข้อเข่าเสื่อม. วารสารการพยาบาลและสุขภาพ มหาวิทยาลัยนเรศวร. 11(3), 26-35.
- นนุช โอบะ วิไลพร โรจนรัตน์ อัญชลี ทองเสน และศศิธร ชินรักษ์บำรุง. (2560). การปรึกษาโดยใช้ เทคโนโลยีสื่อสารเพื่อสนับสนุนการบริการในระดับปฐมภูมิ: ความร่วมมือระหว่างแพทย์และพยาบาลเวชปฏิบัติ. วารสารวิจัยทางวิทยาศาสตร์สุขภาพ. 11(2), 49-59.
- ธีรพงศ์ เขียนเกษม นนนุช โอบะ และอัญชลี ทองเสน. (2562). ปัจจัยทำนายพฤติกรรมการปรับตัวของผู้พิการทางการเคลื่อนไหวในจังหวัดนครสวรรค์. วารสารการพยาบาลและสุขภาพ มหาวิทยาลัยนเรศวร. 13(2), 43-54.
- ปัทมพร เอี่ยมมิ่ง วรวรรณ์ ทิพย์วาริรัมย์ และอัญชลี ทองเสน. (2562). ผลของโปรแกรมการส่งเสริมภาวะโภชนาการต่อความรู้และพฤติกรรมป้องกันภาวะโภชนาการเกินของผู้ปกครองนักเรียนที่มีภาวะน้ำหนักเกิน. วารสารการพยาบาลและสุขภาพ มหาวิทยาลัยนเรศวร. 13(3), 1-12.

#### ประสบการณ์การสอน

- คณะพยาบาลศาสตร์ มหาวิทยาลัยนเรศวร

#### ปฏิบัติการพยาบาล

- โรงพยาบาลกำแพงเพชร

รวม 8 ปี

6. ชื่อ นางสาวสมิตรา กันทาหงษ์ เลขประจำตัวบัตรประชาชน 3-5013-0031-XXX  
 ตำแหน่งทางวิชาการ อาจารย์  
 ประวัติการศึกษา

คุณวุฒิ/สาขาวิชา	สถาบันที่สำเร็จการศึกษา	ปีที่สำเร็จการศึกษา
พย.ม. (การพยาบาลกุมารเวชศาสตร์)	มหาวิทยาลัยเชียงใหม่	2557
พย.บ.	มหาวิทยาลัยเชียงใหม่	2548

#### ผลงานทางวิชาการ

- สมิตรา กันทาหงษ์. (2561). บทบาทพยาบาล: การส่งเสริมการรับรู้ความสามารถของบิดามารดาในการดูแลเด็กป่วยระยะเฉียบพลัน. วารสารสมาคมพยาบาลแห่งประเทศไทยฯ สาขาภาคเหนือ. 24(2).

#### ประสบการณ์การสอน

- คณะพยาบาลศาสตร์ มหาวิทยาลัยพายัพ
- มหาวิทยาลัยหัวเฉียวเฉลิมพระเกียรติ

#### ปฏิบัติการพยาบาล

- โรงพยาบาลแมคคอร์มิค เชียงใหม่ รพ.สมิติเวช กทม.

รวม 4 ปี

7. ชื่อ นางสาวสุภาพร ปราบรมย์  
ตำแหน่งทางวิชาการ อาจารย์  
ประวัติการศึกษา

เลขประจำตัวบัตรประชาชน 3-6403-0026- xxxx

คุณวุฒิ/สาขาวิชา	สถาบันที่สำเร็จการศึกษา	ปีที่สำเร็จการศึกษา
พย.ม. (การพยาบาลผดุงครรภ์ชั้นสูง)	มหาวิทยาลัยเชียงใหม่	2554
ประกาศนียบัตรพยาบาลและผดุงครรภ์ (ต่อเนื่อง 2 ปีเทียบเท่าปริญญาตรี)	วิทยาลัยพยาบาลบรมราชชนนี ลำปาง	2540

#### ผลงานทางวิชาการ

1. รุจา แก้วเมืองฝาง, สุภาพร ปราบรมย์ , พัชรินทร์ วิหคหาญ และนิธิมา สุภาวี.(2561). การฝึกโยคะเพื่อลดความเครียดในหญิงตั้งครรภ์วัยรุ่น วารสารมหาวิทยาลัยนราธิวาสราชนครินทร์ . 10(2): 194-203

#### ประสบการณ์การสอน

- วิทยาลัยพยาบาลบรมราชชนนี แพร่
- คณะพยาบาลศาสตร์ มหาวิทยาลัยปทุมธานี

#### ปฏิบัติการพยาบาล

- โรงพยาบาลนครพิงค์

รวม 6 ปี

ภาคผนวก ง  
บันทึกข้อตกลงความร่วมมือ/  
หนังสือตอบรับจากสถาบันการศึกษาพี่เลี้ยงและแหล่งฝึกปฏิบัติ

มหาวิทยาลัยราชภัฏกำแพงเพชร
เลขที่: 3045
วันที่: 19 มิ.ย. 2562
เวลา: 16:25



ที่ อว ๘๓๙๓ (๗)/๕๖๒๗

คณะพยาบาลศาสตร์ มหาวิทยาลัยเชียงใหม่  
๑๑๐/๔๐๖ ถนนอินทวโรรส ตำบลสุเทพ  
อำเภอเมือง จังหวัดเชียงใหม่ ๕๐๒๐๐

๑๗ มิถุนายน ๒๕๖๒

เรื่อง ตอบรับเป็นสถาบันการศึกษาที่เลี้ยงคณะพยาบาลศาสตร์ มหาวิทยาลัยราชภัฏกำแพงเพชร  
เรียน อธิการบดีมหาวิทยาลัยราชภัฏกำแพงเพชร  
อ้างถึง หนังสือที่ อว ๐๖๑๕/๐๕๒๒ ลงวันที่ ๑๐ มิถุนายน ๒๕๖๒

ตามหนังสือที่อ้างถึง มหาวิทยาลัยราชภัฏกำแพงเพชรได้ขอความร่วมมือจากคณะพยาบาลศาสตร์ มหาวิทยาลัยเชียงใหม่ เป็นสถาบันที่เลี้ยงแก่คณะพยาบาลศาสตร์ มหาวิทยาลัยราชภัฏกำแพงเพชร นั้น

คณะพยาบาลศาสตร์ มหาวิทยาลัยเชียงใหม่ พิจารณาแล้วยินดีเป็นสถาบันการศึกษาที่เลี้ยงแก่ คณะพยาบาลศาสตร์ มหาวิทยาลัยราชภัฏกำแพงเพชร ตั้งแต่บัดนี้จนถึงคณะพยาบาลศาสตร์ มหาวิทยาลัย ราชภัฏกำแพงเพชร มีผู้สำเร็จการศึกษาตามหลักสูตรรุ่นแรก ในปีการศึกษา ๒๕๖๒

คำสั่ง

จึงเรียนมาเพื่อโปรดทราบ

เรียน อธิการบดี (ผานรองคึกฤทธิ์พัฒน์) 

เพื่อโปรดทราบ

เพื่อดำเนินการ

ควรมอบขงนพช.ให้คืน

ขอแสดงความนับถือ

(ศาสตราจารย์ ดร.วิภาดา คุณาวิฑิตกุล)  
คณบดีคณะพยาบาลศาสตร์

16 มิ.ย. 62



19 มิ.ย. 62

*Handwritten note:* - คณะพยาบาลศาสตร์



เรียนอธิการบดี

- 15 มิ.ย. 62 ผานรองคึกฤทธิ์พัฒน์

- ๑๐ มิ.ย. ๖๒ ผานรองคึกฤทธิ์พัฒน์

วิฑิตกุล

19 มิ.ย. 62

ทราบ

- สืบหาพื้นที่ก่อสร้างหอ  
จัดซื้อฯ.

- แจ้ง คณา. ภาควิชาพยาบาล



๒๐ มิ.ย. ๖๒

งานบริการการศึกษาและพัฒนาคุณภาพนักศึกษา  
โทรศัพท์ ๐ ๕๓๙๓ ๕๐๒๕, ๐ ๕๓๙๔ ๙๐๗๘ ต่อ ๑๓  
โทรสาร ๐ ๕๓๘๙๔ ๑๗๒  
ผู้ประสานงาน นางสาวนุชนาท สุพรรณอุดม



บันทึกข้อตกลงความร่วมมือดำเนินงานการจัดการศึกษาพยาบาล

ระหว่าง

มหาวิทยาลัยราชภัฏกำแพงเพชร

กับ

สำนักงานสาธารณสุขจังหวัดตาก

ทำที่สำนักงานสาธารณสุขจังหวัดตาก

วันที่ ๔ เมษายน ๒๕๖๒

บันทึกฉบับนี้ทำขึ้นระหว่าง มหาวิทยาลัยราชภัฏกำแพงเพชร ตั้งอยู่เลขที่ ๖๙ หมู่ ๑ ตำบลนครชุม อำเภอเมือง จังหวัดกำแพงเพชร โดยรองศาสตราจารย์สุวิทย์ วงษ์บุญมาก อธิการบดีมหาวิทยาลัยราชภัฏกำแพงเพชร ซึ่งต่อไปบันทึกข้อตกลงนี้จะเรียกว่า “มรภ.กำแพงเพชร” ฝ่ายหนึ่ง และสำนักงานสาธารณสุขจังหวัดตาก ตั้งอยู่เลขที่ ๑๖๕ หมู่ ๗ ตำบลไม้งาม อำเภอเมือง จังหวัดตาก โดยนายแพทย์จรูญ จันทมัตตุการ นายแพทย์สาธารณสุขจังหวัดตาก ซึ่งต่อไปเรียกว่า “สสจ.ตาก” อีกฝ่ายหนึ่ง

ทั้งสองฝ่ายมีความเห็นในการดำเนินงานการจัดการศึกษาพยาบาลร่วมกัน จึงตกลงทำบันทึกความร่วมมือทางวิชาการระหว่างกันไว้ ดังต่อไปนี้

ข้อ ๑ “มรภ.กำแพงเพชร” และ “สสจ.ตาก” ตกลงดำเนินงานการจัดการศึกษาพยาบาลร่วมกันในหลักสูตรพยาบาลศาสตรบัณฑิต โดยเป็นการจัดการศึกษาหลักสูตรระดับปริญญาตรี ๔ ปี ซึ่งได้รับการอนุมัติจากสภามหาวิทยาลัยราชภัฏกำแพงเพชร เมื่อ ๑๗ มกราคม ๒๕๖๒ โดยมีขั้นตอนการรับรองสถาบันการศึกษาและหลักสูตร ตามประกาศกระทรวงศึกษาธิการ เรื่อง มาตรฐานคุณวุฒิระดับปริญญาตรี สาขาพยาบาลศาสตร์ พ.ศ.๒๕๖๐ จากสำนักงานคณะกรรมการการอุดมศึกษา และสภาการพยาบาล โดยมีวัตถุประสงค์เพื่อการผลิตบุคลากรสาขาพยาบาลศาสตรบัณฑิตให้มีคุณภาพ และตอบสนองความต้องการของระบบบริการสุขภาพ

ข้อ ๒ “มรภ.กำแพงเพชร” เป็นผู้ดำเนินการจัดการศึกษาหลัก โดยรับผิดชอบดำเนินการในหัวข้อตามข้อ ๑ ตลอดระยะเวลาบันทึกความร่วมมือ ดังนี้

๒.๑ วางแผนการจัดการศึกษาตลอดหลักสูตร

๒.๒ ประสานงานเพื่อการใช้แหล่งฝึกภาคปฏิบัติร่วมกับสถาบันอื่นๆ อย่างเหมาะสม



ข้อ ๓ “สสจ.ตาก” จะให้ความร่วมมือในการดำเนินการตามข้อ ๑ และ ๒ ดังต่อไปนี้

๓.๑ การมีส่วนร่วมให้ข้อมูลความต้องการบุคลากรสาขาพยาบาลศาสตร์ ทั้งเชิงปริมาณและเชิงคุณภาพ

๓.๒ มีส่วนร่วมในการออกแบบการจัดการศึกษา ในหลักสูตรของคณะพยาบาลศาสตร์ มรภ. กำแพงเพชร

๓.๓ สนับสนุนทรัพยากรเพื่อการเรียนรู้ ที่เหมาะสมและไม่มีผลกระทบต่อคุณภาพบริการสุขภาพประชาชน

๓.๔ ร่วมเป็นแหล่งเรียนรู้ในการฝึกภาคปฏิบัติ รายวิชาในหลักสูตรเพื่อการใช้ศาสตร์และศิลป์ทางการพยาบาลได้สอดคล้องกับสถานการณ์จริงของระบบสุขภาพ

๓.๕ ร่วมบริหารจัดการด้านการกำหนดค่าใช้จ่ายที่เกิดขึ้นจากการใช้ทรัพยากรการศึกษาหรือวัสดุทางการแพทย์ ที่มีความสิ้นเปลืองและมีผลกระทบต่องบประมาณบริการประชาชน

๓.๖ อำนวยความสะดวก ด้านความปลอดภัย การบริหารความเสี่ยง ในด้านการเดินทาง ที่พักอาศัย เพื่อการฝึกปฏิบัติในสถานบริการสุขภาพและชุมชน

ข้อ ๔ ทั้งสองฝ่ายจะต้องสนับสนุนและอำนวยความสะดวกในการปฏิบัติงานร่วมกัน กรณีที่ “มรภ. กำแพงเพชร” หรือ “สสจ.ตาก” ต้องการเสนอแนะการดำเนินการที่ทําขึ้นภายใต้ความร่วมมือระหว่าง “มรภ. กำแพงเพชร” และ “สสจ.ตาก” ตามบันทึกข้อตกลงฉบับนี้ เพื่อประโยชน์ต่อสาธารณชนจะต้องแจ้งให้อีกฝ่ายทราบล่วงหน้าเป็นลายลักษณ์อักษรก่อน

ข้อ ๕ การดำเนินการใดๆ เกี่ยวกับ ข้อ ๑ ข้อ ๒ ข้อ ๓ และข้อ ๔ เพื่อประโยชน์สาธารณะอื่นๆ ทั้งสองฝ่ายจะให้ข้อมูลภายใต้ความร่วมมือระหว่าง “มรภ. กำแพงเพชร” และ “สสจ.ตาก” ตามบันทึกข้อตกลงฉบับนี้ เช่น การตรวจเยี่ยมเพื่อการประกันคุณภาพการศึกษาศาสนาบันการศึกษา(QA) การตรวจเยี่ยมเพื่อการประกันคุณภาพบริการสุขภาพ (HA) เป็นต้น

ข้อ ๖ บันทึกความร่วมมือนี้ให้มีผลบังคับใช้เป็นระยะเวลา ๕ ปี นับตั้งแต่วันที่ ๔ เมษายน พ.ศ.๒๕๖๒ ถึงวันที่ ๓ เมษายน พ.ศ.๒๕๖๗

ข้อ ๗ ทั้งสองฝ่ายอาจแก้ไขเพิ่มเติมหรือยกเลิกบันทึกความร่วมมือได้ โดยความเห็นชอบร่วมกันของทั้งสองฝ่าย และจัดทำเป็นหนังสือ โดยให้ถือว่าการแก้ไขเพิ่มเติมดังกล่าวเป็นส่วนหนึ่งของบันทึกความร่วมมือนี้ กรณีขอยกเลิกบันทึกความร่วมมือ ฝ่ายหนึ่งฝ่ายใดอาจมีหนังสือบอกเลิกนี้ได้โดยบอกกล่าวล่วงหน้าให้อีกฝ่ายหนึ่งทราบไม่น้อยกว่าเก้าสิบ (๙๐) วัน

บันทึกความร่วมมือนี้ ทําขึ้นเป็นสองฉบับ มีข้อความถูกต้อง ตรงกัน ทั้งสองฝ่ายได้อ่านแล้ว เห็นว่าเป็นไปตามเจตนา จึงลงลายมือไว้เป็นสำคัญต่อหน้าพยาน และเก็บรักษาฝ่ายละฉบับ



ลงชื่อ .....  
 ( รองศาสตราจารย์ สุวิทย์ วงษ์บุญมาก )  
**อธิการบดี**  
 มหาวิทยาลัยราชภัฏกำแพงเพชร

ลงชื่อ .....  
 ( นายแพทย์จรัญ จันทมัตตุการ )  
 นายแพทย์สาธารณสุขจังหวัด  
 สำนักงานสาธารณสุขจังหวัดตาก

ลงชื่อ .....  
 ( รศ. วิไลสุข วัฒนวิวัฒน์ )  
 พยาน

ลงชื่อ .....  
 ( รศ. วิไลสุข วัฒนวิวัฒน์ )  
 พยาน



**Teamwork Achievement Knowledge management People center Originality Humanity Mastery**  
 ทำงานเป็นทีม แบบพอเพียงสันติภาพ พิสูจน์ด้วยความรู้ มุ่งเป้าสู่ประชาชน พัฒนาสร้างสิ่งใหม่ มุ่งใจอ่อนน้อม พร้อมเป็นเกษตรพอ



**บันทึกข้อตกลงความร่วมมือดำเนินงานการจัดการศึกษาพยาบาล  
ระหว่าง  
มหาวิทยาลัยราชภัฏกำแพงเพชร กับ โรงพยาบาลกำแพงเพชร**

.....

บันทึกข้อตกลงความร่วมมือทางวิชาการฉบับนี้ ทำขึ้น ณ มหาวิทยาลัยราชภัฏกำแพงเพชร เมื่อวันที่ 2 กันยายน 2562 ระหว่าง มหาวิทยาลัยราชภัฏกำแพงเพชร ตั้งอยู่เลขที่ ๖๙ หมู่ ๑ ตำบลนครชุม อำเภอเมืองกำแพงเพชร จังหวัดกำแพงเพชร โดยรองศาสตราจารย์ ดร.สุวิทย์ วงษ์บุญมาก ผู้มีอำนาจลงนามผูกพันในนามมหาวิทยาลัยราชภัฏกำแพงเพชร ซึ่งต่อไปในบันทึกข้อตกลงนี้เรียกว่า “มรภ.กำแพงเพชร” ฝ่ายหนึ่ง กับ โรงพยาบาลกำแพงเพชร ตั้งอยู่เลขที่ ๔๒๘ ถนนราชดำเนิน ตำบลบ้านในเมือง อำเภอเมืองกำแพงเพชร จังหวัดกำแพงเพชร ๖๒๐๐๐ โดย แพทย์หญิงรจนา ขอนทอง ตำแหน่งผู้อำนวยการโรงพยาบาลกำแพงเพชร ผู้มีอำนาจลงนามผูกพันในนามโรงพยาบาลกำแพงเพชร ซึ่งต่อไปในบันทึกข้อตกลงนี้เรียกว่า “รพ.กำแพงเพชร” อีกฝ่ายหนึ่ง ทั้งสองฝ่ายตกลงทำบันทึกข้อตกลงความร่วมมือดำเนินงานการจัดการศึกษาพยาบาล ซึ่งต่อไปในบันทึกข้อตกลงความร่วมมือทางวิชาการนี้ เรียกว่า “บันทึกข้อตกลง” โดยมีรายละเอียดดังต่อไปนี้

ข้อ ๑ “มรภ.กำแพงเพชร” และ “รพ.กำแพงเพชร” ตกลงดำเนินงานการจัดการศึกษาพยาบาลร่วมกัน ในหลักสูตรพยาบาลศาสตรบัณฑิต โดยเป็นการจัดการศึกษาหลักสูตรระดับปริญญาตรี ๔ ปี ซึ่งได้รับการอนุมัติจากสภามหาวิทยาลัยราชภัฏกำแพงเพชร เมื่อ ๑๗ มกราคม ๒๕๖๒ โดยมีขั้นตอนการรับรองสถาบันการศึกษาและหลักสูตร ตามประกาศกระทรวงศึกษาธิการ เรื่อง มาตรฐานคุณวุฒิระดับปริญญาตรี สาขาพยาบาลศาสตร์ พ.ศ.๒๕๖๐ จากสำนักงานคณะกรรมการการอุดมศึกษา และสภากาพยาบาล โดยมีวัตถุประสงค์เพื่อการผลิตบุคลากรสาขาพยาบาลศาสตรบัณฑิตให้มีคุณภาพ และตอบสนองความต้องการของระบบบริการสุขภาพ

ข้อ ๒ “มรภ.กำแพงเพชร” เป็นผู้ดำเนินการจัดการศึกษาหลักโดยรับผิดชอบดำเนินการในหัวข้อตามข้อ ๑ ตลอดระยะเวลาบันทึกความร่วมมือ ดังนี้

๒.๑ วางแผนการจัดการศึกษาตลอดหลักสูตร

๒.๒ ประสานงานเพื่อการใช้แหล่งฝึกภาคปฏิบัติร่วมกับสถาบันอื่นๆ อย่างเหมาะสม

๒.๓ ชี้แจงข้อมูลรายละเอียด ของการดำเนินการในข้อ ๑ อย่างสม่ำเสมอและทุกครั้งที่

“รพ.กำแพงเพชร” ร้องขอ

๒.๔ รับผิดชอบค่าใช้จ่ายที่เกิดขึ้นจากการใช้ทรัพยากรการศึกษาหรือวัสดุทางการแพทย์ ที่มีความสิ้นเปลืองในการใช้ในแหล่งฝึกภาคปฏิบัติ

ข้อ ๓ “รพ.กำแพงเพชร” จะให้ความร่วมมือในการดำเนินการตามข้อ ๑ และ ๒ ดังต่อไปนี้

๓.๑ มีส่วนร่วมในการให้ข้อมูลความต้องการบุคลากรสาขาพยาบาลศาสตร์ ทั้งในเชิงปริมาณและเชิงคุณภาพ

๓.๒ มีส่วนร่วมในการออกแบบการจัดการศึกษา ในหลักสูตรของคณะพยาบาลศาสตร์ มรภ.กำแพงเพชร

๓.๓ สนับสนุนทรัพยากรเพื่อการเรียนรู้ที่เหมาะสมและไม่มีผลกระทบต่อคุณภาพบริการสุขภาพ

๓.๔ ร่วมเป็นแหล่งเรียนรู้ในการฝึกภาคปฏิบัติ รายวิชาในหลักสูตรเพื่อการใช้ศาสตร์และศิลป์ทางการพยาบาลได้อย่างสอดคล้องกับสถานการณ์ของระบบสุขภาพในปัจจุบัน

๓.๕ ร่วมบริหารจัดการด้านการกำหนดค่าใช้จ่ายที่เกิดขึ้นจากการใช้ทรัพยากรการศึกษาหรือวัสดุทางการแพทย์ ที่มีความสิ้นเปลืองและมีผลกระทบต่องบประมาณในการให้บริการประชาชน

๓.๖ อำนวยความสะดวก ด้านความปลอดภัย การบริหารความเสี่ยง ในด้านการเดินทาง ที่พักอาศัย เพื่อการฝึกปฏิบัติในสถานบริการสาธารณสุข และชุมชน

ข้อ ๔ ทั้งสองฝ่ายจะสนับสนุนและอำนวยความสะดวกในการปฏิบัติงานร่วมกัน กรณีที่ “มรภ.กำแพงเพชร” หรือ “รพ.กำแพงเพชร” ต้องการเสนอแนะการดำเนินการที่ทําขึ้นภายใต้ความร่วมมือระหว่าง “มรภ.กำแพงเพชร” และ “รพ.กำแพงเพชร” ตามบันทึกข้อตกลงฉบับนี้ เพื่อประโยชน์ต่อสาธารณะจะต้องแจ้งให้อีกฝ่ายหนึ่งทราบล่วงหน้าเป็นลายลักษณ์อักษร

ข้อ ๕ การดำเนินการใดๆ เกี่ยวกับ ข้อ ๑ ข้อ ๒ ข้อ ๓ และข้อ ๔ เพื่อประโยชน์สาธารณะอื่นๆ ทั้งสองฝ่ายจะให้ข้อมูลภายใต้ความร่วมมือระหว่าง “มรภ.กำแพงเพชร” และ “รพ.กำแพงเพชร” ตามบันทึกข้อตกลงฉบับนี้ เช่น การตรวจเยี่ยมเพื่อการประกันคุณภาพการศึกษาสถาบันการศึกษา การตรวจเยี่ยมเพื่อการรับรองคุณภาพบริการของสถานบริการสาธารณสุข เป็นต้น

ข้อ ๖ บันทึกความร่วมมือนี้ให้มีผลบังคับใช้เป็นระยะเวลา ๕ ปี นับตั้งแต่วันที่ทั้งสองฝ่ายลงนามเป็นต้นไป

บันทึกความร่วมมือนี้ ทําขึ้นเป็นสองฉบับ มีข้อความถูกต้อง ตรงกัน ทั้งสองฝ่ายได้อ่านแล้วและเข้าใจข้อความในบันทึกข้อตกลงความร่วมมือนี้โดยละเอียดตลอดแล้ว จึงลงลายมือไว้เป็นสำคัญต่อหน้าพยาน และทั้งสองฝ่ายต่างยึดถือไว้ฝ่ายละฉบับ

ลงชื่อ.....

(รองศาสตราจารย์ ดร.สุวิทย์ วงษ์บุญมาก)

อธิการบดีมหาวิทยาลัยราชภัฏกำแพงเพชร

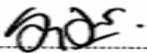
ลงชื่อ.....

(แพทย์หญิงรจนา ขอนทอง)

ผู้อำนวยการโรงพยาบาลกำแพงเพชร

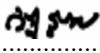
ลงชื่อ.....

(รองศาสตราจารย์ วิสิฐ ฉัญฉวัน)

รองอธิการบดีมหาวิทยาลัยราชภัฏกำแพงเพชร

พยาน

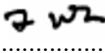
ลงชื่อ.....

(นางสาวจิริยา พันธุ์วิทยากุล)

รองผู้อำนวยการโรงพยาบาลกำแพงเพชร

พยาน



บันทึกข้อตกลงความร่วมมือดำเนินงานการจัดการศึกษาพยาบาล

ระหว่าง

มหาวิทยาลัยราชภัฏกำแพงเพชร

กับ

สำนักงานสาธารณสุขจังหวัดกำแพงเพชร

ทำที่สำนักงานสาธารณสุขจังหวัดกำแพงเพชร

วันที่ ๒ ตุลาคม 2562

บันทึกฉบับนี้ทำขึ้นระหว่าง มหาวิทยาลัยราชภัฏกำแพงเพชร ตั้งอยู่เลขที่ ๖๙ หมู่ ๑ ตำบลนครชุม อำเภอเมืองกำแพงเพชร จังหวัดกำแพงเพชร โดยรองศาสตราจารย์ ดร.สุวิทย์ วงษ์บุญมาก ผู้มีอำนาจลงนามผูกพันในนามมหาวิทยาลัยราชภัฏกำแพงเพชร ซึ่งต่อไปในบันทึกข้อตกลงนี้เรียกว่า “มรภ.กำแพงเพชร” ฝ่ายหนึ่ง กับ สำนักงานสาธารณสุขจังหวัดกำแพงเพชร ตั้งอยู่ศูนย์ราชการ ตำบลหนองปลิง อำเภอเมืองกำแพงเพชร จังหวัดกำแพงเพชร ๖๒๐๐๐ โดย นายแพทย์ปรีญญา นากปุลบุตร ตำแหน่งนายแพทย์สาธารณสุขจังหวัดกำแพงเพชร ผู้มีอำนาจลงนามผูกพันในนามสำนักงานสาธารณสุขจังหวัดกำแพงเพชร ซึ่งต่อไปในบันทึกข้อตกลงนี้เรียกว่า “สสจ.กำแพงเพชร” อีกฝ่ายหนึ่ง

ทั้งสองฝ่ายตกลงทำบันทึกข้อตกลงความร่วมมือดำเนินงานการจัดการศึกษาพยาบาล ซึ่งต่อไปในบันทึกข้อตกลงความร่วมมือทางวิชาการนี้ เรียกว่า “บันทึกข้อตกลง” โดยมีรายละเอียดดังต่อไปนี้

ข้อ ๑ “มรภ.กำแพงเพชร” และ “สสจ.กำแพงเพชร” ตกลงดำเนินงานการจัดการศึกษาพยาบาลร่วมกันในหลักสูตรพยาบาลศาสตรบัณฑิต โดยเป็นการจัดการศึกษาหลักสูตรระดับปริญญาตรี ๔ ปี ซึ่งได้รับการอนุมัติจากสภามหาวิทยาลัยราชภัฏกำแพงเพชร เมื่อ ๑๗ มกราคม ๒๕๖๒ โดยมีขั้นตอนการรับรองสถาบันการศึกษาและหลักสูตร ตามประกาศกระทรวงศึกษาธิการ เรื่อง มาตรฐานคุณวุฒิระดับปริญญาตรี สาขาพยาบาลศาสตร์ พ.ศ.๒๕๖๐ จากสำนักงานคณะกรรมการการอุดมศึกษา และสภาการพยาบาล โดยมีวัตถุประสงค์เพื่อการผลิตบุคลากรสาขาพยาบาลศาสตร์ให้มีคุณภาพ และตอบสนองความต้องการของระบบบริการสุขภาพ

ข้อ ๒ “มรภ.กำแพงเพชร” เป็นผู้ดำเนินการจัดการศึกษาหลักโดยรับผิดชอบดำเนินการในหัวข้อตามข้อ ๑ ตลอดระยะเวลาบันทึกความร่วมมือ ดังนี้

๒.๑ วางแผนการจัดการศึกษาตลอดหลักสูตร

๒.๒ ประสานงานเพื่อการใช้แหล่งฝึกภาคปฏิบัติร่วมกับสถาบันอื่นๆ อย่างเหมาะสม

๒.๓ ชี้แจงข้อมูลรายละเอียด ของการดำเนินการในข้อ ๑ อย่างสม่ำเสมอและทุกครั้งที่

“สสจ.กำแพงเพชร” ร้องขอ

๒.๔ รับผิดชอบค่าใช้จ่ายที่เกิดขึ้นจากการใช้ทรัพยากรการศึกษาหรือวัสดุทางการแพทย์ ที่มีความสิ้นเปลืองในการใช้ในแหล่งฝึกภาคปฏิบัติ

ข้อ ๓ “สสจ.กำแพงเพชร” จะให้ความร่วมมือในการดำเนินการตามข้อ ๑ และ ๒ ดังต่อไปนี้

๓.๑ มีส่วนร่วมในการให้ข้อมูลความต้องการบุคลากรสาขาพยาบาลศาสตร์ ทั้งในเชิงปริมาณและเชิงคุณภาพ

๓.๒ มีส่วนร่วมในการออกแบบการจัดการศึกษา ในหลักสูตรของคณะพยาบาลศาสตร์ มรภ.กำแพงเพชร

๓.๓ สนับสนุนทรัพยากรเพื่อการเรียนรู้ที่เหมาะสมและไม่มีผลกระทบต่อคุณภาพบริการสุขภาพ

๓.๔ ร่วมเป็นแหล่งเรียนรู้ในการฝึกภาคปฏิบัติ รายวิชาในหลักสูตรเพื่อการใช้ศาสตร์และศิลป์ทางการพยาบาลได้อย่างสอดคล้องกับสถานการณ์ของระบบสุขภาพในปัจจุบัน

๓.๕ ร่วมบริหารจัดการด้านการกำหนดค่าใช้จ่ายที่เกิดขึ้นจากการใช้ทรัพยากรการศึกษาหรือวัสดุทางการแพทย์ ที่มีความสิ้นเปลืองและมีผลกระทบต่องบประมาณในการให้บริการประชาชน

๓.๖ อำนวยความสะดวก ด้านความปลอดภัย การบริหารความเสี่ยง ในด้านการเดินทาง ที่พักอาศัย เพื่อการฝึกปฏิบัติในสถานบริการสาธารณสุข และชุมชน

ข้อ ๔ ทั้งสองฝ่ายจะสนับสนุนและอำนวยความสะดวกในการปฏิบัติงานร่วมกัน กรณีที่ “มรภ.กำแพงเพชร” หรือ “สสจ.กำแพงเพชร” ต้องการเสนอแนะการดำเนินการที่ทําขึ้นภายใต้ความร่วมมือระหว่าง “มรภ.กำแพงเพชร” และ “รพ.กำแพงเพชร” ตามบันทึกข้อตกลงฉบับนี้ เพื่อประโยชน์ต่อสาธารณะจะต้องแจ้งให้อีกฝ่ายหนึ่งทราบล่วงหน้าเป็นลายลักษณ์อักษร

ข้อ ๕ การดำเนินการใดๆ เกี่ยวกับ ข้อ ๑ ข้อ ๒ ข้อ ๓ และข้อ ๔ เพื่อประโยชน์สาธารณะอื่นๆ ทั้งสองฝ่ายจะให้ข้อมูลภายใต้ความร่วมมือระหว่าง “มรภ.กำแพงเพชร” และ “สสจ.กำแพงเพชร” ตามบันทึกข้อตกลงฉบับนี้ เช่น การตรวจเยี่ยมเพื่อการประกันคุณภาพการศึกษาสถาบันการศึกษา การตรวจเยี่ยมเพื่อการรับรองคุณภาพบริการของสถานบริการสาธารณสุข เป็นต้น

ข้อ ๖ บันทึกความร่วมมือนี้มีผลบังคับใช้เป็นระยะเวลา ๕ ปี นับตั้งแต่วันที่ทั้งสองฝ่ายลงนามเป็นต้นไป

บันทึกความร่วมมือนี้ ทําขึ้นเป็นสองฉบับ มีข้อความถูกต้อง ตรงกัน ทั้งสองฝ่ายได้อ่านแล้วและเข้าใจข้อความในบันทึกข้อตกลงความร่วมมือนี้โดยละเอียดตลอดแล้ว จึงลงลายมือไว้เป็นสำคัญต่อหน้าพยาน และทั้งสองฝ่ายต่างยึดถือไว้ฝ่ายละฉบับ

ลงชื่อ.....

(รองศาสตราจารย์ ดร.สุวิทย์ วงษ์บุญมาก)

อธิการบดีมหาวิทยาลัยราชภัฏกำแพงเพชร

ลงชื่อ.....

นายแพทย์ปริญญา นากุณบุตร

ตำแหน่งนายแพทย์สาธารณสุขจังหวัดกำแพงเพชร

ลงชื่อ.....

(รองศาสตราจารย์ วิสิฐ ัญญะวัน)

รองอธิการบดีมหาวิทยาลัยราชภัฏกำแพงเพชร

พยาน

ลงชื่อ.....

(นางสมศิริ ศัลยพงษ์)

นักวิชาการสาธารณสุขเชี่ยวชาญ(ด้านส่งเสริมพัฒนา)

พยาน



บันทึกข้อตกลงความร่วมมือดำเนินงานการจัดการศึกษาพยาบาล

ระหว่าง

มหาวิทยาลัยราชภัฏกำแพงเพชร

ร่วมกับ

สำนักงานสาธารณสุขจังหวัดสุโขทัย

.....

ทำที่ สำนักงานสาธารณสุขจังหวัดสุโขทัย

วันที่ ๒๙ ตุลาคม ๒๕๖๒

บันทึกฉบับนี้ทำขึ้นระหว่าง มหาวิทยาลัยราชภัฏกำแพงเพชร ตั้งอยู่เลขที่ ๖๙ หมู่ ๑ ตำบลนครชุม อำเภอเมืองกำแพงเพชร จังหวัดกำแพงเพชร โดยรองศาสตราจารย์ ดร.สุวิทย์ วงษ์บุญมาก ผู้มีอำนาจลงนามผูกพันในนามมหาวิทยาลัยราชภัฏกำแพงเพชร ซึ่งต่อไปในบันทึกข้อตกลงนี้เรียกว่า “มรภ.กำแพงเพชร” ฝ่ายหนึ่ง กับ สำนักงานสาธารณสุขจังหวัดสุโขทัย ตั้งอยู่เลขที่ ๓๓๑ หมู่ ๑๔ ตำบลบ้านกล้วย อำเภอเมืองสุโขทัย จังหวัดสุโขทัย ๖๔๐๐๐ โดย ดร.นายแพทย์ปองพล วรปานิ นายแพทย์สาธารณสุขจังหวัดสุโขทัย ผู้มีอำนาจลงนามผูกพันในนามสำนักงานสาธารณสุขจังหวัดสุโขทัย ซึ่งต่อไปในบันทึกข้อตกลงนี้เรียกว่า “สสจ.สุโขทัย” อีกฝ่ายหนึ่ง

ทั้งสองฝ่ายตกลงทำบันทึกข้อตกลงความร่วมมือดำเนินงานการจัดการศึกษาพยาบาล ซึ่งต่อไปในบันทึกข้อตกลงความร่วมมือทางวิชาการนี้ เรียกว่า “บันทึกข้อตกลง” โดยมีรายละเอียดดังต่อไปนี้

**ข้อ ๑** “มรภ.กำแพงเพชร” และ “สสจ.สุโขทัย” ตกลงดำเนินงานการจัดการศึกษาพยาบาลร่วมกันในหลักสูตรพยาบาลศาสตรบัณฑิต โดยเป็นการจัดการศึกษาหลักสูตรระดับปริญญาตรี ๔ ปี ซึ่งได้รับการอนุมัติจากสภามหาวิทยาลัยราชภัฏกำแพงเพชร เมื่อ ๑๗ มกราคม ๒๕๖๒ โดยมีขั้นตอนการรับรองสถาบันการศึกษาและหลักสูตร ตามประกาศกระทรวงศึกษาธิการ เรื่อง มาตรฐานคุณวุฒิระดับปริญญาตรี สาขาพยาบาลศาสตร์ พ.ศ. ๒๕๖๐ จากสำนักงานคณะกรรมการการอุดมศึกษา และสภาการพยาบาล โดยมีวัตถุประสงค์เพื่อการผลิตบุคลากรสาขาพยาบาลศาสตร์ให้มีคุณภาพ และตอบสนองความต้องการของระบบบริการสุขภาพ

**ข้อ ๒** “มรภ.กำแพงเพชร” เป็นผู้ดำเนินการจัดการศึกษาหลักโดยรับผิดชอบดำเนินการในหัวข้อตามข้อ ๑ ตลอดระยะเวลาบันทึกความร่วมมือดังนี้

๒.๑ วางแผนการจัดการศึกษาตลอดหลักสูตร

๒.๒ ประสานงานเพื่อการใช้แหล่งฝึกภาคปฏิบัติร่วมกับสถาบันอื่นๆ อย่างเหมาะสม

๒.๓ ชี้แจงข้อมูลรายละเอียด ของการดำเนินการในข้อ ๑ อย่างสม่ำเสมอและทุกครั้งที่ “สสจ.สุโขทัย” ร้องขอ

๒.๔ รับผิดชอบค่าใช้จ่ายที่เกิดขึ้นจากการใช้ทรัพยากรการศึกษาหรือวัสดุทางการแพทย์ ที่มีความสิ้นเปลืองในการใช้ในแหล่งฝึกภาคปฏิบัติ

**ข้อ ๓** “สสจ.สุโขทัย” จะให้ความร่วมมือในการดำเนินการตามข้อ ๑ และ ๒ ดังต่อไปนี้

๓.๑ มีส่วนร่วมในการให้ข้อมูลความต้องการบุคลากรสาขาพยาบาลศาสตร์ ทั้งในเชิงปริมาณและเชิงคุณภาพ

๓.๒ มีส่วนร่วมในการออกแบบการจัดการศึกษา ในหลักสูตรของคณะพยาบาลศาสตร์ มรภ. กำแพงเพชร

๓.๓ สนับสนุนทรัพยากรเพื่อการเรียนรู้ที่เหมาะสมและไม่มีผลกระทบต่อคุณภาพบริการสุขภาพ

๓.๔ ร่วมเป็นแหล่งเรียนรู้ในการฝึกภาคปฏิบัติ รายวิชาในหลักสูตรเพื่อการใช้ศาสตร์และศิลป์ทางการพยาบาลได้อย่างสอดคล้องกับสถานการณ์ของระบบสุขภาพในปัจจุบัน

๓.๕ ร่วมบริหารจัดการด้านการกำหนดค่าใช้จ่ายที่เกิดขึ้นจากการใช้ทรัพยากรการศึกษาหรือวัสดุทางการแพทย์ ที่มีความสิ้นเปลืองและมีผลกระทบต่องบประมาณในการให้บริการประชาชน

๓.๖ อำนวยความสะดวก ด้านความปลอดภัย การบริหารความเสี่ยง ในด้านการเดินทาง ที่พัก อาศัย เพื่อการฝึกปฏิบัติในสถานบริการสาธารณสุข และชุมชน

**ข้อ ๔** ทั้งสองฝ่ายจะสนับสนุนและอำนวยความสะดวกในการปฏิบัติงานร่วมกัน กรณีที่ “มรภ.กำแพงเพชร” หรือ “สสจ.สุโขทัย” ต้องการเสนอแนะการดำเนินการที่ทําขึ้นภายใต้ความร่วมมือระหว่าง “มรภ.กำแพงเพชร” และ “สสจ.สุโขทัย” ตามบันทึกข้อตกลงฉบับนี้ เพื่อประโยชน์ต่อสาธารณะจะต้องแจ้งให้อีกฝ่ายหนึ่งทราบล่วงหน้าเป็นลายลักษณ์อักษร

**ข้อ ๕** การดำเนินการใดๆ เกี่ยวกับ ข้อ ๑ ข้อ ๒ ข้อ ๓ และข้อ ๔ เพื่อประโยชน์สาธารณะอื่นๆ ทั้งสองฝ่ายจะให้ข้อมูลภายใต้ความร่วมมือระหว่าง “มรภ.กำแพงเพชร” และ “สสจ.สุโขทัย” ตามบันทึกข้อตกลงฉบับนี้ เช่น การตรวจเยี่ยมเพื่อการประกันคุณภาพการศึกษาสถาบันการศึกษา การตรวจเยี่ยมเพื่อการรับรองคุณภาพบริการของสถานบริการสาธารณสุข เป็นต้น

ข้อ ๖ บันทึกความร่วมมือนี้ให้มีผลบังคับใช้เป็นระยะเวลา ๕ ปี นับตั้งแต่วันที่ทั้งสองฝ่ายลงนามเป็นต้นไป

บันทึกความร่วมมือนี้ ทำขึ้นเป็นสองฉบับ มีข้อความถูกต้อง ตรงกัน ทั้งสองฝ่ายได้อ่านแล้วและเข้าใจข้อความในบันทึกข้อตกลงความร่วมมือนี้โดยละเอียดตลอดแล้ว จึงลงลายมือไว้เป็นสำคัญต่อหน้าพยาน และทั้งสองฝ่ายต่างยึดถือไว้ฝ่ายละฉบับ



(รองศาสตราจารย์ ดร.สุวิทย์ วงษ์บุญมาก)  
อธิการบดีมหาวิทยาลัยราชภัฏกำแพงเพชร



(ดร.นายแพทย์ปองพล วรปาณี)  
นายแพทย์สาธารณสุขจังหวัดสุโขทัย

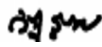

(รองศาสตราจารย์ วิสิฐ ชาญวาน)  
รองอธิการบดีมหาวิทยาลัยราชภัฏกำแพงเพชร  
พยาน



(แพทย์หญิงภาวิณี เอี่ยมจันทน์)  
ผู้อำนวยการโรงพยาบาลสุโขทัย  
พยาน



(ดร.นำพิชญ์ ธรรมหิเวศน์)  
รักษาการคณบดีคณะพยาบาลศาสตร์  
พยาน



(นายแพทย์สมชาย แก้วเขียว)  
ผู้อำนวยการโรงพยาบาลศรีสวรรค์สุโขทัย  
พยาน





ที่ สธ ๐๘๓๖.๖/๑๐๑๐ ส

โรงพยาบาลจิตเวชนครสวรรค์ราชนครินทร์  
ตำบลท่าน้ำอ้อย อำเภอพยุหะคีรี  
จังหวัดนครสวรรค์ ๖๐๑๓๐

สงก กันยายน ๒๕๖๒

เรื่อง ตอบรับความร่วมมือแหล่งฝึกภาคปฏิบัติ คณะพยาบาลศาสตร์

เรียน คณบดีคณะพยาบาลศาสตร์ มหาวิทยาลัยราชภัฏกำแพงเพชร

อ้างถึง หนังสือคณะพยาบาลศาสตร์ มหาวิทยาลัยราชภัฏกำแพงเพชร ที่ อว.๐๖๑๕/๑๘๐๔ ลงวันที่ ๙ กันยายน ๒๕๖๒

ตามหนังสือที่อ้างถึง คณะพยาบาลศาสตร์ มหาวิทยาลัยราชภัฏกำแพงเพชร ขอความอนุเคราะห์ในการรับเป็นแหล่งฝึกภาคปฏิบัติของอาจารย์และนักศึกษา ก่อนเปิดดำเนินการหลักสูตรพยาบาลศาสตรบัณฑิตในปีการศึกษา ๒๕๖๓ นั้น

โรงพยาบาลจิตเวชนครสวรรค์ราชนครินทร์ ขอเรียนว่า มีความยินดีในการรับเป็นแหล่งฝึกภาคปฏิบัติ ให้อาจารย์และนักศึกษาของคณะพยาบาลศาสตร์ มหาวิทยาลัยราชภัฏกำแพงเพชร โดยมีข้อตกลงให้มีผู้ประสานงานหลักในรายละเอียดและแนวทางการปฏิบัติร่วมกัน ก่อนการฝึกภาคปฏิบัติล่วงหน้าไม่น้อยกว่า ๓๐ วัน

จึงเรียนมาเพื่อโปรดทราบ

ขอแสดงความนับถือ

(นายฉัตรพันธ์ ธาณินทร์)

ผู้อำนวยการโรงพยาบาลจิตเวชนครสวรรค์ราชนครินทร์

กลุ่มการพยาบาล

โทร. ๐ ๕๖๒๑ ๙๔๐๓

โทรสาร ๐ ๕๖๒๑ ๙๔๐๐



ที่ ๖๖ ๑๖๑๔ / ๑๗ ๖๗

มหาวิทยาลัยราชภัฏกำแพงเพชร

๖๙ หมู่ ๑ ต.นครชุม อ.เมือง

จังหวัดกำแพงเพชร ๖๒๐๐๐

๔ กันยายน ๒๕๖๒

เรื่อง ขอความอนุเคราะห์ร่วมทำบันทึกความร่วมมือดำเนินการจัดการศึกษา

เรียน นายแพทย์สาธารณสุขจังหวัดพิจิตร

เนื่องด้วยมหาวิทยาลัยราชภัฏกำแพงเพชร อยู่ระหว่างดำเนินการจัดตั้งคณะพยาบาลศาสตร์ ภายใต้พระราชบัญญัติการบริหารส่วนงานภายในของสถาบันอุดมศึกษา พ.ศ.๒๕๕๐ ประกาศกระทรวงศึกษาธิการ ว่าด้วยมาตรฐานคุณวุฒิระดับปริญญาตรี สาขาพยาบาลศาสตร์ พ.ศ.๒๕๖๐ และข้อบังคับสภาการพยาบาล ว่าด้วยหลักเกณฑ์การรับรองสถาบันการศึกษาวิชาการพยาบาลและการผดุงครรภ์ พ.ศ.๒๕๖๐ และ พ.ศ.๒๕๖๒ (ราชกิจจานุเบกษา ๑๙ สิงหาคม ๒๕๖๒) โดยมีคณะพยาบาลศาสตร์ มหาวิทยาลัยเชียงใหม่ เป็นสถาบันการศึกษาที่เลี้ยง ตามข้อบังคับฯ เพื่อให้ดำเนินการจัดการศึกษาวิชาการพยาบาลและการผดุงครรภ์ เป็นสถาบันอุดมศึกษาที่เปิดโอกาสการศึกษาในพื้นที่จังหวัดกำแพงเพชร-ตาก-สุโขทัย-พิจิตร ด้านวิชาชีพพยาบาล และแก้ปัญหาการขาดแคลนบุคลากรวิชาชีพพยาบาลตามความต้องการของหน่วยงานในพื้นที่อย่างเป็นระบบ คณะพยาบาลศาสตร์จึงประสานงานกับสำนักงานสาธารณสุขจังหวัดพิจิตรเพื่อขอความอนุเคราะห์ในการร่วมทำบันทึกความร่วมมือจัดการศึกษาสาขาพยาบาลศาสตร์ เพื่อจะสร้างบันทึกความร่วมมือการจัดการศึกษาสาขาพยาบาลศาสตร์ ระหว่าง มหาวิทยาลัยราชภัฏกำแพงเพชร กับ สาธารณสุขจังหวัดพิจิตร มาเพื่อพิจารณาต่อไป

ในการนี้ มหาวิทยาลัยราชภัฏกำแพงเพชร จึงใคร่ขอความอนุเคราะห์จากท่านในการประชุมปรึกษาหารือหรือประสานการทำบันทึกความร่วมมือดำเนินการจัดการศึกษา ระหว่างสำนักงานสาธารณสุขจังหวัดพิจิตรกับมหาวิทยาลัยราชภัฏกำแพงเพชร โดยมี อาจารย์ ดร.จิราวัลณ์ วินาสัยวานุกูล โทรศัพท์มือถือ ๐๘๖-๘๖๐-๘๙๙๕ เป็นผู้ประสาน

จึงเรียนมาเพื่อโปรดพิจารณา จะขอบคุณยิ่ง

ขอแสดงความนับถือ

(รองศาสตราจารย์ ดร.สุวิทย์ วงษ์บุญมาก)

อธิการบดี

คณะพยาบาลศาสตร์

เบอร์โทรศัพท์ ๐๕๕-๗๐๖๕๕๕ ต่อ ๑๘๑๐-๑๘๑๑

มหาวิทยาลัยราชภัฏกำแพงเพชร
เลขที่ 5381
วันที่ 12 ต.ค. 2562
เวลา 09.02 น.



ที่ สท ๐๐๖๒.๐๐๘/ ๓๒๖๓

สำนักงานสาธารณสุขจังหวัดสุโขทัย  
๓๓๓ หมู่ที่ ๓๔ ตำบลบ้านกล้วย  
อำเภอเมือง จังหวัดสุโขทัย ๖๔๐๐๐

๓ ตุลาคม ๒๕๖๒

เรื่อง คอบรับแหล่งฝึกปฏิบัติงานของนักศึกษา

เรียน อธิการบดีมหาวิทยาลัยราชภัฏกำแพงเพชร

อ้างถึง หนังสือมหาวิทยาลัยราชภัฏกำแพงเพชร ที่ ๐๖๒๑๕/๑๘๕๙ ลงวันที่ ๒ กันยายน ๒๕๖๒

ด้วย มหาวิทยาลัยราชภัฏกำแพงเพชร อยู่ระหว่างดำเนินการจัดตั้งคณะพยาบาลศาสตร์ ภายใต้พระราชบัญญัติการบริหารส่วนงานภายในของสถาบันอุดมศึกษา พ.ศ.๒๕๕๐ ประกาศกระทรวงศึกษาธิการ ว่าด้วยมาตรฐานคุณวุฒิระดับปริญญาตรี สาขาพยาบาลศาสตร์ พ.ศ.๒๕๖๐ และข้อบังคับสภาการพยาบาล ว่าด้วยหลักเกณฑ์การรับรองสถาบันการศึกษาวิชาการพยาบาลและการผดุงครรภ์ พ.ศ.๒๕๖๐ และ พ.ศ.๒๕๖๒ (ราชกิจจานุเบกษา ๑๔ สิงหาคม ๒๕๖๒) โดยมีคณะพยาบาลศาสตร์ มหาวิทยาลัยเชียงใหม่ เป็นสถาบันการศึกษา ที่เล็งเห็น ตามข้อบังคับฯ เพื่อให้ดำเนินการจัดการศึกษาวิชาการพยาบาลและการผดุงครรภ์ เป็นสถาบันอุดมศึกษา ที่เปิดโอกาสการศึกษาในพื้นที่จังหวัดกำแพงเพชร-ตาก-สุโขทัย-พิจิตร ด้านวิชาชีพพยาบาลและแก้ไขปัญหา การขาดแคลนบุคลากรวิชาชีพพยาบาลตามความต้องการของหน่วยงานในพื้นที่อย่างเป็นระบบ นั้น

ในการนี้ สำนักงานสาธารณสุขจังหวัดสุโขทัย ขอเรียนให้อธิการบดีมหาวิทยาลัยราชภัฏกำแพงเพชร ทราบว่า ยินดีรับนักศึกษาเข้าฝึกปฏิบัติงาน ณ โรงพยาบาลทั้ง ๔ แห่ง ในจังหวัดสุโขทัย

จึงเรียนมาเพื่อโปรดทราบ

คำสั่ง

เรียน อธิการบดี (ผ่านรองอธิการบดีฝ่าย.....)

- เพื่อโปรดทราบ
- เพื่อโปรดพิจารณา
- ความชอบงานทะเบียน

ขอแสดงความนับถือ

นงตมร รุณโร

(นายปองพล รรปानी)

นายแพทย์สาธารณสุขจังหวัดสุโขทัย

15 ต.ค. 62

กลุ่มงานบริหารทรัพยากรบุคคล  
โทร. - โทรสาร ๐ ๕๕๐๓ ๐๐๖๘

ได้รับอนุมัติ

- เพื่อโปรดทราบ
- ดอสมอ คม; พจนานุกรม

13 ต.ค. 62

- ทพ.

- สอน อ.ต. ช่างสี สักปิ่นพร.

๑๓ ต.ค. ๖๒

ศึกษา  
ส่งต้นส่งแล้ว  
วันที่ 16 ต.ค. 2562



ที่ ๘๖ ๐๖๓๕/๐๓๕๓

มหาวิทยาลัยราชภัฏกำแพงเพชร  
ข.เมือง จ.กำแพงเพชร ๖๒๐๐๐

๓๗ ตุลาคม ๒๕๖๒

เรื่อง ขออนุเคราะห์สถานที่เรียนรายวิชา กายวิภาคศาสตร์

เรียน ผู้อำนวยการวิทยาลัยพยาบาลบรมราชชนนีสวรรคประชารักษ์ นครสวรรค์

ด้วยคณะพยาบาลศาสตร์ มหาวิทยาลัยราชภัฏกำแพงเพชรดำเนินการจัดตั้งสถาบันการศึกษาและเปิดสอนสาขาวิชาพยาบาลศาสตร์ในปีการศึกษา ๒๕๖๓ โดยหลักสูตรดังกล่าวมีการจัดการเรียนการสอน รายวิชา ๗๐๗๓๐๐๔ กายวิภาคศาสตร์ เป็นการเรียนรู้เกี่ยวกับโครงสร้างภาพรวมของกระบวนการแบ่งเซลล์เนื้อเยื่อและอวัยวะระบบต่างๆในร่างกายมนุษย์รวมทั้ง สิวพจน์ ระบบกระดูกและข้อ ก้านเนื้อ ประสาท การไหลเวียนโลหิต การหายใจ การย่อยอาหาร การขับถ่าย การสืบพันธุ์ เพื่อให้ผู้เรียนได้เรียนรู้ หน้าที่และโครงสร้างกายวิภาคศาสตร์ของมนุษย์ ตามสถานการณ์จริง

ในการนี้คณะพยาบาลศาสตร์ มหาวิทยาลัยราชภัฏกำแพงเพชร จึงขอความอนุเคราะห์หน่วยงานของท่านเป็นสถานที่เรียนของนักศึกษาพยาบาล หลักสูตรพยาบาลศาสตรบัณฑิต ตั้งแต่ปีการศึกษา ๒๕๖๓-๒๕๖๗ โดยจะมีการประสานรายละเอียดของการเรียนในท้องปฏิบัติการกายวิภาคศาสตร์ เป็นรายปี การศึกษาต่อไป และขอความอนุเคราะห์ตอบรับเป็นสถานที่เรียนในท้องปฏิบัติการกายวิภาคศาสตร์แบบลายลักษณ์อักษร เพื่อให้การจัดการศึกษาเป็นไปตามมาตรฐานคุณวุฒิอุดมศึกษา ระดับปริญญาตรี สาขาการพยาบาลศาสตร์

จึงเรียนมาเพื่อโปรดพิจารณา ให้ความอนุเคราะห์จะเป็นพระคุณยิ่ง

ขอแสดงความนับถือ

(อาจารย์ ดร.นำพิชญ์ ชูวันวงษ์)  
วิชาการคณะศึกษาศาสตร์ผู้ประสานงาน นางสาววิวรรณ ชัยชูศรีวัน  
เบอร์โทร ๐๕๐-๖๒๓๕๕๖๔  
๐๕๕-๗๐๖๕๕๕ ต่อ ๓๔๓๓โทรสาร ๐๕๕-๗๐๖๕๓๘



มหาวิทยาลัยราชภัฏกำแพงเพชร
เลขที่ ๕๑๑
วันที่ ๒๕ ต.ค. ๖๖
ปี ๐๑.๐๖.๖

ที่ สอ ๐๖๑๓.๐๙๖/

วิทยาลัยพยาบาลบรมราชชนนี สวรรค์ประชารักษ์ นครสวรรค์  
๔๕ ถนนอรุณกวี อำเภอเมือง จังหวัดนครสวรรค์ ๖๐๐๐๐

ตุลาคม ๒๕๖๖

เรื่อง ตอบรับเป็นสถานที่เรียนรายวิชา กายวิภาคศาสตร์ คณะพยาบาลศาสตร์

เรียน คณะคณบดีคณะพยาบาลศาสตร์ มหาวิทยาลัยราชภัฏกำแพงเพชร

อ้างอิง หนังสือคณะพยาบาลศาสตร์ มหาวิทยาลัยกำแพงเพชร ที่ ฮว ๐๖๑๕/๒๓๕๓ ลงวันที่ ๑๗ ตุลาคม ๒๕๖๖

ตามหนังสือที่อ้างถึง คณะพยาบาลศาสตร์ มหาวิทยาลัยราชภัฏกำแพงเพชร ขอความ  
อนุเคราะห์ในการรับเป็นสถานที่เรียนรายวิชา ศ๐๗๓๐๐๔ กายวิภาคศาสตร์ ของนักศึกษาพยาบาล ในช่วงปี  
การศึกษา ๒๕๖๓ - ๒๕๖๗ นั้น

วิทยาลัยพยาบาลบรมราชชนนี สวรรค์ประชารักษ์ นครสวรรค์ ขอเรียนว่า มีความยินดีในการรับ  
เป็นสถานที่เรียนในห้องปฏิบัติการกายวิภาคศาสตร์ โดยมีข้อตกลงให้มีผู้ประสานงานหลักในรายละเอียดและ  
แนวทางการปฏิบัติร่วมกันก่อนการเรียนล่วงหน้าไม่น้อยกว่า ๓๐ วัน

จึงเรียนมาเพื่อโปรดทราบ

ขอแสดงความนับถือ

(นางสุภาเพ็ญ ปาณะวัฒน์พิสุทธิ)

ผู้อำนวยการวิทยาลัยพยาบาลบรมราชชนนี  
สวรรค์ประชารักษ์ นครสวรรค์

ภาคผนวก จ  
กระบวนการพิจารณาหลักสูตร



มาตรฐานขั้นตอนการปฏิบัติงาน  
การจัดทำหลักสูตรใหม่/ปรับปรุง

 มรภ.กำแพงเพชร	มาตรฐานขั้นตอนการปฏิบัติงาน (Standard Operation Procedure) การจัดทำหลักสูตรใหม่/ปรับปรุง	เขียนโดย : งานหลักสูตรและแผนการเรียน ควบคุมโดย : สำนักส่งเสริมวิชาการและงานทะเบียน	
--	--	---	--

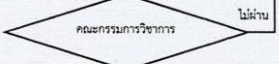
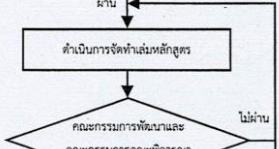
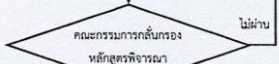
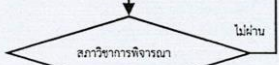
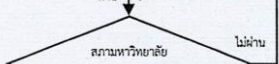
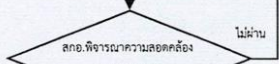
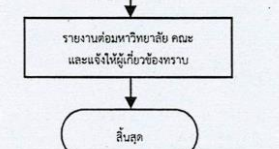
ผู้รับผิดชอบ	แผนภูมิสายงาน (Flowchart)	วิธีดำเนินการ	เอกสารที่เกี่ยวข้อง	รอบ เวลา ดำเนินการ
สำนักส่งเสริมวิชาการ และงานทะเบียน  - คนสอน : วิทยาลัย - คนบริหาร : คณะ - อ. ผู้รับผิดชอบ		สำนักส่งเสริมวิชาการและงานทะเบียน แจ้งช่วงเวลาในการพัฒนา/ปรับปรุงหลักสูตรให้ หลักสูตรครบก่อน 7 เดือน  - จัดทำโครงการศึกษาความต้องการในการเข้าศึกษา - สรรวจและสรุปผลรายงานการศึกษาความต้องการ ในการเข้าศึกษาหลักสูตรใหม่	- บันทึกข้อความ, ตารางระยะเวลา การนำเสนอหลักสูตร	2 วัน
คณะกรรมการวิชาการ		พิจารณาความพร้อมของการพัฒนา/ปรับปรุง	- โครงการศึกษาความต้องการในการ เข้าศึกษา - รายงานการศึกษาความต้องการใน การเข้าศึกษาหลักสูตรใหม่	60 วัน
คณะกรรมการพัฒนา หลักสูตร และ คณะกรรมการประจำ คณะ		- แต่งตั้งคณะกรรมการพัฒนาหลักสูตรไม่น้อยกว่า 5 คน ประกอบด้วยผู้รับผิดชอบหลักสูตรอย่างน้อย 2 คน ผู้ทรงคุณวุฒิอย่างน้อย 2 คน กรรมการวิชาชีพ อย่างน้อย 1 คน (หากมีองค์การวิชาชีพ) - จัดทำหลักสูตร วิชาหลักหลักสูตร จัดทำรูปเล่ม - คณะกรรมการพัฒนาหลักสูตร และคณะกรรมการ ประจำคณะดำเนินการตรวจสอบหลักสูตรก่อน นำเสนอสภาวิชาการ	- คำสั่งแต่งตั้งคณะกรรมการพัฒนา หลักสูตร - เกณฑ์มาตรฐานการอุดมศึกษา - กรอบมาตรฐานคุณวุฒิ ระดับอุดมศึกษาแห่งชาติ มคอ.02-06, มคอ.1, มคอ.2	ประชุมทุก วันอังคาร สัปดาห์ที่ 1 ของเดือน  120 วัน
คณะกรรมการกลั่นกรอง หลักสูตร คณะ และ สำนักส่งเสริมวิชาการและ งานทะเบียน		เสนอหลักสูตรใหม่/ปรับปรุง เพื่อพิจารณาต่อที่ ประชุม คณะกรรมการกลั่นกรองหลักสูตร - ปรับแก้ไปตามที่คณะกรรมการกลั่นกรอง	- เล่มหลักสูตรใหม่/ปรับปรุงฉบับ ปรับแก้ไขพร้อมไฟล์ข้อมูล - เสนอก่อนประชุมสภาอย่างน้อย 7 วัน	45 วัน
คณะกรรมการสภา วิชาการ และ สำนัก ส่งเสริมวิชาการและงาน ทะเบียน		เสนอหลักสูตรใหม่/ปรับปรุง เพื่อพิจารณาต่อที่ ประชุมสภาวิชาการ	- เล่มหลักสูตรใหม่/ปรับปรุงฉบับ สมบูรณ์พร้อมไฟล์ข้อมูล	10 วัน
คณะกรรมการสภา มหาวิทยาลัย และ สำนัก ส่งเสริมวิชาการและงาน ทะเบียน		เสนอหลักสูตรใหม่เพื่อพิจารณาต่อที่ประชุมสภา มหาวิทยาลัย อย่างน้อย 7 วัน	- มติที่ประชุมสภาวิชาการพิจารณา ให้ความเห็นชอบหลักสูตร - เล่มหลักสูตรใหม่/ปรับปรุงฉบับ ปรับแก้ไข ตามข้อเสนอแนะมติสภา วิชาการพร้อมไฟล์ข้อมูล - มคอ.02-06, มคอ.2	10 วัน
สำนักงานคณะกรรมการ การอุดมศึกษา		เสนอหลักสูตรใหม่/ปรับปรุง ต่อสำนักงาน คณะกรรมการการอุดมศึกษาภายใน 7 วัน ผ่าน ระบบ CHECO และสำนักงานคณะกรรมการ การอุดมศึกษาพิจารณาความสอดคล้องของหลักสูตร ภายใน 15 วัน	- มติที่ประชุมสภามหาวิทยาลัย พิจารณาให้ความเห็นชอบหลักสูตร ใหม่/ปรับปรุง - กรอกข้อมูลหลักสูตรใหม่/ปรับปรุง ผ่านระบบ CHECO	20 วัน
สำนักส่งเสริมวิชาการและ งานทะเบียน		- รายงานต่อมหาวิทยาลัย คณะ - เผยแพร่หลักสูตรใหม่/ปรับปรุงแก่หน่วยงานที่ เกี่ยวข้อง	- วันที่รับการพิจารณาความ สอดคล้องของหลักสูตรจากสำนักงาน คณะกรรมการการอุดมศึกษา ผ่าน ระบบ CHECO - สำเนาเล่มหลักสูตรใหม่/ปรับปรุง	7 วัน

\*หมายเหตุ : หลักสูตรใหม่/ปรับปรุง ให้ดำเนินการแล้วเสร็จภายในเดือนสิงหาคมของทุกปี



สรุปประเด็นการพัฒนาและวิพากษ์หลักสูตรพยาบาลศาสตรบัณฑิต (หลักสูตรใหม่ พ.ศ.2563)

คณะพยาบาลศาสตร์ มหาวิทยาลัยราชภัฏกำแพงเพชร

หมวด ที่	ประเด็นการการ พัฒนาหลักสูตร	คณะกรรมการประจำฯ	สาขาวิชาการ	คณะกรรมการวิพากษ์ หลักสูตรฯ	หมายเหตุ
1	ข้อมูลทั่วไป				
	1. ตาราง ผู้รับผิดชอบ หลักสูตร	-ไม่มี-	1. คำนำหน้าชื่ออาจารย์ ผู้รับผิดชอบหลักสูตรควร ระบุเป็นนาย/นาง/ นางสาว แทน ดร. 2. ข้อมูลอาจารย์ควรจัดอยู่ ในภาคผนวก	1. คำนำหน้าชื่ออาจารย์ ผู้รับผิดชอบหลักสูตรระบุ เป็นนาย/นาง/นางสาว แทน ดร. 2. ข้อมูลในตารางให้จัดอยู่ ในเล่มเพิ่มข้อมูลที่ระบุ ความเฉพาะของสาขา ฯ เช่น วุฒิบัตร หรือ ประสบการณ์สอนในสาขา ที่รับผิดชอบ	ในเล่ม หลักสูตร คำ นำหน้า เป็น นาย นางสาว และ รายละเอียด ผลงาน วิชาการอยู่ใน ภาคผนวก
2	ข้อมูลเฉพาะหลักสูตร				
	1. ปรัชญาหลักสูตร	-ไม่มี-	1. ยาวไปหรือไม่	1. ให้เขียนบรรยายให้ได้ ครบตามองค์ประกอบ ให้ ครบถ้วนของ แผนพัฒนา อุดมศึกษา ปรัชญาการ อุดมศึกษา ปรัชญาของ มหาวิทยาลัยราชภัฏ กำแพงเพชร และ มาตรฐานคุณวุฒิระดับ ปริญญาตรี สาขาวิชา พยาบาลศาสตร์ รวมทั้ง ศาสตร์/ทฤษฎีทางการ พยาบาล และมีการจัด การศึกษาอย่างไร เพื่อให้ ได้บัณฑิตที่มีผลลัพธ์การ เรียนรู้ตามที่คาดหวังอัต ลักษณ์ของหลักสูตร	



หมวด ที่	ประเด็นการการ พัฒนาหลักสูตร	คณะกรรมการประจำ	สภาวิชาการ	คณะกรรมการวิพากษ์ หลักสูตรฯ	หมายเหตุ
2	2.สมรรถนะบัณฑิต	-ไม่มี-	1.ขาดข้อมูล 1.4-1.6 ตาม ฟอร์มของ มรภ. 2.สมรรถนะในหน้า 14-15 ไม่เหมือนกับสมรรถนะ นักศึกษารายชั้นปี ในหน้า 104-105	1.สมรรถนะของนักศึกษา ควรครอบคลุมตามที่ กำหนดไว้ และมีการ ตรวจสอบสมรรถนะที่ กำหนดเทียบกับรายวิชาที่ วางแผนการสอนว่าที่ ชี้แจงไปก็ครบถ้วน สามารถพัฒนานักศึกษา เกิดสมรรถนะดังกล่าว ตามที่กำหนดในเกณฑ์ หรือไม่	
	3. แผนพัฒนา ปรับปรุง	-ไม่มี-	1.หน้า 15 ว่า ระยะเวลา หลักสูตร 5 ปี หรือ 4 ปี ซึ่งยังไม่ชัดเจนว่าในปีที่ 5 จะมีการพัฒนาปรับปรุง อย่างไร ดังนั้น ควรมีการ ระบุว่าจะมีการพัฒนา บัณฑิตอย่างไรให้ชัดเจน เช่น คุณลักษณะที่สามารถ ให้การพยาบาลบนพื้นฐาน การพยาบาลครอบครัว- ชุมชนเพื่อพัฒนาท้องถิ่น หรือ ความพึงพอใจของ ผู้ใช้บัณฑิต	-ไม่มี-	ระยะเวลา 5 ปี เพื่อมีการ ติดตามบัณฑิต ที่สำเร็จ การศึกษาใน รุ่นที่ 1 โดย ระยะเวลา ศึกษาใน หลักสูตร 4 ปี
3	ระบบการจัด การศึกษา การ ดำเนินการ และ โครงสร้างหลักสูตร				
	1. วิชาศึกษาทั่วไป (GE)	-ไม่มี-	1. (หน้า 27-28) ควรระบุ ทุกรายวิชาที่เปิดสอนของ มหาวิทยาลัยฯ 2.แก้ไขชื่อ กลุ่มวิชา วิทยาศาสตร์กับ	1. ผู้รับผิดชอบหลักสูตร ควรเลือกรายวิชาศึกษา ทั่วไป (GE) และระบุชื่อ รายวิชาและคำอธิบาย รายวิชาในเล่ม มคอ.2	1.ในเล่ม มคอ. 2 ระบุรายวิชา ทั้ง 4 กลุ่ม พร้อมผังการ กระจายผล

หมวด ที่	ประเด็นการการ พัฒนาหลักสูตร	คณะกรรมการประจำ	สภาวิชาการ	คณะกรรมการวิพากษ์ หลักสูตรฯ	หมายเหตุ
			คณิตศาสตร์ เป็นไปตาม มหาวิทยาลัยราชภัฏ กำแพงเพชรกำหนด คือ กลุ่มวิชาคณิตศาสตร์ วิทยาศาสตร์และ เทคโนโลยี 3.รายวิชาศึกษาทั่วไป (GE) ของ มรภ. กำแพงเพชรจะแบ่งเป็น 4 กลุ่ม และเปิดโอกาสให้ นักศึกษาสามารถเลือก เรียนได้ หากหลักสูตร พยาบาลศาสตรบัณฑิต เลือกให้นักศึกษาเรียนเลย หากมีปัญหาการเปิดสอน	2.รายวิชาที่ไม่ถูกเลือกควร นำไปในภาคผนวก เพื่อ การใช้เป็นรายวิชาเลือก เสรีของมหาวิทยาลัย  3.การเปลี่ยนรายวิชา GE สามารถทำได้หากมีผลการ เรียนรู้เทียบเคียงกันได้ และคำอธิบายรายวิชาไม่ ซ้ำซ้อนกับรายวิชาอื่นๆใน หลักสูตร	การเรียนรู้ 5 ด้าน พร้อม คำอธิบาย รายวิชา  2.ใน ภาคผนวก ได้ จัดทำตาราง เทียบเคียง GE เพื่อการ บริหารจัดการ หลักสูตร
	2. วิชาในกลุ่มวิชา พื้นฐานวิชาชีพ	1.ชื่อวิชาในกลุ่มวิชา พื้นฐานวิชาชีพ เช่น วิชา ชีวเคมี จิตวิทยา พัฒนาการ จุล ชีววิทยาและปรสิต วิทยา กายวิภาค ศาสตร์ สรีรวิทยา อาจจะมีชื่อวิชาซ้ำ กับชื่อวิชาของคณะ วิทยาศาสตร์ฯ 2.ตรวจสอบการใช้ รหัสวิชาเป็นรหัสวิชา ของคณะพยาบาล ศาสตร์ 3.อาจต้องทบทวนชื่อ วิชาใหม่ หากอาจารย์ พยาบาลเป็น ผู้รับผิดชอบรายวิชา	1. ควรทบทวนหลักการ เขียนคำอธิบายรายวิชา ทางการพยาบาลที่มี คำอธิบายไม่เฉพาะ หลักการ แนวคิด ซึ่ง โดยทั่วไปของ มหาวิทยาลัยราชภัฏ กำแพงเพชร จะเป็นการ เขียนเป็นกลุ่มคำ/ประโยค ที่แสดงถึงเนื้อหาใน รายวิชานั้นๆ	1. หลักการเขียน คำอธิบายรายวิชา มี 2 แบบ คือ เขียนเป็นวลี หรือ เขียนแบบประโยค ซึ่งหากยึดหลักการเขียน แบบใด ก็ควรใช้เป็นแบบ เดียวกันทุกรายวิชา และมี ความกระชับ ชัดเจน ครอบคลุม ไม่ยืดเยื้อ แต่ ไม่จำเป็นต้องใช้คำ เดียวกัน 2.ให้ตรวจทานการเขียน คำอธิบายรายวิชาที่เป็น ภาษาอังกฤษทุกรายวิชา ให้ครอบคลุมภาษาไทย	1.วิชาพื้นฐาน วิชาชีพ ที่ไม่มี สำหรับ พยาบาล ชื่อ ไม่ซ้ำกับคณะ/ หลักสูตรใดใน มรภ.ได้แก่ ชีวเคมี สรีรวิทยา จุล ชีวและปรสิต วิทยา 2.วิชาการ พยาบาลเด็ก และวัยรุ่น ขอ ใช้ ภาษาอังกฤษ ว่า Pediatric Nursing (ให้ แนบ Reference)

หมวด ที่	ประเด็นการการ พัฒนาหลักสูตร	คณะกรรมการประจำ	สภาวิชาการ	คณะกรรมการวิพากษ์ หลักสูตรฯ	หมายเหตุ
	3.หมวดวิชาเฉพาะ	-ไม่มี-		1. หน้า 29-30 กลุ่ม วิชาชีพภาคทฤษฎี ควร เพิ่มหน่วยกิตในรายวิชา ประเด็นและแนวโน้ม วิชาชีพการพยาบาล เดิม 1(1-0-2) เป็น 2(2-0-4) และรายวิชาการบริหาร การพยาบาล เดิม 1(1-0- 2) เป็น 2(2-0-4)	
	4.โครงสร้าง หลักสูตร	-ไม่มี-	-ไม่มี-	1.หน่วยกิตรวมตลอด หลักสูตรเพิ่มขึ้น จากเดิม 134 หน่วยกิต เป็น 136 หน่วยกิต โดยเพิ่มหน่วยกิ ตรายวิชาชีพการพยาบาล ทฤษฎี 2 วิชา	หมวดวิชา เฉพาะ 100 นก. พื้นฐานฯ 20 นก.และ วิชาชีพฯ80 นก.(43+37)
	4. การจัดแผนการ ศึกษา	-ไม่มี-	1.การจัดให้เรียนวิชา พยาบาลในปี 3-4 (หน้า 32-35) น่าจะนำเอา รายวิชาที่เป็นวิชาทางการ พยาบาลมาเรียนตั้งแต่ปีที่ 1 เทอม 1 เพื่อให้เป็น หลักสูตร 4 ปีไม่ใช่เรียน พยาบาล 2ปีเพื่อบ่มเพาะ ความเป็นพยาบาล  2.ควรนำรายวิชาศึกษา ทั่วไปให้เรียนในทุกชั้นปี เหมือนหลักสูตรอื่นๆ ตั้งแต่ต้นและมีความ ต่อเนื่องไปจนถึงชั้นปีที่ 4	1.การจัดการศึกษา หลักสูตรพยาบาลศาสตร์ จะมีลำดับความลึกของ เนื้อหาเพิ่มขึ้น โดยชั้นปีที่ 1 และชั้นปีที่ 2 ต้องเริ่ม ด้วยพื้นฐานวิชาชีพที่มี 9 รายวิชาในหลักสูตร  2.ปรับปรุงแก้ไขข้อมูลที่ เกี่ยวข้องกับรายวิชาที่ปรับ จำนวนหน่วยกิตรายภาค ในภาคการศึกษาที่ 1 / ชั้นปีที่ 3 จากเดิม 14 หน่วยกิต เป็น 15 หน่วย กิต และภาคการศึกษาที่ 1 / ชั้นปีที่ 4 จากเดิม 9 หน่วยกิต เป็น 10 หน่วย กิต	1.รายวิชาใน ชั้นปีที่ 1 มี รายวิชา พื้นฐานฯที่ อาจารย์ พยาบาล รับผิดชอบ 2.การจัดฝึก ปฏิบัติการ พยาบาลชั้นปี 2เริ่มในภาค การศึกษา2 ซึ่งจะมี ผลกระทบ ต่อนศ.ในการ เรียนร่วม รายวิชานอก คณะฯเพราะ แหล่งฝึกอยู่ นอก มรภ.



หมวด ที่	ประเด็นการการ พัฒนาหลักสูตร	คณะกรรมการประจำ	สภาวิชาการ	คณะกรรมการวิพากษ์ หลักสูตรฯ	หมายเหตุ
4	ผลการเรียนรู้ กล ยุทธ์การสอนและ การประเมินผล				
	1.การกระจายผล การเรียนรู้ (curriculum mapping)	1.ของมหาวิทยาลัยฯ ไม่ระบุสัญลักษณ์ ผลลัพธ์การเรียนรู้รอง แต่หลักสูตรพยาบาล ศาสตร์ มีทั้งผลลัพธ์ การเรียนรู้หลักและ ผลลัพธ์การเรียนรู้รอง อาจจะต้องทบทวน รูปแบบการระบุ หรือไม่	1.รูปแบบการกระจายผล การเรียนรู้หมวดวิชา เฉพาะไม่เหมือนกับหมวด การศึกษาทั่วไป ควร ทบทวน	1.ตรวจสอบการกระจาย ผลการเรียนรู้ตลอด หลักสูตรว่าสามารถเกิด จากการพัฒนาในรายวิชา ครบถ้วน 2. ตารางที่แสดงการ พัฒนาคุณลักษณะพิเศษ ของนักศึกษา (หน้า64-65) ควรเพิ่มช่องตารางการ ประเมินผล 3. ข้อ 2.2.6.2 ควรปรับ กลยุทธ์การสอนที่ใช้ พัฒนาการเรียนรู้ด้าน ทักษะการปฏิบัติทาง วิชาชีพให้มีความ หลากหลาย และเพิ่มการ ประเมินผลให้สอดคล้อง ในทุกกลยุทธ์การสอนให้ เกิดผลการเรียนรู้ด้าน ทักษะปฏิบัติ	สรุป ผังการ กระจายฯ GE แยกไว้ตาม มรภ.รายวิชา ที่ระบุในเล่ม และหมวด วิชาชีพทั้ง6 ด้าน ตรวจสอบแล้ว มีรายวิชา รับผิดชอบการ พัฒนาให้ เกิดผลการ เรียนรู้ ครบถ้วน
5	หลักเกณฑ์ในการ ประเมินผล นักศึกษา				
		-ไม่มี-	-ไม่มี-	1. จากข้อบังคับฯมรภ. กำแพงเพชร ให้ระบุเพิ่ม ว่า หลักสูตรนำระบบการ ตัดสินผลการเรียนแบบ เกรด และเพิ่มว่ารายวิชา ภาคปฏิบัติการพยาบาล ระยะเวลาฝึกปฏิบัติต้อง ครบร้อยละ 100 จึงมีการ	เพิ่มเติมระดับ หลักสูตรใน เกณฑ์ ร่วม ข้อบังคับ มรภ.ฯ และ ระบุเกณฑ์การ สำเร็จ การศึกษาฯ

หมวด ที่	ประเด็นการการ พัฒนาหลักสูตร	คณะกรรมการประจำ	สภาวิชาการ	คณะกรรมการวิพากษ์ หลักสูตรฯ	หมายเหตุ
	(ต่อ)			<p>ตัดสินผล ไม่ใช่ ร้อยละ 80 ของระยะเวลาเรียน เหมือนรายวิชาภาคทฤษฎี</p> <p>2. หน้า 82 ให้ตัดข้อ 2.1.5 ออก โดยปรับคำใน 2.1.3 ให้สื่อถึงความสำคัญกับการตัดสินผล (ระบุ)</p> <p>3. เกณฑ์สำเร็จการศึกษา ต้องระบุเรื่องหน่วยกิต เกรดวิชาเฉพาะ และการฝึกปฏิบัติประสบการณ์วิชาชีพการพยาบาล</p>	
6	การพัฒนาอาจารย์				
		1.ควรระบุการวิธีการสรรหาอาจารย์ วุฒิปริญญาโท และแผนพัฒนาคุณสมบัติแยกจากการมีอาจารย์ วุฒิปริญญาเอก	ไม่มี	<p>1. หน้า 84 ข้อ 1.1.4 ให้เพิ่มการพัฒนาอาจารย์ เรื่องภาษาอังกฤษ และการวิจัย</p> <p>2. ข้อ 1.3.1 แก๊ไข เป็นอาจารย์ที่ยังไม่มีประสบการณ์สอน จัดระบบที่เลี้ยงไม่น้อยกว่า 1 ภาคการศึกษา หรือพัฒนาศักยภาพด้านการสอนอื่นๆที่เหมาะสม</p>	ระบุเพิ่มเติมแล้วเนื่องจากหลักสูตรศาสตร์และศิลป์ฯ ของสภาการพยาบาล ยกเลิกแล้ว
7	การประกันคุณภาพหลักสูตร				
		ไม่มี	ไม่มี	1. การประชุมของคณะกรรมการพัฒนาหลักสูตรหน้า 87 ข้อ 1.5 แก๊ไขบรรทัดที่ 3 เป็น ...อย่างน้อยปีละ 2 ครั้ง....	สรุป 1.ปรับปรุงข้อมูลให้ครอบคลุมการพัฒนา

หมวด ที่	ประเด็นการการ พัฒนาหลักสูตร	คณะกรรมการประจำ	สภาวิชาการ	คณะกรรมการวิพากษ์ หลักสูตรฯ	หมายเหตุ
				<p>2. บัณฑิต</p> <p>2.1 หน้า 88 ข้อ 2.2 แก้ไขบรรทัดที่ 2 เป็น ... สอบผ่านในครั้งแรกไม่น้อยกว่า ร้อยละ 70</p> <p>2.2 การส่งเสริม นักศึกษา หน้า 90 เพิ่ม การคงอยู่ และการสำเร็จ การศึกษาของบัณฑิตใน ระยะเวลาที่กำหนด</p> <p>2.3 ควรมีกระบวนการ การจัดการข้อร้องเรียน และการทำให้นักศึกษาพึง พอใจ/ความผูกพัน</p> <p>3. การบริหารอาจารย์ หน้า 91 ข้อ 4 อาจารย์ เพิ่มเกณฑ์ภาษาอังกฤษใน การสรรหาบุคลากรสาย วิชาการ และตัดข้อ 3 ซึ่ง เป็นย่อยของ 4.1.1 ออก</p> <p>4. หน้า 95 ข้อ 5.3.1 การ ประเมินผู้เรียนต้องมีการ ประเมินที่หลากหลายและ ประเมินตามสภาพจริง (Authentic Assessment)</p> <p>5. การกำหนด KPI หลักสูตร ตรวจสอบ KPI สาขาพยาบาลศาสตร์</p> <p>5.1 ข้อ 4, 8, 10 และ 11 ระบุข้อความให้ตรงกับ มคอ.1</p> <p>5.2 ข้อ 13, 14 และ 15 ควรแยกผู้ประเมินให้</p>	<p>นักศึกษาและ ดูแลเรื่องการ คงอยู่ การ ตรวจสอบ จำนวนหน่วย กิต และ เงื่อนไขการ สำเร็จในเวลา หลักสูตร</p> <p>2.ปรับปรุง ตัวชี้วัดเพื่อให้ มีการประกัน ด้านอัตลักษณ์ ของหลักสูตร</p>



หมวด ที่	ประเด็นการการ พัฒนาหลักสูตร	คณะกรรมการประจำฯ	สภาวิชาการ	คณะกรรมการวิพากษ์ หลักสูตรฯ	หมายเหตุ
				ชัดเจนเพื่อเกิดประโยชน์ มากกว่าความพึงพอใจ 5.3 ควรปรับข้อใดๆใน 13-15 ให้ประเมินอัต ลักษณ์บัณฑิต	
8	การประเมินและ ปรับปรุงการ ดำเนินการของ หลักสูตร				
		-ไม่มี-	-ไม่มี-	1. หน้า 103 ให้เพิ่มข้อ 1.2.3 มีการประเมินโดย การสังเกตการณ์ของ ผู้บริหาร/หัวหน้าภาค แทรกต่อข้อ 1.2.2 2) ตารางการประเมิน สมรรถนะนักเรียนรายชั้น ปี ควรสร้างแบบประเมินที่ จะส่งผลต่อการพัฒนา คุณภาพหลักสูตร หรือใส่ ภาคผนวก	เพิ่มเติม
	ภาคผนวก				
			1. ข้อมูลของอาจารย์ ประจำหลักสูตรควรจัดอยู่ ในภาคผนวก	ข้อมูลของอาจารย์ประจำ หลักสูตรควรจัดอยู่ใน ภาคผนวกได้ แต่ ผู้รับผิดชอบหลักสูตรต้อง ระบุในหมวดที่ 1	
	อื่นๆ เพิ่มเติม				
			1. พิจารณาตรวจทานทั้ง เล่มและแก้ไขคำผิดที่ ปรากฏ	ให้ปรับปรุงและแก้ไข คำผิด ตามที่ คณะกรรมการเสนอแนะ	ตรวจสอบและ ปรับปรุง นำเข้า กรรมการ ตรวจสอบ

หมวด ที่	ประเด็นการการ พัฒนาหลักสูตร	คณะกรรมการประจำ	สภาวิชาการ	คณะกรรมการวิพากษ์ หลักสูตรฯ	หมายเหตุ
			2. Format มคอ.2 ควรใช้ตามรูปแบบของมหาวิทยาลัยราชภัฏกำแพงเพชร	Format มคอ.2 ควรเป็นไปตามรูปแบบที่ มคอ.1 กำหนดเป็นอย่างน้อย ซึ่งสอดคล้องกับรูปแบบของ สกอ. ส่วนของสารบัญ ควรรระบุหัวข้อย่อยในแต่ละหมวดด้วย	การปรับปรุงในแบบ มคอ. 2 สกอ.หัวข้อหลัก และ มคอ.1 ครบถ้วน
			3. กรรมการ เสนอแนะให้คณะพยาบาลศาสตร์สร้างรายวิชาศึกษาทั่วไป (GE) เกี่ยวกับการปฐมพยาบาลเบื้องต้น เพื่อให้นักศึกษา คณะต่างๆ สามารถเลือกเรียนได้	เห็นควรให้เปิดเป็นวิชาเลือกเสรี แต่ไม่ใช่วิชาใน มคอ.2	รายวิชาเลือกเสรีทั้งในเล่มและเพิ่มเติมจะเข้ากระบวนการ มรภ. รายปีการศึกษา



รายงานการประชุมสภาวิชาการมหาวิทยาลัยราชภัฏกำแพงเพชร

ครั้งที่ ๒ / ๒๕๖๒

วันศุกร์ที่ ๑๔ มิถุนายน พ.ศ. ๒๕๖๒ เวลา ๐๙.๐๐ น.

ณ ห้องประชุม ชั้น ๔ อาคารเรียนรวมและอำนวยการ

มหาวิทยาลัยราชภัฏกำแพงเพชร

ก. รายงานกรรมการที่เข้าร่วมประชุม

๑. รองศาสตราจารย์ ดร.สุวิทย์ วงษ์บุญมาก	ประธานกรรมการ
๒. รองศาสตราจารย์ ดร.กฤษณ์ชนม์ ภูมิภักดีพิชญ์	กรรมการผู้ทรงคุณวุฒิ
๓. ผู้ช่วยศาสตราจารย์กัมปนาท วงษ์วัฒนพงษ์	กรรมการผู้ทรงคุณวุฒิ
๔. รองศาสตราจารย์ ดร.บัณฑิต ฉัตรวิโรจน์	กรรมการผู้แทนคณะครุศาสตร์
๕. อาจารย์ ดร.พิษณุ บุญนิยม	กรรมการผู้แทนคณะมนุษยศาสตร์และสังคมศาสตร์
๖. รองศาสตราจารย์ ดร.ปาจรีย์ ผลประเสริฐ	กรรมการผู้แทนคณะวิทยาการจัดการ
๗. ผู้ช่วยศาสตราจารย์ ดร.วิษณุ บัวเทศ	กรรมการผู้แทนคณะเทคโนโลยีอุตสาหกรรม
๘. รองศาสตราจารย์วิสิฐ ธัญญะวัน	กรรมการและเลขานุการ
๙. ผู้ช่วยศาสตราจารย์ไพชยนต์ สิริเสถียรวัฒนา	ผู้ช่วยเลขานุการ
๑๐. อาจารย์ ดร.สุรเชษฐ์ ตุ่มมี	ผู้ช่วยเลขานุการ

ข. รายงานกรรมการที่ลาประชุม

๑. รองศาสตราจารย์ ดร.ธัชคนิน จงจิตวิมล	กรรมการผู้ทรงคุณวุฒิ
๒. อาจารย์ ดร.ดิเรก พรสีมา	กรรมการผู้ทรงคุณวุฒิ
๓. อาจารย์ ดร.ธีรเวช ทิตย์สีแสง	กรรมการผู้ทรงคุณวุฒิ
๔. ผู้ช่วยศาสตราจารย์ปรัชญา ชะอุ่มผล	กรรมการผู้แทนคณะวิทยาศาสตร์และเทคโนโลยี

เริ่มประชุมเวลา ๑๐.๐๐ น.

ประธานในที่ประชุม ตรวจสอบเห็นว่ากรรมการสภาวิชาการครบองค์ประชุมแล้ว จึงกล่าวเปิดการประชุม ต้อนรับกรรมการผู้ทรงคุณวุฒิและกรรมการผู้แทนคณะ พร้อมทั้งกล่าวแนะนำผู้บริหาร บุคลากร และกรรมการผู้ทรงคุณวุฒิที่เข้าร่วมประชุม และดำเนินการประชุมตามระเบียบวาระ

ระเบียบวาระที่ ๑ เรื่องที่ประธานแจ้งให้ที่ประชุมทราบ

- ไม่มี

ระเบียบวาระที่ ๒ รับรองรายงานการประชุม

- ตามที่ได้มีการประชุมสภาวิชาการ ครั้งที่ ๑ / ๒๕๖๑ เมื่อวันที่พฤหัสบดีที่ ๑๑ เมษายน ๒๕๖๒ เวลา ๐๙.๐๐ น. ณ ห้องประชุมชั้น ๔ อาคารเรียนรวมและอำนวยการ มหาวิทยาลัยราชภัฏกำแพงเพชร นั้น งานเลขานุการคณะกรรมการฯ ได้จัดทำรายงานการประชุมเสร็จเรียบร้อยแล้ว รายงานการประชุมมี จำนวน ๔ หน้า ตามรายละเอียดในเอกสารประกอบการประชุมแนบท้ายระเบียบวาระนี้

จึงนำเสนอที่ประชุมเพื่อโปรดพิจารณารับรองรายงานการประชุม

มติที่ประชุม มีมติรับรองรายงานการประชุม ครั้งที่ ๑ / ๒๕๖๑

**ระเบียบวาระที่ ๓ เรื่องสืบเนื่อง**

- ไม่มี

**ระเบียบวาระที่ ๔ เรื่องนำเสนอเพื่อทราบ**

- ไม่มี

**ระเบียบวาระที่ ๕ เรื่องนำเสนอเพื่อพิจารณา****ระเบียบวาระที่ ๕.๑ การพิจารณาปรับปรุงแก้ไขอาจารย์ผู้รับผิดชอบหลักสูตร มหาวิทยาลัยราชภัฏกำแพงเพชร  
ความเป็นมา**

ด้วยหลักสูตรวิทยาศาสตรบัณฑิต สาขาวิชาวิทยาศาสตร์และเทคโนโลยีการอาหาร (หลักสูตรปรับปรุง พ.ศ. ๒๕๖๐) คณะวิทยาศาสตร์และเทคโนโลยี ได้มีการเปลี่ยนแปลงอาจารย์ผู้รับผิดชอบหลักสูตรและเปลี่ยนแปลงคุณสมบัติของอาจารย์ผู้รับผิดชอบหลักสูตร เพื่อให้ข้อมูลในหลักสูตรเป็นปัจจุบันและตรงตามเกณฑ์มาตรฐานหลักสูตรระดับปริญญาตรี พ.ศ. ๒๕๕๘ มหาวิทยาลัยจึงขอให้นำเสนอข้อมูลอาจารย์ผู้รับผิดชอบหลักสูตร วิทยาศาสตร์บัณฑิต สาขาวิชาวิทยาศาสตร์และเทคโนโลยีการอาหาร (หลักสูตรปรับปรุง พ.ศ. ๒๕๖๐) เพื่อพิจารณาตามเอกสารประกอบการประชุมในระเบียบวาระนี้

**ประเด็นพิจารณา** พิจารณาให้ความเห็นชอบ ปรับปรุงแก้ไขอาจารย์ผู้รับผิดชอบหลักสูตรของ มหาวิทยาลัยราชภัฏกำแพงเพชร

(๑) หลักสูตรวิทยาศาสตรบัณฑิต สาขาวิชาวิทยาศาสตร์และเทคโนโลยีการอาหาร (หลักสูตรปรับปรุง พ.ศ. ๒๕๖๐)

**มติที่ประชุม** ให้ความเห็นชอบ ปรับปรุงแก้ไขอาจารย์ผู้รับผิดชอบหลักสูตรของมหาวิทยาลัยราชภัฏกำแพงเพชรตามที่เสนอ และให้แก้ไขตามข้อเสนอแนะของคณะกรรมการ ดังนี้

- ตารางที่ ๕.๑ ตารางเปลี่ยนแปลงอาจารย์ผู้รับผิดชอบหลักสูตรและอาจารย์ประจำหลักสูตร ให้เอาเครื่องหมาย \* ออก

- อาจารย์ผู้รับผิดชอบหลักสูตรควรจัดเรียงลำดับตามคุณวุฒิการศึกษาที่สำเร็จ การศึกษา และเรียงลำดับตามตำแหน่งวิชาการ

- ควรตรวจสอบการเขียนบรรณานุกรมให้ถูกต้อง เช่น การเรียงตัวอักษร และการใส่เลขหน้า



**ระเบียบวาระที่ ๕**      เรื่องนำเสนอเพื่อพิจารณา  
**ระเบียบวาระที่ ๕.๒**      การพิจารณาหลักสูตรปรับปรุงและหลักสูตรใหม่มหาวิทยาลัยราชภัฏกำแพงเพชร  
**ความเป็นมา**

ตามที่กระทรวงศึกษาธิการได้ออกประกาศ เรื่อง เกณฑ์มาตรฐานหลักสูตรระดับอุดมศึกษา พ.ศ. ๒๕๕๘ ข้อ ๑๖ การพัฒนาหลักสูตร ให้ทุกหลักสูตรมีการพัฒนาหลักสูตรให้ทันสมัย เพื่อนำข้อมูลที่ได้ไปปรับปรุงพัฒนาหลักสูตรเป็นระยะ ๆ อย่างน้อยตามรอบระยะเวลาของหลักสูตร หรือทุกรอบ ๕ ปี กอปรกับประกาศกระทรวงศึกษาธิการ เรื่อง มาตรฐานคุณวุฒิระดับปริญญาตรีสาขาครุศาสตร์และสาขาศึกษาศาสตร์ (หลักสูตรสี่ปี) พ.ศ. ๒๕๖๒ และให้สอดคล้องกับกรอบมาตรฐานคุณวุฒิระดับอุดมศึกษาแห่งชาติ พ.ศ. ๒๕๕๒ มหาวิทยาลัยฯ จึงได้ปรับปรุง หลักสูตรวิทยาศาสตร์บัณฑิต สาขาวิชาคณิตศาสตร์ เพื่อให้มีเนื้อหาของหลักสูตรที่สอดคล้องและทันสมัย นอกจากนี้เพื่อเป็นการสร้างหลักสูตรที่เป็นไปตามความต้องการของชุมชนและท้องถิ่น จึงได้พัฒนาหลักสูตรใหม่ คือ หลักสูตรพยาบาลศาสตรบัณฑิต สาขาวิชาพยาบาลศาสตร์ ด้วยเหตุนี้ มหาวิทยาลัยจึงขอเสนอ ๒ หลักสูตรดังกล่าว เพื่อพิจารณาโดยรายละเอียดตามเอกสารประกอบการประชุมในระเบียบวาระนี้ (เอกสารแยกเล่ม)

**ประเด็นพิจารณา** พิจารณาให้ความเห็นชอบ ปรับปรุงและพัฒนาหลักสูตรใหม่ของมหาวิทยาลัยราชภัฏกำแพงเพชร

- (๑) หลักสูตรวิทยาศาสตร์บัณฑิต สาขาวิชาคณิตศาสตร์  
 (หลักสูตรปรับปรุง พ.ศ. ๒๕๖๒)  
 (๒) หลักสูตรพยาบาลศาสตรบัณฑิต สาขาวิชาพยาบาลศาสตร์  
 (หลักสูตรใหม่ พ.ศ. ๒๕๖๓)

**มติที่ประชุม** ให้ความเห็นชอบ ปรับปรุงและพัฒนาหลักสูตรใหม่ของมหาวิทยาลัยราชภัฏกำแพงเพชร ตามที่เสนอ และให้แก้ไขตามข้อเสนอแนะของคณะกรรมการ ดังนี้

- (๑) หลักสูตรวิทยาศาสตร์บัณฑิต สาขาวิชาคณิตศาสตร์  
 (หลักสูตรปรับปรุง พ.ศ. ๒๕๖๒)
- ข้อ ๘ ควรระบุอาชีพที่สามารถประกอบอาชีพได้หลังสำเร็จการศึกษาให้ชัดเจน
  - ตารางที่ ๕.๑ ตารางเปลี่ยนแปลงอาจารย์ผู้รับผิดชอบหลักสูตรและอาจารย์ประจำหลักสูตร ให้เอาเครื่องหมาย \* ออก
  - อาจารย์ผู้รับผิดชอบหลักสูตรควรเรียงลำดับตามคุณวุฒิการศึกษา และตามตำแหน่งวิชาการ
  - การเขียนบรรณานุกรมควรเขียนมาให้ถูกต้อง ตรวจสอบเลขหน้า ตรวจสอบการเขียนตามรูปแบบบรรณานุกรม
  - หน้า ๒๖ ข้อ ๓.๒.๑ อาจารย์ประจำหลักสูตรต้องแก้ไขเป็นอาจารย์ผู้รับผิดชอบหลักสูตร และข้อ 3.๒.๒ อาจารย์ประจำ ต้องแก้ไขเป็น อาจารย์ประจำหลักสูตร
  - อาจารย์ประจำหลักสูตรให้ตรวจสอบประวัติและผลงานทางวิชาการของอาจารย์ประจำหลักสูตรให้ใช้ข้อมูลย้อนหลัง ๕ ปีตามเกณฑ์มาตรฐานหลักสูตร พ.ศ. ๒๕๕๘
  - หน้า ๘๒ ตารางการเปรียบเทียบหลักสูตร ให้ตรวจสอบเหตุผล ในการปรับปรุงหมวดวิชาศึกษาทั่วไป ให้มีความแตกต่างและถูกต้อง
  - ควรปรับรายวิชาให้มีความสอดคล้อง เช่น หน้า ๘๕ รายวิชาแคลคูลัส ๑ และหน้า ๘๘ รายวิชาแคลคูลัสและเรขาคณิตวิเคราะห์ ๓

- ภาคผนวก ง ภาระงานสอนและผลงานทางวิชาการของอาจารย์ประจำหลักสูตรต้องใส่จำนวนหน้าเพิ่ม ผลงานวิจัยต้องใส่เลขหน้าเพิ่ม

- เอกสารประกอบการสอนไม่ต้องนำมาใส่ในภาคผนวกภาระงานสอนและผลงานทางวิชาการของอาจารย์ประจำหลักสูตร

- หน้า ๘ หมวดที่ ๒ ข้อมูลเฉพาะของหลักสูตร ข้อ ๑.๑ ปรัชญาควรเขียน ให้กระชับ ชัดเจน ตัดคำว่าหลักสูตรวิทยาศาสตร์บัณฑิตสาขาวิชาคณิตศาสตร์

- การเว้นวรรคคำ ย่อคำตรวจสอบให้ถูกต้อง เช่น หน้า ๖๗ รายวิชาคอมพิวเตอร์และเทคโนโลยีสารสนเทศ จำนวนหน่วยกิต เว้นวรรคคำให้ถูกต้อง

- การสะกดคำควรปรับให้ถูกต้อง

- ควรตรวจสอบรูปแบบการเขียนบรรณานุกรมให้ถูกต้อง เช่น หน้า ๑๒๓ อาจารย์นิรุดี ผลงานวิจัยและบทความวิชาการชื่อเป็นตัวหนาควรปรับให้ถูกต้อง

- หน้า ๕๒ ข้อ ๒.๓ ปัญหาของนักศึกษาแรกเข้าและ ข้อ ๒.๔ กลยุทธ์ในการดำเนินการเพื่อแก้ปัญหา/ ข้อจำกัดของนักศึกษาในข้อ ๒.๓ ควรปรับแก้ปัญหาให้มีความสอดคล้อง

- หน้า ๙๕ ตารางการเปรียบเทียบหลักสูตร ควรเขียนให้กระชับ เช่น ปรับปรุงให้มีเนื้อหาและหัวข้อมากขึ้น แก้ไขเป็นปรับปรุงให้มีเนื้อหามากขึ้น

## (๒) หลักสูตรพยาบาลศาสตรบัณฑิต สาขาวิชาพยาบาลศาสตร์

(หลักสูตรใหม่ พ.ศ. ๒๕๖๓)

- หมวดที่ ๒ ข้อมูลเฉพาะของหลักสูตร ให้เพิ่ม ข้อ ๑.๔ คุณลักษณะบัณฑิตที่พึงประสงค์, ข้อ ๑.๕ ผลลัพธ์การเรียนรู้แต่ละชั้นปี และข้อ ๑.๖ ผลลัพธ์การเรียนรู้ของหลักสูตร

- ปรับแบบฟอร์ม รูปแบบการจัดเอกสารและตัวอักษรให้เป็นในรูปแบบเดียวกันกับมหาวิทยาลัย

- แผนการพัฒนาปรับปรุง ให้เพิ่มกลยุทธ์ของหลักสูตร

- ควรปรับการเขียนปรัชญาของหลักสูตรให้กระชับ ชัดเจน

- ตรวจสอบ รายวิชาหมวดศึกษาทั่วไป และหมวดวิชาเฉพาะ ของโครงสร้างหลักสูตร

ให้ถูกต้อง หน้า ๒๖

- หน้า ๓๙ รายวิชาชีววิทยาและปรสติวิทยา จำนวนหน่วยกิต ควรใส่ให้ถูกต้อง

- ภาคผนวก ให้จัดเป็นรูปแบบเดียวกันกับของมหาวิทยาลัย

- คำอธิบายรายวิชา บางรายวิชาควรเขียนเป็นแบบบรรยาย ปรับให้เป็นรูปแบบเดียวกัน

- การจัดแผนการศึกษา ไม่ควรใส่รายวิชาศึกษาทั่วไปในชั้นปีที่ ๑ ทั้งหมด ควรมีรายวิชา

ชี้เฉพาะ ให้ใส่ตามหลักสูตรที่มหาวิทยาลัยกำหนด

- ควรเลือกรายวิชา แต่ละกลุ่มวิชาให้มีความถูกต้อง สอดคล้องกับรายวิชาที่

มหาวิทยาลัยกำหนดไว้



ระเบียบวาระที่ ๒ เรื่องอื่น ๆ  
- ไม่มี

ปิดประชุมเวลา ๑๒.๐๐ น.

  
(ดร.สุรเชษฐ์ ตุ่มมี)

บันทึกและสรุปรายงานการประชุม

  
(ผู้ช่วยศาสตราจารย์ไพชยนต์ สิริเสถียรวัฒนา)  
บันทึกและสรุปรายงานการประชุม

  
(รองศาสตราจารย์วิสิฐ อัญญะวัน)  
เลขานุการกรรมการสภาวิชาการ  
ผู้ตรวจรายงานการประชุม

ภาคผนวก ฉ  
แผนการจัดการศึกษา หลักสูตรพยาบาลศาสตรบัณฑิต  
(หลักสูตรใหม่ พ.ศ.2563)



ภาคผนวก ช  
แนวทางการช่วยเหลือนักศึกษา



แนวทางการช่วยเหลือนักศึกษา  
คณะพยาบาลศาสตร์ มหาวิทยาลัยราชภัฏกำแพงเพชร  
ขั้นตอนการดูแลนักศึกษาที่มีปัญหาด้านการใช้ชีวิต

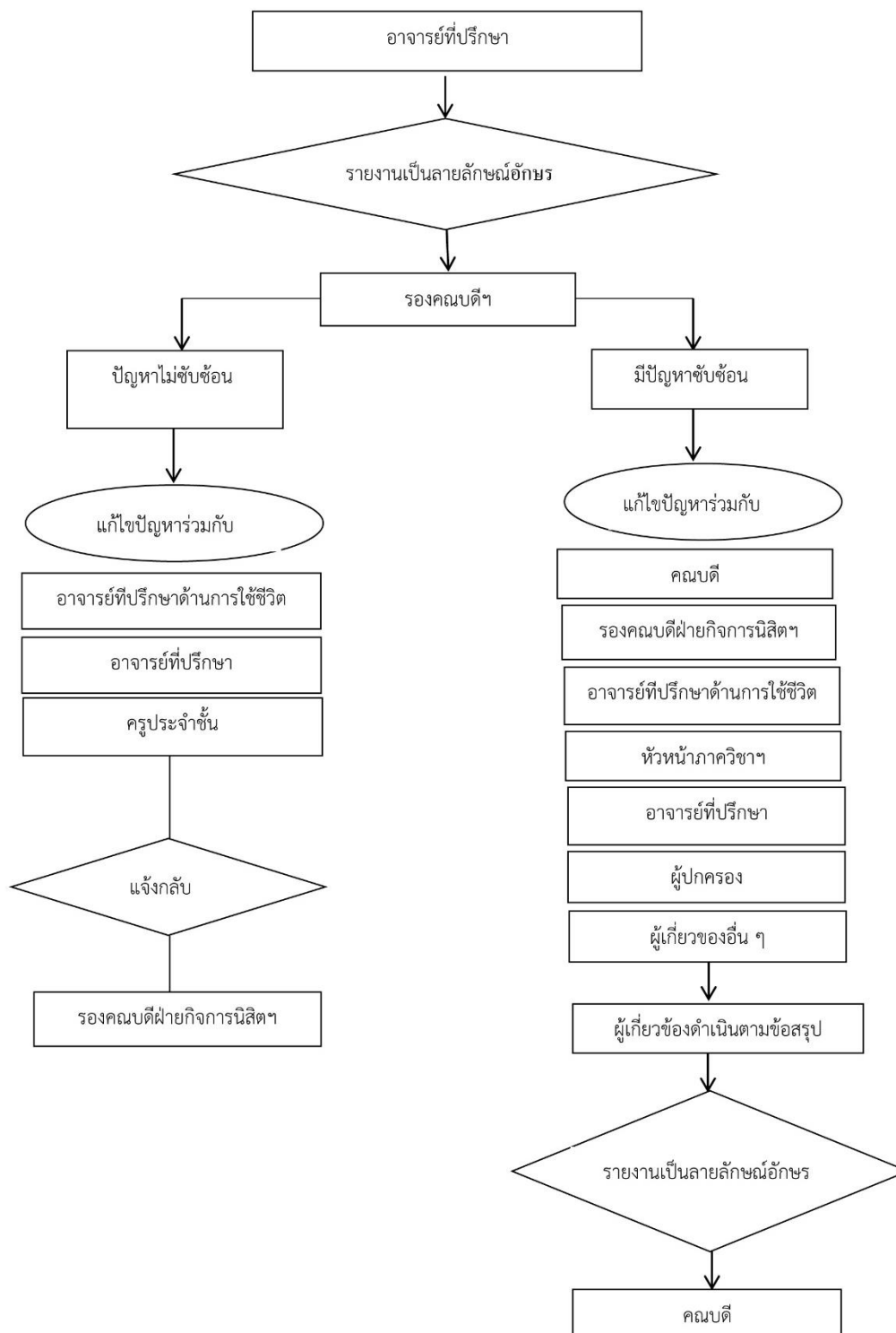

ขั้นตอนการดูแลนักศึกษาที่มีปัญหาด้านวิชาการ

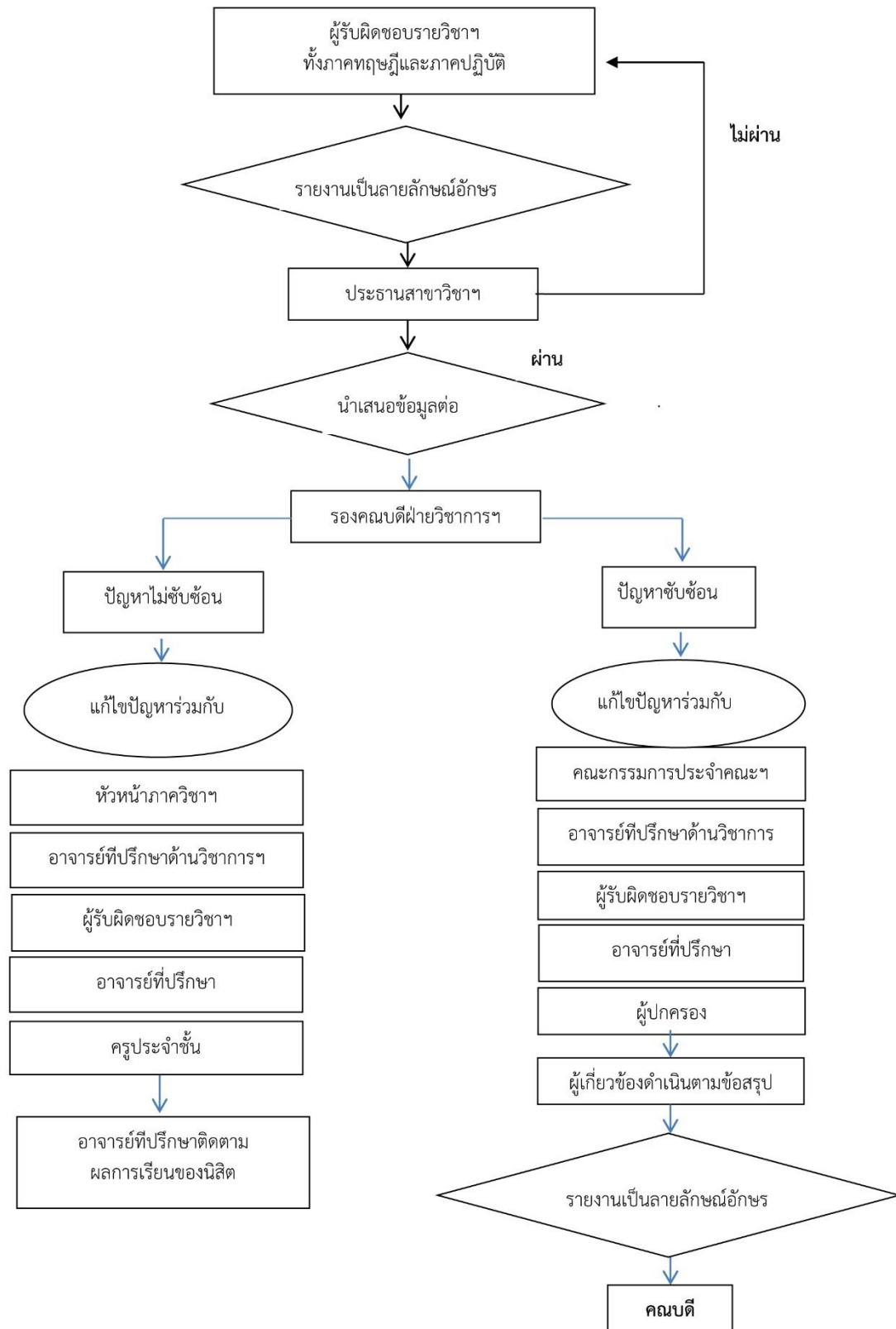

ขั้นตอนการดูแลนักศึกษาที่มีปัญหาด้านวินัย

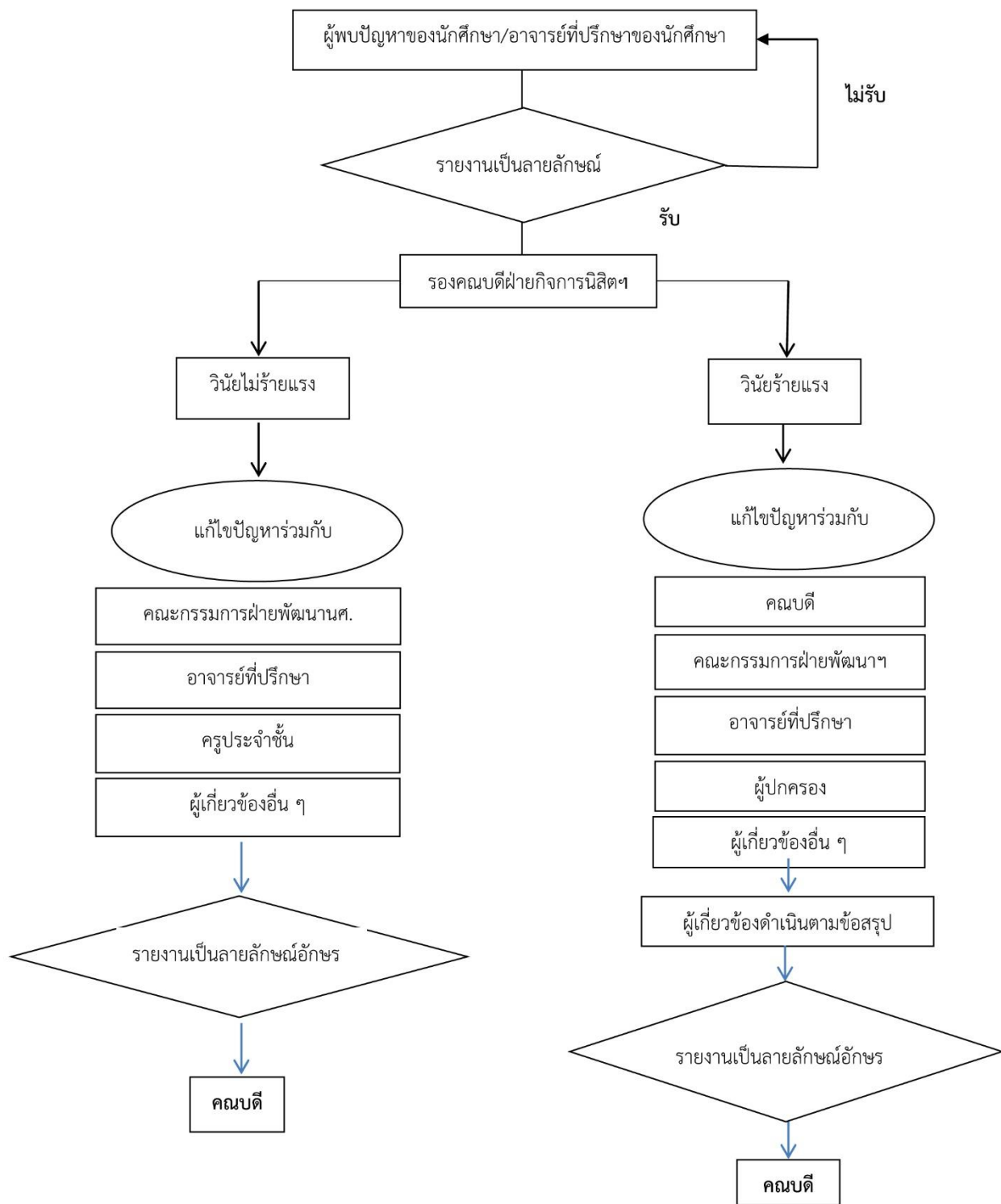



ภาคผนวก ซ  
ระบบและกลไก การดูแล กำกับภาระงานอาจารย์

ระบบและกลไก ควบคุมกำกับภาระงานอาจารย์ประจำหลักสูตร  
คณะพยาบาลศาสตร์ มหาวิทยาลัยราชภัฏกำแพงเพชร

ขั้นตอน	รายการ	รายละเอียด	ผู้รับผิดชอบ
P		ฐานข้อมูลรายบุคคล ประกอบด้วยคุณสมบัติและความเชี่ยวชาญ	ผู้รับผิดชอบหลักสูตร
		กำหนดค่าต่ำสุด-สูงสุด ที่ควรเป็นตามค่าเฉลี่ยภาระงานตลอดปีการศึกษา ของ คณะฯ เพื่อบรรจุในฐานข้อมูล	ผู้รับผิดชอบหลักสูตร
D		กระจายจำนวนชั่วโมงทุกรายวิชาใน หลักสูตรตามรายปีการศึกษา	ผู้รับผิดชอบหลักสูตร
		มอบหมายให้สาขา ดำเนินการ ระบุผู้รับผิดชอบรายวิชา และ ผู้สอน	อาจารย์ประจำหลักสูตร
		กำหนดจำนวนชั่วโมงสอนทั้ง ภาคทฤษฎีทดลองและปฏิบัติไว้ใน มคอ.๓/๔	อาจารย์ประจำหลักสูตร
		บันทึกข้อมูลการมอบหมาย ภาระงานสอนรายบุคคล เป็น PA.รายปีการศึกษา	รองคณบดีฝ่ายวิชาการ
C		ติดตามการจัดการเรียนการสอน และ การปฏิบัติงานจริงในช่วงเปิดดำเนินการ รายวิชา	หัวหน้าสาขา
		บันทึกข้อมูลชั่วโมงการปฏิบัติงานสอนจริงของอาจารย์	อาจารย์
		วิเคราะห์หน่วยภาระงานสอน ตาม แผนการศึกษาในหลักสูตร รายวิชาและรายบุคคล	หัวหน้าสาขา
A		สรุปผลจำนวนหน่วยภาระงานสอนของ อาจารย์รายบุคคล รายภาคการศึกษา	ผู้รับผิดชอบหลักสูตร
		วางแผนการปรับปรุง การมอบหมาย ภาระงานสอนอาจารย์ในภาคการศึกษา ต่อไป	รองคณบดีฝ่ายวิชาการ
		จัดทำแผนการพัฒนาอาจารย์ เพื่อการกระจายภาระงานได้เหมาะสม	หัวหน้าสาขา

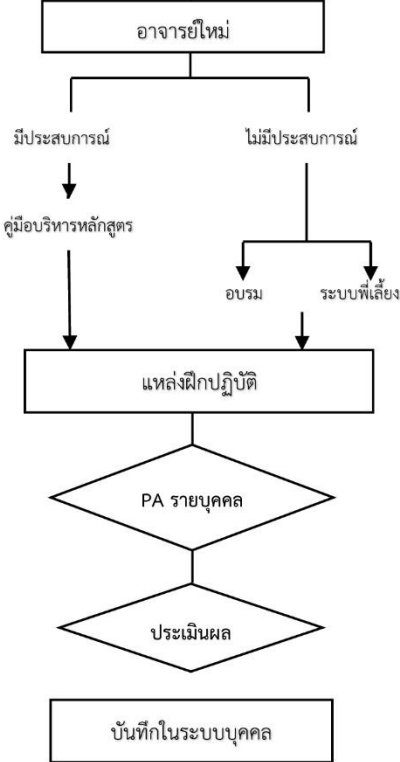

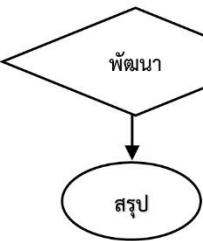
ระบบ และกลไก การพัฒนาอาจารย์ด้วยการปฐมนิเทศ  
คณะพยาบาลศาสตร์ มหาวิทยาลัยราชภัฏกำแพงเพชร

ขั้นตอน	รายการ	รายละเอียด	ผู้รับผิดชอบ
P		จัดทำคู่มือการปฐมนิเทศของคณะที่ประกอบด้วยระเบียบ ข้อบังคับ รวมทั้งแนวนโยบาย การบริหาร และข้อมูลต่างๆ ที่เกี่ยวข้องกับระดับมหาวิทยาลัย และระดับคณะ	หัวหน้าสำนักงานฯ และกองการเจ้าหน้าที่ มหาวิทยาลัย
		<p>กำหนดไว้ในระเบียบการรายงานตัวอาจารย์ทุกคนต้องได้รับการปฐมนิเทศ จากผู้บริหารคณะ โดยมีกำหนดการ พร้อมเอกสารไว้ชัดเจน</p> <p>อาจารย์ทุกคนต้องได้รับการปฐมนิเทศ จากผู้บริหารคณะ และมีหลักฐานการเข้ารับการปฐมนิเทศ</p> <p>อาจารย์ใหม่ที่มีประสบการณ์ การสอนในสถาบันการศึกษาพยาบาล ให้แสดงความเห็นต่อแนวทางการบริหารหลักสูตร และกลไกการมอบหมายงาน</p> <p>อาจารย์ใหม่ที่มีประสบการณ์ฯ จัดให้ศึกษาสภาพสถานบริการสุขภาพที่กำหนดเป็นแหล่งฝึกภาคปฏิบัติ</p> <p>อาจารย์ใหม่ที่ไม่มีประสบการณ์ การสอนฯ จัดให้ได้รับการอบรมในหลักสูตรการเรียนการสอนทางการพยาบาล จากสถาบันการศึกษาพี่เลี้ยง หรือหลักสูตรพัฒนาศักยภาพด้านการสอนทางการพยาบาลอื่น ตามช่วงเวลาที่เหมาะสม</p> <p>อาจารย์ใหม่ที่ไม่มีประสบการณ์ การสอนฯ จัดให้มีระบบพี่เลี้ยง(mentorship) โดยกำหนด อาจารย์อาวุโสที่มีประสบการณ์ การสอนและสามารถเป็นแบบอย่างในการจัดการเรียน การสอนทั้งภาคทฤษฎี และปฏิบัติ รับผิดชอบจัดทำแผนการสอน การให้คำปรึกษา และการประเมินผลเป็นระยะ</p> <p>เปิดโอกาสให้อาจารย์ใหม่ทุกคน แสดงความเห็นต่อ PA ที่กำหนดไว้และให้เขียน PA ตาม ศักยภาพเพิ่มเติม</p>	<p>หัวหน้าสำนักงานฯ</p> <p>หัวหน้าสำนักงานฯ</p> <p>รองคณบดีฝ่ายวิชาการ</p> <p>รองคณบดีฝ่ายวิชาการ</p> <p>หัวหน้าสำนักงานฯ</p> <p>หัวหน้าสำนักงานฯ</p> <p>อาจารย์</p>
C		<p>ติดตามผลการปฏิบัติงานของอาจารย์ในทุกพันธกิจ ร่วมกับผลการประเมินของพี่เลี้ยง</p> <p>วิเคราะห์ผลการปฏิบัติงาน ในรอบ 3 เดือน ตาม PA และแบบประเมินการปฏิบัติงานอาจารย์พยาบาล</p>	<p>กรรมการบริหาร</p> <p>กรรมการบริหาร</p>
	A		<p>สรุปผลการประเมินการปฏิบัติงาน เพื่อร่วมกันวางแผน พัฒนาอาจารย์ความจำเป็น</p> <p>ร่วมกันกำหนดเป้าหมายการพัฒนาด้วยรูปแบบ Faculty Practice รายบุคคลให้สอดคล้องกับบริบทของคณะฯ หลักสูตรสาขาวิชา และ ศักยภาพของอาจารย์</p>

## ระบบ และกลไก การสรรหาอาจารย์คณะพยาบาลศาสตร์ มหาวิทยาลัยราชภัฏกำแพงเพชร

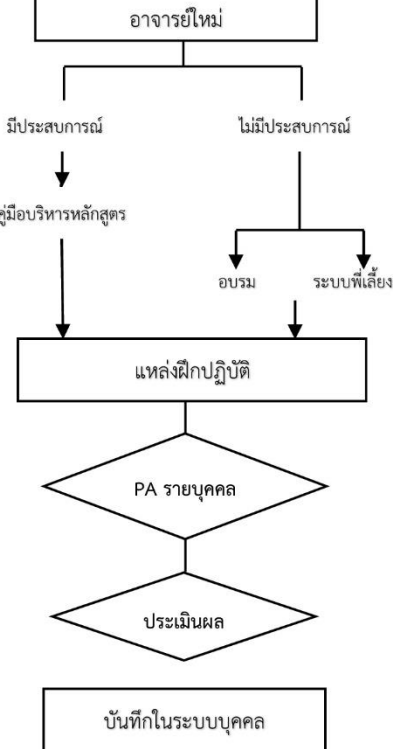

ขั้นตอน	รายการ	รายละเอียด	ผู้รับผิดชอบ
P	กำหนดจำนวนอาจารย์	กำหนดจำนวนอาจารย์ประจำหลักสูตรที่เป็นไปตามเกณฑ์ 1 ต่อ 8 หรือ FTES ไม่เกิน 6 และวุฒิปริญญาเอกไม่น้อยกว่า ร้อยละ 40	ผู้รับผิดชอบหลักสูตร
	ประกาศคุณสมบัติเฉพาะ	ประกาศคุณสมบัติอาจารย์ประจำหลักสูตรตามเกณฑ์มาตรฐานคุณวุฒิอุดมศึกษาแห่งชาติระดับปริญญาตรี สาขาพยาบาลศาสตร์	กรรมการบริหารคณะ
D	ประกาศ-สรรหา	กำหนดแผนการสรรหาอาจารย์ประจำหลักสูตร ไว้ในทุกไตรมาสของ แผนปฏิบัติการประจำปี	กรรมการบริหารคณะ
	คัดเลือก	ประสานข้อมูลความจำเป็นเพิ่มอาจารย์ แต่ละสาขาตามแผนการจัดการศึกษา เพื่อระบุความจำเป็นก่อนหลัง	รองคณบดีฝ่ายวิชาการ
	วิเคราะห์ผล	ประกาศการสรรหาอาจารย์ล่วงหน้า เพื่อให้สามารถนับจำนวนได้ตามเกณฑ์ การประกันคุณภาพการศึกษา ทั้งจากผู้มีคุณสมบัติครบถ้วนและขาดบางข้อที่ต้องอาศัย เช่น ประสบการณ์การสอนฯ ผลงานวิชาการ เผยแพร่	กรรมการบริหารคณะ
C	ตรวจสอบคุณสมบัติ	ตรวจสอบคุณสมบัติ เพื่อประกอบการ กำหนดระยะเวลาการเริ่มปฏิบัติงานของอาจารย์	รองคณบดีฝ่ายวิชาการ
	บันทึกหลักฐาน	บันทึกข้อมูลส่วนบุคคล หลักฐาน กระบวนการสรรหา และสัญญาจ้าง	เจ้าหน้าที่
A	จัดสรร-ปฐมนิเทศ	ติดตามวิเคราะห์ความจำเป็น และการจัดสรรอาจารย์ในเชิงปริมาณ และเชิงคุณภาพ	รองคณบดีฝ่ายวิชาการ
	พัฒนา	วางแผนการพัฒนาศักยภาพอาจารย์ เพื่อให้ปฏิบัติงานได้อย่างเต็ม ความสามารถ สอดคล้องกับบริบท คณะฯ	ผู้รับผิดชอบหลักสูตร
	สรุป	วางแผนสรรหาอาจารย์ควบคู่กับ แผนการพัฒนาอาจารย์เพื่อไม่ให้เกิดช่องว่างของเวลาที่สัดส่วนอาจารย์ ไม่เป็นไปตามเกณฑ์	กรรมการบริหารคณะ

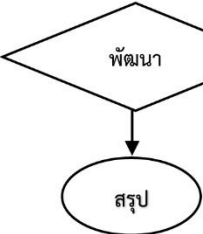
ระบบ และกลไก การพัฒนาอาจารย์ด้วยการปฐมนิเทศ  
คณะพยาบาลศาสตร์ มหาวิทยาลัยราชภัฏกำแพงเพชร

ขั้นตอน	รายการ	รายละเอียด	ผู้รับผิดชอบ
P		จัดทำคู่มือการปฐมนิเทศของคณะที่ประกอบด้วยระเบียบ ข้อบังคับ รวมทั้งแนวนโยบาย การบริหาร และข้อมูลต่างๆ ที่เกี่ยวข้องกับระดับมหาวิทยาลัย และระดับคณะ	หัวหน้าสำนักงานฯ และกองการเจ้าหน้าที่ มหาวิทยาลัย
		<p>อาจารย์ทุกคนต้องได้รับการปฐมนิเทศ จากผู้บริหารคณะ และมีหลักฐานการเข้ารับการปฐมนิเทศ</p> <p>อาจารย์ใหม่ที่มีประสบการณ์ การสอนในสถาบันการศึกษาพยาบาล ให้แสดงความเห็นต่อแนวทางการบริหารหลักสูตร และกลไกการมอบหมายงาน</p> <p>อาจารย์ใหม่ที่มีประสบการณ์ฯ จัดให้ศึกษาสภาพสถานบริการสุขภาพที่กำหนดเป็นแหล่งฝึกภาคปฏิบัติ</p> <p>อาจารย์ใหม่ที่ไม่มีประสบการณ์ การสอนฯ จัดให้ได้รับการอบรมในหลักสูตรการเรียนการสอนทางการพยาบาล จากสถาบันการศึกษาที่เลี้ยง หรือหลักสูตรพัฒนาศักยภาพด้านการสอนทางการพยาบาลอื่น ตามช่วงเวลาที่เหมาะสม</p> <p>อาจารย์ใหม่ที่มีประสบการณ์ การสอนฯ จัดให้มีระบบพี่เลี้ยง(mentorship) โดยกำหนด อาจารย์อาวุโสที่มีประสบการณ์ การสอนและสามารถเป็นแบบอย่างในการจัดการเรียน การสอนทั้งภาคทฤษฎี และปฏิบัติ รับผิดชอบจัดทำแผนการสอน การให้คำปรึกษา และการประเมินผลเป็นระยะ</p> <p>เปิดโอกาสให้อาจารย์ใหม่ทุกคน แสดงความเห็นต่อ PA ที่กำหนดไว้และให้เขียน PA ตาม ศักยภาพเพิ่มเติม</p>	<p>หัวหน้าสำนักงานฯ</p> <p>รองคณบดีฝ่ายวิชาการ</p> <p>รองคณบดีฝ่ายวิชาการ</p> <p>หัวหน้าสำนักงานฯ</p> <p>หัวหน้าสำนักงานฯ</p> <p>อาจารย์</p>
C		<p>ติดตามผลการปฏิบัติงานของอาจารย์ในทุกพันธกิจ ร่วมกับผลการประเมินของพี่เลี้ยง</p> <p>วิเคราะห์ผลการปฏิบัติงาน ในรอบ 3 เดือน ตาม PA และแบบประเมินการปฏิบัติงานอาจารย์พยาบาล</p>	<p>กรรมการบริหาร</p> <p>กรรมการบริหาร</p>
	A		<p>สรุปผลการประเมินการปฏิบัติงาน เพื่อร่วมกันวางแผน พัฒนาอาจารย์ความจำเป็น</p> <p>ร่วมกันกำหนดเป้าหมายการพัฒนาด้วยรูปแบบ Faculty Practice รายบุคคลให้สอดคล้องกับบริบทของคณะฯ หลักสูตรสาขาวิชา และ ศักยภาพของอาจารย์</p>

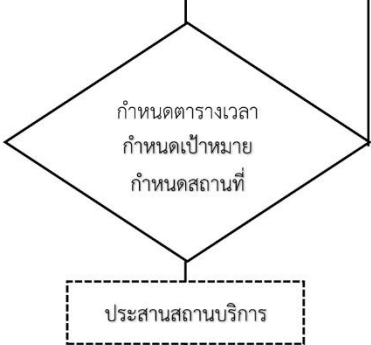
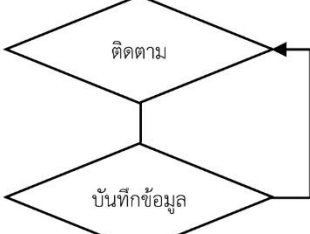

ระบบ และกลไก การพัฒนาอาจารย์ด้วยรูปแบบ Faculty Practice  
คณะพยาบาลศาสตร์ มหาวิทยาลัยราชภัฏกำแพงเพชร

ขั้นตอน	รายการ	รายละเอียด	ผู้รับผิดชอบ
P		กำหนดการพัฒนาอาจารย์ด้วยรูปแบบ Faculty Practice ไว้ในแผนการพัฒนาอาจารย์รายปีการศึกษา	คณะกรรมการบริหาร
		จัดสรรเวลาการพัฒนา และสถานบริการสุขภาพที่อาจารย์วางแผน	หัวหน้าสาขา
D		จัดตารางการพัฒนาอาจารย์แบบ Faculty Practice ในภาพรวมทุกสาขา เพื่อไม่ให้เกิดปัญหาการขาดอาจารย์ปฏิบัติ	รองคณบดีฝ่ายวิชาการ
		กำหนดเป้าหมายการพัฒนา Faculty Practice ของอาจารย์เป็นรายบุคคลไว้ในฐานข้อมูลของอาจารย์	หัวหน้าสาขา
		ประสานสถานบริการสุขภาพ เพื่อการบริหารจัดการที่เหมาะสมกับสถานการณ์	อาจารย์
C		ติดตามการพัฒนาอาจารย์ในรูปแบบการประเมินตนเอง สาขาวิชาและสถานบริการสุขภาพ	หัวหน้าสาขา
		รวบรวมเอกสารการพัฒนารูปแบบ Faculty Practice ไว้เพื่อเป็นหน่วยนับชั่วโมงภาระงาน และการผ่านเกณฑ์การประเมินของสภาการพยาบาล	หัวหน้าสำนักงานคณะฯ
A		วางแผนให้อาจารย์ได้สรุปการเรียนรู้ (Lesson Learned) เพื่อเป็นข้อมูลในการจัดการความรู้ (KM).ระดับคณะฯ	คณะกรรมการบริหารคณะฯ

ภาคผนวก ฅ  
ระบบฐานข้อมูล

## ระบบฐานข้อมูล

ระบบฐานข้อมูลทางการแพทย์พยาบาลที่คณะ อาจารย์หรือนักศึกษาสามารถสืบค้นได้ มีดังนี้

(ก) EBSCO Discovery Service Plus Full Text นวัตกรรมที่ใช้ในการจัดการและการสืบค้นฐานข้อมูลจำนวน 11 ฐานข้อมูล ที่สำนักงานคณะกรรมการการอุดมศึกษาได้ดำเนินการบอกรับเพื่อให้บริการกับมหาวิทยาลัย ScienceDirect, Proquest Dissertation, ISI Web of Science, W.H.Wilson ,Education Research Complete, Computer Applied Science Complete, Communication Mass Media Complete, Academic Search Complete, Business Source Complete, CINAHL Complete, Legal Source

(ข) ฐานข้อมูลในการสืบค้นหนังสืออิเล็กทรอนิกส์ (E-book) ได้แก่ 1) ฐานข้อมูลออนไลน์ของสำนักงานคณะกรรมการการอุดมศึกษา ประกอบด้วย Thai Library Integrated System (ThaiLIS) Thai Digital Collection (TDC) | Union Catalog (UC) | Thai Academic Reference Database (TAR)

(ค) Springer Link - Journal เป็นฐานข้อมูลวารสารอิเล็กทรอนิกส์ วิทยาศาสตร์ เทคโนโลยีและวิทยาศาสตร์สุขภาพ

(ง) ฐานข้อมูลเอกสารฉบับเต็ม มีหลายฐานข้อมูล ได้แก่ PubMed ProQuest, BMJ clinical และ CINAHL

(จ) ฐานข้อมูล E-Book I Love Library เป็นระบบที่ใช้สำหรับเปิดอ่านหนังสืออิเล็กทรอนิกส์

(ฉ) ฐานข้อมูล Clinicalkey for nursing เป็นฐานข้อมูลทางการแพทย์พยาบาล วิทยาศาสตร์สุขภาพ โดย Elsevier รวบรวมเนื้อหาจากสำนักพิมพ์ชั้นนำทางวิทยาศาสตร์สุขภาพซึ่งเป็นผู้นำของโลกทางด้านข้อมูลการพยาบาล

(ช) คลังข้อมูลเอกสารงานวิจัย เป็นฐานข้อมูลคลังข้อมูลเอกสารงานวิจัยที่รวบรวมเอางานวิจัยในสาขาต่างๆ และบทความวิชาการของมหาวิทยาลัยราชภัฏกำแพงเพชร