



หลักสูตรครุศาสตรบัณฑิต
สาขาวิชาภาษาจีน (5 ปี)
(หลักสูตรปรับปรุง พ.ศ. 2559)

คณะครุศาสตร์
มหาวิทยาลัยราชภัฏกำแพงเพชร

สารบัญ

หมวด	หน้า	
หมวดที่ 1	ข้อมูลทั่วไป	1
หมวดที่ 2	ข้อมูลเฉพาะของหลักสูตร	6
หมวดที่ 3	ระบบการจัดการศึกษา การดำเนินการ และโครงสร้างหลักสูตร	8
หมวดที่ 4	ผลการเรียนรู้ กลยุทธ์การสอนและการประเมินผล	41
หมวดที่ 5	หลักเกณฑ์ในการประเมินผลนักศึกษา	57
หมวดที่ 6	การพัฒนาคณาจารย์	59
หมวดที่ 7	การประกันคุณภาพ	60
หมวดที่ 8	การประเมินและปรับปรุงการดำเนินการของหลักสูตร	63
ภาคผนวก ก	คำอธิบายรายวิชา	68
	หมวดวิชาศึกษาทั่วไป	69
	หมวดวิชาเฉพาะ	77
ภาคผนวก ข	ตารางเปรียบเทียบรายวิชาในหลักสูตรเดิม พ.ศ. 2555 กับหลักสูตรปรับปรุง พ.ศ. 2559	89
ภาคผนวก ค	ระเบียบ ข้อบังคับ ประกาศ และคำสั่งต่างๆ	95
ภาคผนวก ง	ภาระงานสอนและผลงานทางวิชาการอาจารย์ผู้รับผิดชอบหลักสูตร	115

รายละเอียดของหลักสูตร

หลักสูตรครุศาสตรบัณฑิต สาขาวิชาภาษาจีน (5 ปี) (หลักสูตรปรับปรุง พ.ศ. 2559)

ชื่อสถาบันอุดมศึกษา มหาวิทยาลัยราชภัฏกำแพงเพชร
คณะ / สาขาวิชา คณะครุศาสตร์ สาขาวิชาภาษาจีน

หมวดที่ 1 ข้อมูลทั่วไป

1. รหัสและชื่อหลักสูตร

ภาษาไทย หลักสูตรครุศาสตรบัณฑิต สาขาวิชาภาษาจีน
ภาษาอังกฤษ Bachelor of Education Program in Chinese

2. ชื่อปริญญาและสาขาวิชา

ชื่อเต็ม (ไทย) : ครุศาสตรบัณฑิต (ภาษาจีน)
ชื่อย่อ (ไทย) : ค.บ. (ภาษาจีน)
ชื่อเต็ม (อังกฤษ) : Bachelor of Education (Chinese)
ชื่อย่อ (อังกฤษ) : B.Ed. (Chinese)

3. วิชาเอก

ไม่มี

4. จำนวนหน่วยกิตที่เรียนตลอดหลักสูตร

ไม่น้อยกว่า 163 หน่วยกิต

5. รูปแบบของหลักสูตร

5.1 รูปแบบ

หลักสูตรระดับปริญญาตรี 5 ปี

5.2 ภาษาที่ใช้

ภาษาไทยและภาษาจีน

5.3 การรับเข้าศึกษา

รับนักศึกษาไทยและนักศึกษาต่างชาติที่สามารถใช้ภาษาไทยได้

5.4 ความร่วมมือกับสถาบันอื่น

ไม่มี

5.5 การให้ปริญญาแก่ผู้สำเร็จการศึกษา

ให้ปริญญาเพียงสาขาวิชาเดียว

6. สถานภาพของหลักสูตรและการพิจารณาอนุมัติ/เห็นชอบหลักสูตร

6.1 เป็นหลักสูตรปรับปรุง พ.ศ. 2559 ปรับปรุงจากหลักสูตรครุศาสตรบัณฑิต สาขาวิชาภาษาจีน (5 ปี) หลักสูตรปรับปรุง พ.ศ. 2555

6.2 เริ่มใช้หลักสูตร ภาคการศึกษา 1 ปีการศึกษา 2559 เป็นต้นไป

6.3 คณะกรรมการประจำคณะ ได้ให้ความเห็นชอบหลักสูตร ในการประชุมครั้งที่ 2/2559 วันที่ 10 เดือน มีนาคม พ.ศ. 2559

6.4 สภาวิชาการ ได้ให้ความเห็นชอบหลักสูตร เพื่อนำเสนอสภามหาวิทยาลัยอนุมัติในการประชุม ครั้งที่ 3/2559 วันที่ 14 เดือน มีนาคม พ.ศ. 2559

6.5 สภามหาวิทยาลัย เห็นชอบอนุมัติหลักสูตรในการประชุม ครั้งที่ 3/2559 วันที่ 17 เดือน มีนาคม พ.ศ. 2559

7. ความพร้อมในการเผยแพร่หลักสูตรที่มีคุณภาพและมาตรฐาน

หลักสูตรมีความพร้อมในการเผยแพร่คุณภาพและมาตรฐานตามมาตรฐานคุณวุฒิระดับอุดมศึกษา แห่งชาติในปีการศึกษา พ.ศ. 2562

8. อาชีพที่สามารถประกอบได้หลังสำเร็จการศึกษา

8.1 ครู / อาจารย์ในโรงเรียนและสถาบันการศึกษาต่างๆ ทั้งภาครัฐและเอกชน

8.2 ล่ามแปลระหว่างชาวไทย – ชาวจีนนักแปลภาษา แปลหนังสือ แปลเอกสาร

8.3 งานกระทรวงการต่างประเทศและด้านการทูต

8.4 พนักงานโรงแรม

8.5 พนักงานสนามบิน

8.6 พนักงานต้อนรับบนเครื่องบิน

8.7 มัคคุเทศก์ ไกด์

8.8 ผู้ประกอบการธุรกิจส่งออกและนำเข้า

8.9 ผู้ประกอบการธุรกิจขนาดย่อม

9. ชื่อ นามสกุล ตำแหน่ง และคุณวุฒิการศึกษาอาจารย์ผู้รับผิดชอบหลักสูตร

ลำดับ	ชื่อ - สกุล	ตำแหน่งทางวิชาการ	คุณวุฒิ /สาขาวิชา	สถาบันที่สำเร็จการศึกษา	ปีที่สำเร็จ
1	นางสาวชลธิชา สว่างไตรภพ	อาจารย์	M.Ed. (Teaching Chinese to Speakers of Other Languages) ประกาศนียบัตรบัณฑิตวิชาซีพครู ศศ.บ. (ภาษาจีน)	Soochow University, China มหาวิทยาลัยราชภัฏเชียงราย มหาวิทยาลัยนเรศวร	2556 2552 2550
2	นางสาวเทพกาญจนา เทพแก้ว	อาจารย์	M.Ed. (Teaching Chinese to Speakers of Other Languages) ศศ.บ. (ภาษาจีน)	Tianjin Normal University, China มหาวิทยาลัยนเรศวร	2556 2553

10. สถานที่จัดการเรียนการสอน

- ในสถานที่ตั้งมหาวิทยาลัยราชภัฏกำแพงเพชร
 นอกสถานที่ตั้ง ได้แก่

11. สถานการณ์ภายนอกหรือการพัฒนาที่จำเป็นต้องนำมาพิจารณาในการวางแผนหลักสูตร

11.1 สถานการณ์หรือการพัฒนาทางเศรษฐกิจ

ในช่วงของทิศทางแผนพัฒนาเศรษฐกิจและสังคมแห่งชาติฉบับที่ 12 (พ.ศ. 2560-2564) ประเทศไทยจะยังคงประสบภาวะแวดล้อมและบริบทของการเปลี่ยนแปลงต่างๆ ที่อาจก่อให้เกิดความเสี่ยงทั้งจากภายในและภายนอกประเทศ อาทิเช่น กระแสการเปิดเศรษฐกิจเสรี การเข้าสู่ประชาคมอาเซียน(AEC+3) ความท้าทายของเทคโนโลยีใหม่ๆ การเข้าสู่สังคมผู้สูงอายุ การเกิดภัยธรรมชาติที่รุนแรง ประกอบกับสถานการณ์ด้านต่างๆ ทั้งเศรษฐกิจ สังคม ทรัพยากร ธรรมชาติและสิ่งแวดล้อมของประเทศในปัจจุบันที่ยังคงประสบปัญหาในหลายด้าน แผนพัฒนาเศรษฐกิจและสังคมแห่งชาติฉบับที่ 12 กรอบยุทธศาสตร์ชาติระยะยาว 20 ปี ในลักษณะของการถ่ายทอดยุทธศาสตร์ระยะยาวลงสู่การปฏิบัติในช่วง 5 ปี ประกอบไปด้วย 10 ยุทธศาสตร์หลัก หนึ่งในยุทธศาสตร์หลักคือ ยุทธศาสตร์การสร้างความเข้มแข็งทางเศรษฐกิจและแข่งขันได้อย่างยั่งยืน วางรากฐานการพัฒนาทุนมนุษย์ องค์กรความรู้เทคโนโลยีและนวัตกรรม ถือเป็น การต่อยอดการสร้างมูลค่าเพิ่มของสาขาการผลิตและบริการที่เป็นฐานการเติบโตทางเศรษฐกิจในปัจจุบัน

ภาษาจีนเป็นภาษาที่มีผู้ใช้ถึง 1 ใน 6 ของประชากรโลก เป็นภาษาซึ่งมีผู้ใช้กันมากที่สุดของโลก เป็นภาษาที่สำคัญภาษาหนึ่งที่ใช้ในการขับเคลื่อนทางเศรษฐกิจและสังคมของโลก ซึ่งเป็นส่วนหนึ่งที่ผลักดันให้เกิดการกระตุ้นทางเศรษฐกิจในด้านบวกทำให้ผู้คนทั่วโลกสามารถติดต่อสื่อสารและสร้างสัมพันธภาพกันได้อย่างรวดเร็วทั้งในด้านการเมือง เศรษฐกิจ โดยมีภาษาเป็นเครื่องมือที่ใช้ในการเชื่อมโยงติดต่อสื่อสาร จึงทำให้การศึกษาภาษาจีนในปัจจุบันเป็นที่สนใจของคนทั่วโลก รวมทั้งคนไทย

ดังนั้น การเรียนการสอนภาษาจีนในประเทศไทย จึงได้ขยายตัวอย่างรวดเร็ว เพื่อรองรับการขับเคลื่อนทางเศรษฐกิจและสังคมของโลก กระทรวงศึกษาธิการได้ให้ความสำคัญและมีนโยบายส่งเสริมการเรียนรู้อาษาจีนเป็นอย่างมากมีการจัดการเรียนการสอนภาษาจีนตั้งแต่ระดับประถมศึกษา จนถึงระดับอุดมศึกษา เพิ่มมากขึ้น เพื่อพัฒนาบุคลากรให้เพียงพอกับความต้องการของการเคลื่อนไหวทางเศรษฐกิจที่ประเทศจีนได้เข้ามามีบทบาทยิ่งขึ้น

11.2 สถานการณ์หรือการพัฒนาทางสังคมและวัฒนธรรม

สถานการณ์ประเทศไทยในยุคปัจจุบัน ประเทศไทยได้กำหนดยุทธศาสตร์การเสริมสร้างและการพัฒนาศักยภาพทุนมนุษย์ในแผนพัฒนาเศรษฐกิจและสังคมแห่งชาติฉบับที่ 12 พัฒนาคนทุกช่วงวัย เพื่อให้คนไทยเป็นคนดี เก่ง มีระเบียบวินัย และมีคุณภาพชีวิตที่ดี มุ่งเน้นการพัฒนาศักยภาพคน เพื่อเพิ่มขีดความสามารถในการแข่งขันของประเทศและรองรับการลดลงของขนาดกำลังแรงงาน โดยการยกระดับคุณภาพการศึกษา และเรียนรู้ที่สอดคล้องกับการเรียนรู้ในศตวรรษที่ 21 เพื่อรองรับและทันต่อการเปลี่ยนแปลง ประเทศไทยได้กำหนดยุทธศาสตร์ด้านการต่างประเทศ ประเทศเพื่อนบ้านและ ภูมิภาค เพื่อให้เกิดการประสานและพัฒนาความร่วมมือกันระหว่างประเทศ ทั้งในเชิงรุกและเชิงรับอย่างสร้างสรรค์ ทำให้ประเทศสาธารณรัฐประชาชนจีนได้เข้ามามีบทบาทในประเทศไทยอย่างยิ่ง และได้มีความสัมพันธ์ที่ต่อเนื่องเนื่อง มีการพัฒนาทั้งทางด้านการเมือง เศรษฐกิจ สังคม การศึกษาและวัฒนธรรม โดยใช้ภาษาจีนเป็นสะพานเชื่อมโยงความสัมพันธ์ระหว่างสองประเทศ เพื่อให้การศึกษาภาษาจีน สามารถบูรณาการสู่วิถีชีวิตและสังคม วัฒนธรรม การศึกษาไทยจึงได้มีการตื่นตัวในการจัดการเรียนการสอนภาษาจีนตั้งแต่ระดับอนุบาลจนถึงระดับอุดมศึกษา ทั้งนี้ ประเทศจีนยังคงทวีบทบาทและมีอิทธิพลสำคัญทางเศรษฐกิจตลอดจนทางการเมืองในสังคมโลกอย่างต่อเนื่อง

ฉะนั้นภาษาจีนจึงเป็นภาษาต่างประเทศที่ประชาคมโลก และคนไทยให้ความสำคัญไม่ยิ่งหย่อนไปกว่าภาษาอื่นๆ

12. ผลกระทบจากข้อ 11.1 และ 11.2 ต่อการพัฒนาหลักสูตรและความเกี่ยวข้องกับพันธกิจของมหาวิทยาลัยราชภัฏกำแพงเพชร

12.1 การพัฒนาหลักสูตร

ในการพัฒนาหลักสูตรครุศาสตร์ สาขาวิชาภาษาจีนนั้น ได้ยึดตามเกณฑ์ซึ่งสอดคล้องกับเกณฑ์มาตรฐานหลักสูตรระดับปริญญาตรี พ.ศ. 2548 ที่ได้ประกาศใช้สำหรับการผลิตบัณฑิตระดับอุดมศึกษาที่เหมาะสมกับพลวัตของโลกที่เปลี่ยนแปลงไปอย่างรวดเร็ว โดยมีเจตนารมณ์ให้เกณฑ์มาตรฐานหลักสูตรระดับปริญญาตรี พ.ศ. 2558 รองรับการบริหารจัดการหลักสูตรที่มีลักษณะที่แตกต่างตามจุดเน้นของสาขาวิชาการและวิชาชีพต่าง ๆ ตอบสนองการผลิตบัณฑิตให้มีคุณภาพสอดคล้องกับกรอบมาตรฐานคุณวุฒิระดับอุดมศึกษาแห่งชาติ ตลาดแรงงาน ความก้าวหน้าของศาสตร์และเทคโนโลยี รวมทั้งบริบททางสังคมที่เปลี่ยนแปลงไป และจากสถานการณ์ทางด้านการพัฒนาเศรษฐกิจ สังคมและวัฒนธรรมในการใช้ภาษาจีนเป็นภาษากลางเพื่อการติดต่อสื่อสาร จึงทำให้เกิดการตื่นตัวในการเรียนภาษาจีนมากขึ้นในประเทศไทย ด้วยเหตุนี้ เพื่อตอบสนองพันธกิจและเพื่อเตรียมทรัพยากรบุคคลให้รองรับต่อการพัฒนาประเทศ ดังนั้นทางมหาวิทยาลัยและคณะกรรมการพัฒนาหลักสูตรจึงได้เล็งเห็นความสำคัญในการจัดการเรียนการสอนภาษาจีน จึงได้ปรับปรุงและพัฒนาหลักสูตรครุศาสตร์บัณฑิต สาขาวิชาภาษาจีน เพื่อให้หลักสูตรมีศักยภาพและคุณภาพ เพื่อผลิตครูและบุคลากรทางการศึกษาในสาขาวิชาเฉพาะด้านการเรียนการสอนภาษาจีน เพื่อให้เป็นครูผู้สอนภาษาจีนที่มีคุณภาพและได้มาตรฐานในอนาคต

12.2 ความเกี่ยวข้องกับพันธกิจของมหาวิทยาลัยราชภัฏกำแพงเพชรและคณะครุศาสตร์

พันธกิจของมหาวิทยาลัยราชภัฏกำแพงเพชร มีดังนี้คือ ผลิตบัณฑิตที่มีคุณภาพ มาตรฐาน สร้างองค์ความรู้ งานวิจัยและนวัตกรรมเพื่อพัฒนาท้องถิ่น เสริมสร้างความเข้มแข็งให้กับชุมชน ทำนุบำรุงศิลปวัฒนธรรม ผลิต และพัฒนาครูและบุคลากรทางการศึกษา และบริหารจัดการอย่างมีประสิทธิภาพ และพันธกิจของคณะครุศาสตร์ คือ สร้างและบูรณาการองค์ความรู้ทางการศึกษาการวิจัยเพื่อชุมชนท้องถิ่น สร้างเสริมโอกาสและพัฒนาทางการศึกษาให้กับนักศึกษาครู และบุคลากรทางการศึกษาในท้องถิ่น ผลิตบัณฑิตสายการศึกษาที่มีคุณภาพ พัฒนาครูและบุคลากรทางการศึกษา พัฒนาคุณภาพการบริหารจัดการคณะครุศาสตร์ให้มีมาตรฐาน ซึ่งหลักสูตรครุศาสตร์บัณฑิต สาขาวิชาภาษาจีน มีพันธกิจที่สอดคล้องกับมหาวิทยาลัยราชภัฏกำแพงเพชร และคณะครุศาสตร์ ที่มุ่งเน้นจัดการเรียนการสอนให้บัณฑิตมีความเป็นครู มีความรู้ความสามารถ และทักษะทางภาษาจีน ควบคู่กับการมีคุณธรรม เพื่อเสริมสร้างศักยภาพให้กับบุคลากรทางการศึกษาของท้องถิ่น และประเทศ นอกจากนี้ยังสามารถนำไปประยุกต์ใช้ในชีวิตประจำวัน เพื่อพัฒนาท้องถิ่น สังคม ประเทศชาติ ดังนั้นจึงได้พัฒนาหลักสูตรครุศาสตร์บัณฑิต สาขาวิชาภาษาจีน ขึ้นมา

13. ความสัมพันธ์ (ถ้ามี) กับหลักสูตรอื่นที่เปิดสอนในคณะ/สาขาวิชาอื่นของสถาบัน

คณะได้เปิดสอนในรายวิชา ภาษาจีนเพื่อการสอนสำหรับครู เปิดสอนเพื่อให้บริการสาขาวิชาอื่นในคณะครุศาสตร์ ซึ่งอยู่ในหมวด

13.1 กลุ่มวิชา / รายวิชาในหลักสูตรนี้เปิดสอนโดยคณะ / สาขาวิชา / หลักสูตรอื่น

รายวิชาหมวดศึกษาทั่วไป ได้แก่ กลุ่มวิชาภาษาและการสื่อสาร กลุ่มวิชามนุษยศาสตร์ กลุ่มวิชาสังคมศาสตร์ เปิดสอนโดยคณะมนุษยศาสตร์และสังคมศาสตร์ คณะวิทยาการจัดการและคณะครุศาสตร์ กลุ่มวิชาคณิตศาสตร์ วิทยาศาสตร์ และเทคโนโลยี เปิดสอนโดยคณะวิทยาศาสตร์และเทคโนโลยี และคณะครุศาสตร์

รายวิชาในหมวดวิชาเฉพาะด้าน ได้แก่ กลุ่มวิชาเอกบังคับ กลุ่มวิชาเลือก และกลุ่มวิชาเสริมสร้างประสบการณ์ในวิชาชีพ ดำเนินการสอนโดยคณะครุศาสตร์

รายวิชาในหมวดวิชาเลือกเสรีเปิดสอนโดยคณะต่างๆ ภายในมหาวิทยาลัยราชภัฏกำแพงเพชร

13.2 กลุ่มวิชา / รายวิชาในหลักสูตรที่เปิดสอนให้สาขาวิชา / หลักสูตรอื่นต้องมาเรียน

ทุกรายวิชาในหมวดวิชาเฉพาะ นักศึกษาหลักสูตรอื่นสามารถเรียนเป็นวิชาเลือกเสรีได้

13.3 การบริหารจัดการ

กำหนดอาจารย์ผู้รับผิดชอบหลักสูตรของโปรแกรมวิชา ประสานงานกับอาจารย์ผู้แทนจากโปรแกรมวิชาอื่นหรือหลักสูตรหรือคณะอื่นที่เกี่ยวข้อง เพื่อบริหารจัดการการเรียนการสอนให้มีผลมาตรฐานการเรียนรู้เป็นไปตามที่ระบุในหลักสูตร รวมทั้งกำหนดให้อาจารย์ผู้สอนจัดทำรายละเอียดของรายวิชาและรายงานผลการดำเนินการของรายวิชา เพื่อเป็นมาตรฐานในการติดตามและประเมินคุณภาพการเรียนการสอน

หมวดที่ 2 ข้อมูลเฉพาะของหลักสูตร

1. ปรัชญา ความสำคัญ และวัตถุประสงค์ของหลักสูตร

1.1 ปรัชญา

ผลิตบัณฑิตที่มีความเชี่ยวชาญในภาษาจีน มีประสิทธิภาพ มีความรู้ความสามารถ ควบคู่กับคุณธรรม มีจรรยาบรรณในวิชาชีพ มีทักษะและการใช้เหตุผล สามารถนำองค์ความรู้ที่ศึกษาไปพัฒนาและนำไปประยุกต์ใช้ในการประกอบอาชีพได้

1.2 ความสำคัญ

ในปัจจุบันอาชีพครูเป็นอาชีพที่มีความสำคัญไม่น้อยไปกว่าอาชีพอื่น ๆ เนื่องจากอาชีพครูเป็นอาชีพที่มีบทบาทสำคัญในการพัฒนาประเทศให้เจริญก้าวหน้าและมั่นคง ครูเป็นผู้สอนศิษย์ให้เป็นคนเก่ง และคนดี ฉะนั้นครูจะต้องมีความเชี่ยวชาญในศาสตร์ที่ตนได้ศึกษา ครูที่มีประสิทธิภาพ จักต้องมีความรู้ความสามารถ ควบคู่กับคุณธรรม อีกทั้งต้องปฏิบัติตามจรรยาบรรณในวิชาชีพ รู้จักการใช้เหตุผล นำความรู้ที่ได้จากการศึกษา จากประสบการณ์ไปประยุกต์พัฒนาในวิชาชีพ ถ้าประเทศมีครูที่ดีแล้วประเทศก็จะพัฒนายิ่งขึ้นไป

1.3 วัตถุประสงค์

หลักสูตรครุศาสตรบัณฑิต สาขาวิชา ภาษาจีน มีวัตถุประสงค์เพื่อผลิตบัณฑิตโดยมีลักษณะบัณฑิตที่พึงประสงค์ ดังนี้

1. เพื่อผลิตบัณฑิตที่มีความรู้ มีทักษะทางภาษาจีน และสามารถใช้ภาษาจีน เพื่อการสื่อสารในการประกอบอาชีพ และเพื่อการศึกษาในชั้นสูง

2. เพื่อผลิตบัณฑิตทางภาษาจีนที่สนองต่อความต้องการของท้องถิ่น และสังคมในการพัฒนาท้องถิ่น ประเทศชาติ และการศึกษาตามนโยบายของรัฐบาล

3. เพื่อผลิตบัณฑิตที่มีความคิดวิจารณ์ญาณ มีคุณธรรม จริยธรรม และความเป็นครู ร่วมกันพัฒนาท้องถิ่นและสังคม ตลอดจนสามารถแก้ปัญหาและดำรงตนเป็นพลเมืองที่ดีของชาติ

4. เพื่อผลิตบัณฑิตให้มีความใฝ่รู้ทางภาษาและศิลปวัฒนธรรมจีน

5. เพื่อผลิตบัณฑิตให้รับรู้เท่าทันการเปลี่ยนแปลง ปรับตัวและนำความรู้ประยุกต์ใช้อย่างเหมาะสมในยุคปัจจุบันได้

2. แผนพัฒนาปรับปรุง

หลักสูตรครุศาสตร์ สาขาวิชาภาษาจีน มีแผนพัฒนาปรับปรุงที่มีรายละเอียดของแผนการพัฒนายุทธศาสตร์ และตัวบ่งชี้การพัฒนาปรับปรุง คาดว่าจะดำเนินการแล้วเสร็จภายใน 5 ปี นับจากเปิดการเรียนการสอนตามหลักสูตร ดังนี้

แผนการพัฒนา / เปลี่ยนแปลง	กลยุทธ์	หลักฐาน / ตัวบ่งชี้
1. ปรับปรุงหลักสูตรให้มีมาตรฐานไม่ต่ำกว่ามาตรฐานวิชาชีพที่คุรุสภา กำหนด และสอดคล้องกับเกณฑ์มาตรฐานหลักสูตรระดับอุดมศึกษา กรอบมาตรฐานคุณวุฒิระดับ อุดมศึกษาแห่งชาติ และประกาศ มาตรฐานคุณวุฒิระดับปริญญาตรี สาขาครุศาสตร์และศึกษาศาสตร์ (หลักสูตร 5 ปี)	1. ติดตามความเปลี่ยนแปลง และความต้องการกำลังคนใน ภาคการศึกษาเพื่อเป็นข้อมูลในการพัฒนาหลักสูตร 2. เชิญผู้เชี่ยวชาญทั้งภาครัฐ และเอกชนมามีส่วนร่วมในการ พัฒนาหลักสูตร 3. ติดตามประเมินหลักสูตร อย่างต่อเนื่อง	1. จำนวนผู้ทรงคุณวุฒิ และผู้มีส่วนได้ส่วนเสียของหลักสูตรที่ เข้ามาร่วมพัฒนาหรือวิพากษ์ หลักสูตร 2. รายงานผลการดำเนินงาน และข้อมูลการแก้ไขปรับปรุง หลักสูตร
2. กระบวนการจัดการเรียนการสอน ที่เน้นผู้เรียนเป็นสำคัญ	1. จัดการเรียนการสอนแบบใฝ่รู้ (Active Learning) โดย มุ่งเน้นกระบวนการเรียนรู้ที่ ผู้เรียนสามารถปฏิบัติได้จริง 2. การประเมินการเรียนการสอน	1. แผนการบริหารการสอนตาม เกณฑ์มาตรฐานคุณวุฒิ ระดับอุดมศึกษา (มคอ.3, มคอ.5) 2. ผลการประเมินการเรียนการสอน
3. การบริหารทรัพยากรการเรียนการสอน	1. ส่งเสริมให้คณาจารย์ผลิต เอกสาร ตำรา และสื่อ ประกอบการเรียนการสอนที่ สอดคล้องกับการเปลี่ยนแปลง 2. จัดหาวัสดุ อุปกรณ์ ครุภัณฑ์ และห้องเรียนที่มีมาตรฐาน	1. จำนวนเอกสาร ตำรา สื่อ ประกอบการเรียนการสอนที่ เพิ่มขึ้น 2. จำนวนสื่อวัสดุ อุปกรณ์ ครุภัณฑ์และห้องเรียนที่มี มาตรฐาน

แผนการพัฒนา / เปลี่ยนแปลง	กลยุทธ์	หลักฐาน / ตัวบ่งชี้
4. การบริหารบุคลากร	1. ส่งเสริมการพัฒนาทักษะด้านวิชาการและวิชาชีพของคณาจารย์ 2. การพัฒนาอาจารย์ให้เข้าสู่ตำแหน่งทางวิชาการ	1. รายงานผลการเข้าร่วมฝึกอบรม ประชุม สัมมนาของคณาจารย์ 2. ผลงานทางวิชาการของคณาจารย์
5. การสนับสนุนและพัฒนานักศึกษาตามผลการเรียนรู้ที่คาดหวังในหลักสูตร	1. ส่งเสริมและสนับสนุนการพัฒนาให้นักศึกษาให้สอดคล้องกับผลการเรียนรู้ที่คาดหวังในหลักสูตร	1. โครงการพัฒนาคุณลักษณะของนักศึกษาที่สอดคล้องกับผลการเรียนรู้ที่คาดหวังในหลักสูตร
6. การให้ความสำคัญกับความต้องการของตลาดแรงงาน สังคม และความพึงพอใจของผู้ใช้บัณฑิต	1. สำรวจความต้องการของตลาดแรงงาน 2. ประเมินความพึงพอใจของผู้ใช้บัณฑิตอย่างต่อเนื่อง	1. ผลสำรวจความต้องการของตลาดแรงงาน 2. ผลการประเมินความพึงพอใจของผู้ใช้บัณฑิต

หมวดที่ 3 ระบบการจัดการศึกษา การดำเนินการ และโครงสร้างของหลักสูตร

1. ระบบการจัดการศึกษา

1.1 ระบบ

ระบบการศึกษาจัดแบบทวิภาค ในหนึ่งปีการศึกษา แบ่งออกเป็น 2 ภาคการศึกษาปกติ โดยที่ 1 ภาคการศึกษา มีระยะเวลาในการศึกษาไม่น้อยกว่า 15 สัปดาห์

1.2 การจัดการศึกษาภาคฤดูร้อน

อาจจัดให้มีการจัดการเรียนการสอนภาคฤดูร้อน โดยความเห็นชอบจากคณะกรรมการบริหารชอบหลักสูตร ทั้งนี้ขึ้นอยู่กับพิจารณาและดุลยพินิจของอธิการบดี

1.3 การเทียบเคียงหน่วยกิตในระบบทวิภาค

ไม่มี

2. การดำเนินการหลักสูตร

2.1 วัน - เวลาในดำเนินการเรียนการสอน

ภาคการศึกษาที่ 1 เดือนสิงหาคม - พฤศจิกายน

ภาคการศึกษาที่ 2 เดือนมกราคม - เมษายน

2.2 คุณสมบัติของผู้เข้าศึกษา

2.2.1 สำเร็จการศึกษาระดับมัธยมศึกษาตอนปลายหรือเทียบเท่า และให้เป็นไปตามที่มหาวิทยาลัยราชภัฏกำแพงเพชรกำหนด

2.2.2 มีคุณสมบัติอื่นๆ ตามเกณฑ์ของกระทรวงศึกษาธิการหรือคุรุสภา

การคัดเลือกผู้เข้าศึกษา

ให้เป็นไปตามประกาศรับสมัครนักศึกษาเข้าศึกษาระดับปริญญาตรีของมหาวิทยาลัยราชภัฏกำแพงเพชร

2.3 ปัญหาของนักศึกษาแรกเข้า

2.3.1 นักศึกษาไม่แน่ใจในเป้าหมายของชีวิต และการประกอบอาชีพในอนาคต

2.3.2 ยังปรับตัวไม่ได้ในเรื่องใช้ชีวิตในรั้วมหาวิทยาลัย

2.3.3 นักศึกษามีพื้นฐานการเรียนรู้ภาษาจีนที่แตกต่างกัน เนื่องจากรูปแบบการเรียนหลักสูตรที่ใช้สอนและผู้สอนที่แตกต่างกัน ทำให้ช่วงแรกเกิดปัญหาในการปรับตัวด้านการเรียนและการใช้ชีวิตในการเรียนระดับอุดมศึกษา

2.4 กลยุทธ์ในการดำเนินการเพื่อแก้ไขปัญหา / ข้อจำกัดของนักศึกษาในข้อ 2.3

2.4.1 จัดให้มีการปฐมนิเทศนักศึกษาใหม่ แนะนำเป้าหมายในชีวิต เทคนิคการเรียนภาษาจีนและการปรับตัวในการเรียนและการใช้ชีวิตในมหาวิทยาลัย

2.4.3 จัดอาจารย์ที่ปรึกษาให้แก่นักศึกษา เพื่อให้คำปรึกษาทั้งทางวิชาการและวิชาชีพ รวมถึงการใช้ชีวิตในมหาวิทยาลัย และจัดกิจกรรมให้กับนักศึกษาทางให้มีความสัมพันธ์ระหว่างรุ่นพี่รุ่นน้องภายใต้การดูแลของอาจารย์ที่ปรึกษาและอาจารย์ผู้สอน

2.4.2 ทดสอบพื้นฐานการเรียนรู้ภาษาจีนของนักศึกษาก่อนเข้าเรียนเพื่อจัดกลุ่มนักศึกษา ประเมินผลและจัดกิจกรรมสอนเสริม

2.5 แผนการรับนักศึกษาและผู้สำเร็จการศึกษาในระยะ 5 ปี

ชั้นปีที่	ปีการศึกษา/จำนวนนักศึกษา				
	2559	2560	2561	2562	2563
ชั้นปีที่ 1	60	60	60	60	60
ชั้นปีที่ 2	-	60	60	60	60
ชั้นปีที่ 3	-	-	60	60	60
ชั้นปีที่ 4	-	-	-	60	60
ชั้นปีที่ 5	-	-	-	-	60
รวม	60	120	180	240	300
คาดว่าจะสำเร็จการศึกษา	-	-	-	-	60

2.6 งบประมาณตามแผน

รายละเอียดการประมาณการค่าใช้จ่ายในหลักสูตรเป็นรายปี (หน่วย : บาท)

หมวดเงิน	ปีการศึกษา				
	2559	2560	2561	2562	2563
ก. งบดำเนินการ					
1. ค่าใช้จ่ายในการดำเนินงาน	207,748	264,336	320,924	370,312	434,100
2. รายจ่ายระดับมหาวิทยาลัย	456,000	912,000	1,368,000	1,824,000	2,280,000
ข. งบลงทุน					
1. ค่าครุภัณฑ์	-	-	-	-	-
รวม ก+ข	663,748	1,176,336	1,688,924	2,194,312	2,714 ,100
จำนวนนักศึกษา	60	120	180	240	300
ค่าใช้จ่ายต่อหัวนักศึกษา	11,062	11,062	11,062	11,062	11,062

หมายเหตุ : ไม่รวมเงินเดือนของอาจารย์และเจ้าหน้าที่บุคลากรและงบประมาณด้านครุภัณฑ์ ที่ดินสิ่งก่อสร้าง จากงบประมาณแผ่นดิน

2.7 ระบบการศึกษา

แบบชั้นเรียน

2.8 การเทียบโอนหน่วยกิต รายวิชา และการลงทะเบียนเรียนข้ามมหาวิทยาลัย

ให้เป็นไปตามระเบียบมหาวิทยาลัยราชภัฏกำแพงเพชรว่าด้วยการโอนผลการเรียนและการยกเว้นการเรียนรายวิชาระดับอนุปริญญาและปริญญาตรี พ.ศ. 2550 (ภาคผนวก ค)

3. หลักสูตรและอาจารย์ผู้สอน

3.1 หลักสูตร

3.1.1 จำนวนหน่วยกิต รวมตลอดหลักสูตร ไม่น้อยกว่า 163 หน่วยกิต

3.1.2 โครงสร้างหลักสูตร

1.หมวดศึกษาทั่วไป	ไม่น้อยกว่า	30	หน่วยกิต
1.1 กลุ่มวิชาภาษาและการสื่อสาร		9	หน่วยกิต
1.2 กลุ่มวิชามนุษยศาสตร์		6	หน่วยกิต
1.3 กลุ่มวิชาสังคมศาสตร์		6	หน่วยกิต
1.4 กลุ่มวิชาคณิตศาสตร์ วิทยาศาสตร์และเทคโนโลยี และเลือกเรียนในกลุ่มวิชา 1.1 – 1.4	ไม่น้อยกว่า	3	หน่วยกิต
2.หมวดวิชาเฉพาะ	ไม่น้อยกว่า	127	หน่วยกิต
2.1 กลุ่มวิชาชีพครู		46	หน่วยกิต
วิชาชีพครูบังคับ		32	หน่วยกิต
วิชาชีพครูเลือก	ไม่น้อยกว่า	2	หน่วยกิต
วิชาการฝึกประสบการณ์วิชาชีพครู		12	หน่วยกิต
2.2 กลุ่มวิชาเอก	ไม่น้อยกว่า	81	หน่วยกิต
วิชาเอกบังคับ		51	หน่วยกิต
วิชาเอกเลือก	ไม่น้อยกว่า	20	หน่วยกิต
วิชาการสอนวิชาเอก	ไม่น้อยกว่า	6	หน่วยกิต
วิชาเอกหรือวิชาการสอนวิชาเอก	ไม่น้อยกว่า	4	หน่วยกิต
3.หมวดวิชาเลือกเสรี ให้เลือกเรียนไม่น้อยกว่า		6	หน่วยกิต

3.1.3. รายวิชา

(1) หมวดวิชาศึกษาทั่วไป

การกำหนดเลขรหัสรายวิชาตามหลักสูตรระดับปริญญาตรี ประกอบด้วยตัวเลขรหัสทั้งหมด 7 ตัว รายละเอียดและหลักการกำหนดรหัสวิชา ได้จำแนกดังต่อไปนี้

1. ระบบรหัสวิชายึดพื้นฐานของระบบรหัสเดิม
2. การจัดกลุ่มวิชา สาขาวิชา ยึดระบบการจัดหมวดสาขาวิชาของ ISCED (International Standard Classification Education) เป็นแนวทาง
3. การจัดกลุ่มวิชาและสาขาวิชา ยึดหลัก 3 ประการ คือ
 - 1) ยึดสาระสำคัญ (Concept) ของคำอธิบายรายวิชา
 - 2) ยึดฐานกำเนิดของรายวิชา
 - 3) อาศัยผู้เชี่ยวชาญ
4. รหัสวิชาประกอบด้วยตัวเลข 7 ตัว

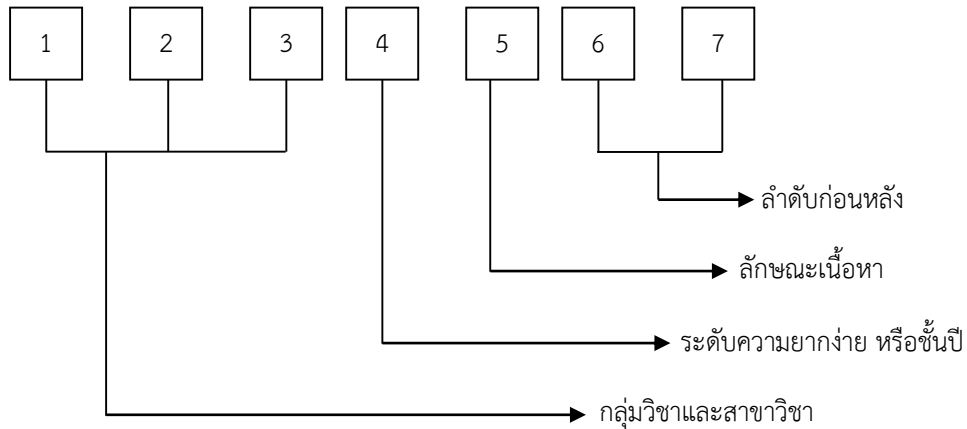

ความหมายเลขรหัสวิชาตัวที่ 1 – 3 กลุ่มวิชาและสาขาวิชา

1 กลุ่มวิชาการศึกษา

- 100 สาขาวิชาที่ไม่สามารถจัดเข้าสาขาวิชาใดได้ในกลุ่มวิชาการศึกษา
- 116 สาขาวิชาพลศึกษา

2 กลุ่มวิชามนุษยศาสตร์

- 151 สาขาวิชาปรัชญา
- 152 สาขาวิชาศาสนา
- 154 สาขาวิชาภาษาไทย
- 155 สาขาวิชาภาษาอังกฤษ
- 156 สาขาวิชาภาษาญี่ปุ่น
- 157 สาขาวิชาภาษาจีน
- 163 สาขาวิชาบรรณารักษศาสตร์และสารสนเทศศาสตร์
- 166 สาขาวิชาภาษาเกาหลี
- 169 สาขาวิชาภาษาพม่า

3 กลุ่มวิชาศิลปกรรมศาสตร์

- 201 สาขาวิชาจิตรศิลป์และประยุกต์ศิลป์
- 205 สาขาวิชานาฏศิลป์และการแสดง
- 206 สาขาวิชาดนตรี

4 กลุ่มวิชาสังคมศาสตร์

- 250 สาขาวิชาที่ไม่สามารถจัดเข้าสาขาวิชาใดได้ในกลุ่มวิชาสังคมศาสตร์
- 252 สาขาวิชาสังคม
- 253 สาขาวิชาพัฒนาสังคม
- 254 สาขาวิชาสารสนเทศภูมิศาสตร์
- 255 สาขาวิชารัฐประศาสนศาสตร์
- 256 สาขาวิชานิติศาสตร์

- 5 กลุ่มวิชาบริหารธุรกิจและการจัดการ
- 350 สาขาวิชาที่ไม่สามารถจัดเข้าสาขาวิชาใดได้ในกลุ่มวิชาบริหารธุรกิจและการจัดการ
 - 353 สาขาวิชาการเงินและการธนาคาร
 - 354 สาขาวิชาการตลาด
 - 359 สาขาวิชาเศรษฐศาสตร์การเงินการคลัง
- 6 กลุ่มสาขาวิชาวิทยาศาสตร์และเทคโนโลยี
- 400 สาขาวิชาที่ไม่สามารถจัดเข้าสาขาวิชาใดได้ในกลุ่มสาขาวิชาวิทยาศาสตร์และเทคโนโลยี
 - 407 สาขาวิชาสาธารณสุขศาสตร์
 - 409 สาขาวิชาคณิตศาสตร์
 - 412 สาขาวิชาคอมพิวเตอร์
 - 500 สาขาวิชาเทคโนโลยีการเกษตร
 - 507 สาขาวิชาวิทยาศาสตร์และเทคโนโลยีการอาหาร
- 7 กลุ่มวิชาเทคโนโลยีอุตสาหกรรม
- 550 สาขาวิชาเทคโนโลยีอุตสาหกรรม

ความหมายเลขรหัสวิชาตัวที่ 4 บ่งบอกถึงระดับความยากง่าย

ความหมายเลขรหัสวิชาตัวที่ 5 บ่งบอกถึงลักษณะเนื้อหาของวิชา มีความหมายดังต่อไปนี้

ความหมายเลขรหัสวิชาตัวที่ 6 – 7 บ่งบอกถึงลำดับก่อนหลังของวิชา

(2) หมวดวิชาเฉพาะ

2.1 วิชาชีพครู

รหัสวิชาในหลักสูตรกำหนดเป็นตัวเลข 7 ตัว โดย 3 ตัว แรก หมายถึงหมวดวิชาและแต่ ละหมวดวิชาจำแนกเป็นหมู่วิชาโดยการจำแนกสาขาวิชาและหมู่วิชายึดหลักการจำแนกของ ISCED (International Standard Classification Education)

การกำหนดจำนวนหน่วยกิตและชั่วโมง

รายวิชาของมหาวิทยาลัยราชภัฏกำแพงเพชร กำหนดจำนวนหน่วยกิต จำนวน ชั่วโมงเรียนภาคทฤษฎี จำนวนชั่วโมงเรียนภาคปฏิบัติและจำนวนชั่วโมงศึกษาด้วยตนเองโดยใช้สัญลักษณ์

- น หมายถึง จำนวนหน่วยกิตของรายวิชา
- ท หมายถึง จำนวนชั่วโมงเรียนภาคทฤษฎี
- ป หมายถึง จำนวนชั่วโมงเรียนภาคปฏิบัติ
- อ หมายถึง จำนวนชั่วโมงที่ศึกษาด้วยตนเอง

โดยมีวิธีกำหนดดังนี้

รายวิชาภาคทฤษฎี 1 หน่วยกิตเท่ากับจำนวนชั่วโมงเรียนภาคทฤษฎี 1 ชั่วโมงและศึกษาด้วยตนเอง 2 ชั่วโมง

รายวิชาภาคปฏิบัติ 1 หน่วยกิตเท่ากับจำนวนชั่วโมงเรียนภาคปฏิบัติ 2 ชั่วโมงและศึกษาด้วยตนเอง 1 ชั่วโมง

รายวิชาที่ใช้เวลาฝึกงานฝึกภาคสนามหรือฝึกประสบการณ์วิชาชีพ 1 หน่วยกิตเท่ากับจำนวนชั่วโมงที่ใช้เวลาฝึกไม่น้อยกว่า 45 ชั่วโมงต่อภาคการศึกษา

2.2 หมวดวิชาเอก

รหัสรายวิชา การกำหนดเลขรหัสรายวิชาตามหลักสูตรระดับปริญญาตรี ประกอบด้วยตัวเลขรหัสทั้งหมด 7 ตัว รายละเอียดได้จำแนกดังแผนภูมิต่อไปนี้

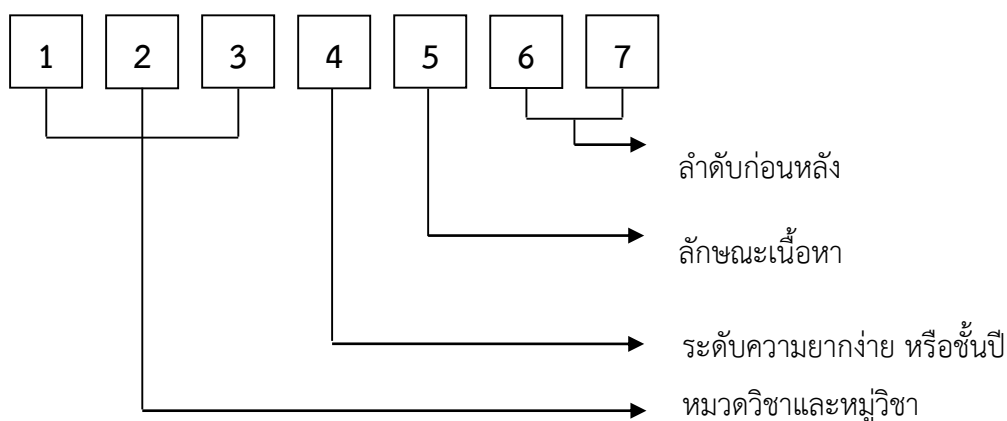

เลขตัวที่ 1-3 ป่งบอกถึงหมวดวิชาและหมู่วิชา

เลขตัวที่ 4 ป่งบอกถึงระดับความยากง่ายหรือชั้นปี

เลขตัวที่ 5 ป่งบอกถึงลักษณะเนื้อหาของวิชา ซึ่งได้จากลักษณะเนื้อหาของวิชาออกเป็นดังนี้

1. ทักษะพื้นฐาน
2. ทักษะการอ่าน เขียนและแปล
3. ทักษะการฟัง - พูด
4. ศิลปวัฒนธรรม วรรณกรรม
5. ภาษาจีนสำหรับวิชาชีพ
- 6.
- 7.
8. การฝึกประสบการณ์วิชาชีพ
9. โครงการพิเศษ วิทยานิพนธ์ โครงการศึกษาเอกเทศ การสัมมนาและวิจัย

เลขตัวที่ 6-7 ป่งบอกถึงลำดับก่อนหลังของวิชา

(2) ชื่อรายวิชา

2.1. หมวดวิชาศึกษาทั่วไป

ให้เรียนรายวิชาหมวดวิชาศึกษาทั่วไปตามกลุ่มวิชาต่อไปนี้ ไม่น้อยกว่า	30	หน่วยกิต
1.1 กลุ่มวิชาภาษาและการสื่อสาร ไม่น้อยกว่า	9	หน่วยกิต
บังคับเรียน	6	หน่วยกิต
รหัสวิชา	ชื่อวิชา	น(ท-ป-อ)
1551001	ภาษาอังกฤษพื้นฐาน Fundamental English	3(3-0-6)
1551002	ภาษาอังกฤษเพื่อการสื่อสาร English for Communication	3(3-0-6)

รหัสวิชา	ชื่อวิชา	ไม่น้อยกว่า 3 หน่วยกิต
1541001	ทักษะการใช้ภาษาไทย Thai Language Usage Skills	3(3-0-6)
1541002	ภาษาและการสื่อสารเพื่อจุดประสงค์เฉพาะ Language and Communication for Specific Purposes	3(3-0-6)
1561001	ภาษาญี่ปุ่นเพื่อการสื่อสาร Japanese for Communication	3(3-0-6)
1571001	ภาษาจีนเพื่อการสื่อสาร Chinese for Communication	3(3-0-6)
1571002	ภาษาจีนพื้นฐานเพื่อการท่องเที่ยว Fundamental Chinese for Tourism	3(3-0-6)
1661001	ภาษาเกาหลีเพื่อการสื่อสาร Korean for Communication	3(3-0-6)
1691001	ภาษาพม่าพื้นฐาน Fundamental Burmese	3(3-0-6)
1691002	ภาษาพม่าเพื่อการสื่อสาร Burmese for Communication	3(3-0-6)
1.2	กลุ่มวิชามนุษยศาสตร์ เลือกเรียนรายวิชาต่อไปนี้	ไม่น้อยกว่า 6 หน่วยกิต
1001003	พฤติกรรมมนุษย์กับการพัฒนาตน Human Behavior and Self-Development	3(3-0-6)
1001005	ทักษะการคิดและการตัดสินใจ Thinking and Decision Making Skills	3(3-0-6)
1511001	จริยธรรมกับมนุษย์ Ethics and Human Beings	3(3-0-6)
1511002	ความจริงของชีวิต Facts of Life	3(3-0-6)
1521001	พุทธศาสนา Buddhism	3(3-0-6)
1631001	สารสนเทศเพื่อการศึกษาและการค้นคว้า Information for Study and Research	3(3-0-6)
2011001	สุนทรียภาพทางทัศนศิลป์ Aesthetics of Visual Arts	3(3-0-6)
2051001	สุนทรียภาพทางศิลปะการแสดง Aesthetics of Performing Arts	3(3-0-6)

	2061001	สังคีตนิยม Music Appreciation	3(3-0-6)
	3501001	การพัฒนาภาวะผู้นำ Leadership Development	3(3-0-6)
	3501003	การพัฒนาบุคลิกภาพและศิลปะการเข้าสังคม Personality Development and the Arts of Socializing	3(3-0-6)
1.3	กลุ่มวิชาสังคมศาสตร์เลือกเรียนรายวิชาต่อไปนี้ ไม่น้อยกว่า		6 หน่วยกิต
	2501001	ประวัติศาสตร์สังคมและวัฒนธรรมไทย History of Thai Society and Culture	3(3-0-6)
	2501003	จิตสาธารณะและพันธะทางสังคมของพลเมือง Public Mind and Civic Social Engagement	3(3-0-6)
	2501004	สหวิทยาการสังคมศาสตร์เพื่อการพัฒนา Interdisciplinary Social Science for Development	3(3-0-6)
	2521001	โลกาภิวัตน์และท้องถิ่นภิวัตน์ Globalization and Localization	3(3-0-6)
	2521002	อาเซียนศึกษา ASEAN Studies	3(3-0-6)
	2541001	มนุษย์ ชุมชน และสิ่งแวดล้อม Human, Community, and Environment	3(3-0-6)
	2541002	การจัดการทรัพยากรท้องถิ่น Local Resource Management	3(3-0-6)
	2551002	ความรู้พื้นฐานเกี่ยวกับการเมืองการปกครองไทย Fundamental Knowledge on Thai Politics and Government	3(3-0-6)
	2561001	ความรู้เบื้องต้นเกี่ยวกับกฎหมาย Introduction to Laws	3(3-0-6)
	3501004	การริเริ่มการประกอบธุรกิจ Business Initiation	3(3-0-6)
	3531001	การเงินในชีวิตประจำวัน Finance in Daily Life	3(3-0-6)
	3541001	การเป็นผู้ประกอบการ Entrepreneurship	3(3-0-6)
	3591002	เศรษฐกิจพอเพียง Sufficiency Economy	3(3-0-6)

1.4	กลุ่มวิชาคณิตศาสตร์ วิทยาศาสตร์และเทคโนโลยี	6	หน่วยกิต
	และเลือกเรียนในกลุ่มวิชา 1.1 – 1.4	ไม่น้อยกว่า 3	หน่วยกิต
1161001	กีฬาและนันทนาการเพื่อคุณภาพชีวิต Sports and Recreation for Quality of Life		3(2-2-5)
1161002	การออกกำลังกายเพื่อสุขภาพ Exercise for Health		3(2-2-5)
4001002	วิทยาศาสตร์และเทคโนโลยีเพื่อชีวิตประจำวัน Science and Technology for Daily Life		3(3-0-6)
4001003	การอนุรักษ์สิ่งแวดล้อมและทรัพยากรธรรมชาติ Environments and Natural Resources Conservation		3(3-0-6)
4071001	สุขภาพและสุขภาพ Health and Health Care		3(3-0-6)
4091001	คณิตศาสตร์ในชีวิตประจำวัน Mathematics in Daily Life		3(3-0-6)
4091003	คณิตศาสตร์กับการตัดสินใจ Mathematics and Decision Making		3(3-0-6)
4121001	คอมพิวเตอร์และเทคโนโลยีสารสนเทศ Computer and Information Technology		3(2-2-5)
4121005	การออกแบบและพัฒนาเว็บไซต์ Website Design and Development		3(2-2-5)
4121006	โปรแกรมสำเร็จรูปเพื่อการประยุกต์ใช้งาน Package Software for Application		3(2-2-5)
5001001	เกษตรในชีวิตประจำวัน Agriculture in Daily Life		3(3-0-6)
5071001	อาหารเพื่อสุขภาพ Food for Health		3(3-0-6)
5501001	เทคโนโลยีในชีวิตประจำวัน Technology in Daily Life		3(3-0-6)

2. หมวดวิชาเฉพาะ		131	หน่วยกิต
2.1. กลุ่มวิชาชีพครู เลือกเรียนวิชาต่อไปนี้ไม่น้อยกว่า		46	หน่วยกิต
2.1.1 วิชาชีพครูบังคับ		32	หน่วยกิต
รหัสวิชา	ชื่อวิชา		น(ท-ป-อ)
1012101	ความเป็นครูและปรัชญาการศึกษา Philosophy and Self-actualization for teacher		3(3-0-6)
1012103	ภาษาและวัฒนธรรมสำหรับครู Language and Culture for Teacher		3(2-2-5)
1012104	ภาษาอังกฤษสำหรับครู English for Teachers		3(2-2-5)
1022001	การพัฒนาหลักสูตร Curriculum Development		3(2-2-5)
1022002	การจัดการเรียนรู้และการบริหารจัดการในชั้นเรียน Principle of Learning Management and Classroom Management		3(2-2-5)
1032201	นวัตกรรมและเทคโนโลยีสารสนเทศทางการศึกษา Innovation and Education Information Technology		3(2-2-5)
1043001	การวัดและประเมินผลการเรียนรู้ Learning Measurement and Evaluation		3(2-2-5)
1052001	จิตวิทยาสำหรับครู Psychology for Teacher		3(3-0-6)
1043002	การวิจัยเพื่อพัฒนาการเรียนรู้ Research for Learning Development		3(2-2-5)
1063005	การประกันคุณภาพการศึกษา Educational Quality Assurance		3(3-0-6)
1003101	การฝึกปฏิบัติวิชาชีพครูระหว่างเรียน 1 Practicum 1		1(90)
1004102	การฝึกปฏิบัติวิชาชีพครูระหว่างเรียน 2 Practicum 2		1(90)
2.1.2 วิชาชีพครูเลือก ให้เลือกเรียนวิชาต่อไปนี้ไม่น้อยกว่า		2	หน่วยกิต
1012002	การจัดการค่ายวิชาการ Academic Camp Management		2(1-2-3)
1063004	หลักการบริหารการศึกษา Principal of Educational Administration		2(1-2-3)
1022003	ทักษะการสอน และเทคนิคการจัดการเรียนรู้ Skills and Techniques of Learning Management		2(1-2-3)

1063005	ภาวะผู้นำทางการศึกษา Educational Administration Leadership	2(1-2-3)
1033202	การสร้างสื่อและแบบเรียน Medias Texts Construction	2(1-2-3)
1046003	สถิติเพื่อการวิเคราะห์ข้อมูลทางการศึกษา Statistics for Data Analysis in Education	2(1-2-3)
1056002	การแนะแนวและกิจกรรมพัฒนาผู้เรียน Guidance and Activities for Student Development	2(2-0-4)
1086001	การศึกษาแบบเรียนรวม Inclusive Education	2(2-0-4)
1001002	ภาษาไทยเพื่อการสื่อสารสำหรับครู Thai Language for Communication of Teachers	2(2-0-4)
1005101	ภาษาอังกฤษเพื่อการสื่อสารสำหรับครู English for Communication of Teachers	2(2-0-4)
1024001	ภาษาจีนเพื่อการสื่อสารสำหรับครู Chinese for Communication of Teachers	2(2-0-4)
1031101	คอมพิวเตอร์เพื่อการศึกษ Computers for Education	2(1-2-3)
2.1.3	วิชาการฝึกประสบการณ์วิชาชีพครู	12 หน่วยกิต
1005103	การปฏิบัติการสอนในสถานศึกษา 1 Internship 1	6(540)
1005104	การปฏิบัติการสอนในสถานศึกษา 2 Internship 2	6(540)
2.2	กลุ่มวิชาเอก ให้เรียนรายวิชาต่อไปนี้ไม่น้อยกว่า	81 หน่วยกิต
2.2.1	วิชาเอกบังคับ	51 หน่วยกิต
1221101	ภาษาจีนระดับต้น 1 Basic Chinese 1	3(2-2-5)
1221102	ภาษาจีนระดับต้น 2 Basic Chinese 2	3(2-2-5)
1222103	ภาษาจีนระดับกลาง 1 Intermediate Chinese 1	3(2-2-5)
1222104	ภาษาจีนระดับกลาง 2 Intermediate Chinese 2	3(2-2-5)
1223105	ภาษาจีนระดับสูง 1 Advanced Chinese 1	3(2-2-5)
1223106	ภาษาจีนระดับสูง 2 Advanced Chinese 2	3(2-2-5)

1222107	ไวยากรณ์ภาษาจีน 1 Chinese Grammar 1	3(3-0-6)
1222108	ไวยากรณ์ภาษาจีน 2 Chinese Grammar 2	3(3-0-6)
1223109	ภาษาอังกฤษสำหรับครูภาษาจีน English for Chinese Teachers	3(2-2-5)
1224110	ระบบเสียงในภาษาจีน Chinese Phonological System	3(2-2-5)
1222201	การอ่านภาษาจีน 1 Chinese Reading 1	3(3-0-6)
1223204	การเขียนภาษาจีน 1 Chinese Writing 1	3(2-2-5)
1223207	การแปลภาษาจีน 1 Chinese Translations 1	3(2-2-5)
1221601	การฟังและการพูดภาษาจีน 1 Chinese Listening and Speaking 1	3(2-2-5)
1221602	การฟังและการพูดภาษาจีน 2 Chinese Listening and Speaking 2	3(2-2-5)
1223401	ความรู้ทั่วไปเกี่ยวกับประเทศจีน Introduction to China	2(2-0-4)
1223402	ความรู้ทั่วไปเกี่ยวกับประวัติศาสตร์จีน Common Knowledge about Chinese History	2(2-0-4)
1223403	ความรู้ทั่วไปเกี่ยวกับวัฒนธรรมจีน Common Knowledge about Chinese History	2(2-0-4)
2.2.2 วิชาเอกเลือก ให้เลือกเรียนรายวิชาต่อไปนี้ไม่น้อยกว่า		20 หน่วยกิต
1222202	การอ่านภาษาจีน 2 Chinese Reading 2	3(3-0-6)
1222203	การอ่านหนังสือพิมพ์จีน 1 Reading of Chinese Newspaper 1	3(3-0-6)
1223205	การเขียนภาษาจีน 2 Chinese Writing 2	3(2-2-5)
1223206	การเขียนรายงานภาษาจีน Chinese Report Writing	3(2-2-5)
1224208	การแปลภาษาจีน 2 Chinese Translation 2	3(2-2-5)
1224603	การพูดภาษาจีนในที่ชุมชน Chinese Public Speaking	3(2-2-5)

1224404	วิวัฒนาการอักษรจีน Evolution of Chinese Characters	3(3-0-6)
1224405	ภาษาจีนโบราณ Classical Chinese	3(3-0-6)
1224406	วรรณกรรมเรื่องสั้นจีน Short Chinese Literature	3(3-0-6)
1224407	วรรณคดีจีน Chinese Literature	3(3-0-6)
1224408	ศิลปะการเขียนพู่กันจีน Art of Chinese Calligraphy	3(3-0-6)
1224409	นิทานสุภาษิตจีน Chinese Proverbial Tales	3(3-0-6)

2.2.3 วิชาการสอนวิชาเอก เรียนรายวิชาต่อไปนี้ไม่น้อยกว่า 6 หน่วยกิต

1223501	เทคนิคการสอนภาษาจีนสำหรับผู้เรียนที่ใช้ภาษาไทย Chinese Teaching Techniques for Thai language learning Students.	3(2-2-5)
1223502	การจัดกิจกรรมการเรียนรู้ภาษาจีน Management of Learning Activities for Chinese Language	3(2-2-5)

2.2.4 วิชาเอกหรือวิชาการสอนวิชาเอก เลือกเรียนรายวิชาต่อไปนี้ ไม่น้อยกว่า 4 หน่วยกิต

1224503	สัมมนาการจัดการเรียนการสอนภาษาจีน Seminar on Chinese Study and Teaching Problems	3(2-2-5)
1224504	คอมพิวเตอร์และเทคโนโลยีเพื่อการสอนภาษาจีน Computer and Technology for Chinese Teaching	3(2-2-5)
1224505	การผลิตสื่อการเรียนการสอนภาษาจีน Instructional Media for Chinese Teaching	3(2-2-5)

3. หมวดวิชาเลือกเสรี ไม่น้อยกว่า 6 หน่วยกิต

ให้เลือกเรียนรายวิชาใดๆ ในหลักสูตรที่มหาวิทยาลัยราชภัฏกำแพงเพชรเปิดสอน โดยไม่ซ้ำกับรายวิชาที่เคยเรียนมาแล้ว และต้องไม่เป็นรายวิชาที่กำหนดให้เรียนโดยไม่นับหน่วยกิตรวมในเกณฑ์การสำเร็จหลักสูตรของสาขาวิชานี้

3.1.4 แผนการศึกษา

ปีที่ 1 / ภาคการศึกษาที่ 1

รหัสวิชา	ชื่อวิชา	น(ท-ป-อ)
xxxxxxx	ศึกษาทั่วไป	3(3-0-6)
xxxxxxx	ศึกษาทั่วไป	3(3-0-6)
xxxxxxx	ศึกษาทั่วไป	3(3-0-6)
1012101	ความเป็นครูและปรัชญาการศึกษา	3(3-0-6)
1221101	ภาษาจีนระดับต้น 1	3(2-2-5)
1221601	การฟังและการพูดภาษาจีน 1	3(2-2-5)
รวม		18 หน่วยกิต

ปีที่ 1 / ภาคการศึกษาที่ 2

รหัสวิชา	ชื่อวิชา	น(ท-ป-อ)
xxxxxxx	ศึกษาทั่วไป	3(3-0-6)
xxxxxxx	ศึกษาทั่วไป	3(3-0-6)
xxxxxxx	ศึกษาทั่วไป	3(3-0-6)
1012103	ภาษาและวัฒนธรรมสำหรับครู	3(2-2-5)
1221102	ภาษาจีนระดับต้น 2	3(2-2-5)
1221602	การฟังและการพูดภาษาจีน 2	3(2-2-5)
รวม		18 หน่วยกิต

ปีที่ 2 / ภาคการศึกษาที่ 1

รหัสวิชา	ชื่อวิชา	น(ท-ป-อ)
xxxxxxx	ศึกษาทั่วไป	3(3-0-6)
xxxxxxx	ศึกษาทั่วไป	3(3-0-6)
1032201	นวัตกรรมและเทคโนโลยีสารสนเทศทางการศึกษา	3(2-2-5)
1052001	จิตวิทยาสำหรับครู	3(3-0-6)
1222103	ภาษาจีนระดับกลาง	3(2-2-5)
1222108	ไวยากรณ์ภาษาจีน 1	3(3-0-6)
1222201	การอ่านภาษาจีน 1	3(3-0-6)
	รวม	21 หน่วยกิต

ปีที่ 2 / ภาคการศึกษาที่ 2

รหัสวิชา	ชื่อวิชา	น(ท-ป-อ)
xxxxxxx	ศึกษาทั่วไป	3(3-0-6)
xxxxxxx	ศึกษาทั่วไป	3(3-0-6)
1012104	ภาษาอังกฤษสำหรับครู	3(2-2-5)
1222104	ภาษาจีนระดับกลาง 2	3(2-2-5)
1222109	ไวยากรณ์ภาษาจีน 2	3(3-0-6)
xxxxxxx	วิชาเอกเลือก	3(x-x-x)
	รวม	18 หน่วยกิต

ปีที่ 3 / ภาคการศึกษาที่ 1

รหัสวิชา	ชื่อวิชา	น(ท-ป-อ)
1022001	การพัฒนาหลักสูตร	3(2-2-5)
1003101	การฝึกปฏิบัติวิชาชีพครูระหว่างเรียน 1	1(60)
1223105	ภาษาจีนระดับสูง 1	3(2-2-5)
1223109	ภาษาอังกฤษสำหรับครูภาษาจีน	3(2-2-5)
1223204	การเขียนภาษาจีน 1	3(2-2-5)
1223401	ความรู้ทั่วไปเกี่ยวกับประเทศจีน	2(2-0-4)
1223501	เทคนิคการสอนภาษาจีนสำหรับผู้เรียนที่ใช้ภาษาไทย	3(2-2-5)
	รวม	18 หน่วยกิต

ปีที่ 3 / ภาคการศึกษาที่ 2

รหัสวิชา	ชื่อวิชา	น(ท-ป-อ)
1043001	การวัดและประเมินผลการเรียนรู้	3(2-2-5)
1022002	การจัดการเรียนรู้และการบริหารจัดการในชั้นเรียน	3(2-2-5)
1223106	ภาษาจีนระดับสูง 2	3(2-2-5)
1223207	การแปลภาษาจีน 1	3(2-2-5)
1223402	ความรู้ทั่วไปเกี่ยวกับประวัติศาสตร์จีน	2(2-0-4)
1223502	การจัดกิจกรรมการเรียนรู้ภาษาจีน	3(2-2-5)
xxxxxxx	(วิชาเอกเลือก)	3(x-x-x)
	รวม	20 หน่วยกิต

ปีที่ 4 / ภาคการศึกษาที่ 1

รหัสวิชา	ชื่อวิชา	น(ท-ป-อ)
1063005	การประกันคุณภาพการศึกษา	3(3-0-6)
10041201	การฝึกปฏิบัติวิชาชีพครูระหว่างเรียน 2	1(90)
1224403	ความรู้ทั่วไปเกี่ยวกับวัฒนธรรมจีน	2(2-0-4)
1224109	ระบบเสียงในภาษาจีนกลาง	3(2-2-5)
xxxxxxx	วิชาเอกเลือก	3(x-x-x)
xxxxxxx	วิชาเอกเลือก	3(x-x-x)
xxxxxxx	วิชาเลือกเสรี	3(x-x-x)
	รวม	18 หน่วยกิต

ปีที่ 4 / ภาคการศึกษาที่ 2

รหัสวิชา	ชื่อวิชา	น(ท-ป-อ)
1046002	การวิจัยเพื่อพัฒนาการเรียนรู้	3(2-2-5)
xxxxxxx	วิชาซีพครุเลือก	2(x-x-x)
xxxxxxx	วิชาเอกเลือก	3(x-x-x)
xxxxxxx	วิชาเอกเลือก	3(x-x-x)
xxxxxxx	วิชาเอกเลือก	3(x-x-x)
xxxxxxx	วิชาเอกเลือก	3(x-x-x)
xxxxxxx	วิชาเลือกเสรี	3(x-x-x)
	รวม	20 หน่วยกิต

ปีที่ 5 / ภาคการศึกษาที่ 1

รหัสวิชา	ชื่อวิชา	น(ท-ป-อ)
1005103	การปฏิบัติการสอนในสถานศึกษา 1	6(540)
	รวม	6 หน่วยกิต

ปีที่ 5 / ภาคการศึกษาที่ 2

รหัสวิชา	ชื่อวิชา	น(ท-ป-อ)
1005104	การปฏิบัติการสอนในสถานศึกษา 2	6(540)
	รวม	6 หน่วยกิต

3.1.5 คำอธิบายรายวิชา

ดูรายละเอียดในภาคผนวก ก

3.2 ชื่อ - สกุล ตำแหน่งและคุณวุฒิของอาจารย์ประจำหลักสูตร

3.2.1 อาจารย์ประจำหลักสูตร

ลำดับ	ชื่อ - นามสกุล	ตำแหน่ง วิชาการ	คุณวุฒิ	สาขาวิชาเอก	สถาบันที่สำเร็จการศึกษา	ปีที่สำเร็จการศึกษา
1	นางสาวชลธิชา สว่างไตรภพ	อาจารย์	M.Ed.	M.Ed.(Teaching Chinese to Speakers of Other Languages)	Soochow University, China	2556
			ศศ.บ.	ประกาศนียบัตรบัณฑิตวิชาชีพครู	มหาวิทยาลัยราชภัฏเชียงราย	2552
			ศศ.บ.	ศศ.บ. (ภาษาจีน)	มหาวิทยาลัยนเรศวร	2550
2	นางสาวเทพกาญจนา เทพแก้ว	อาจารย์	M.Ed.	M.Ed.(Teaching Chinese to Speakers of Other Languages)	Tianjin Normal University, China	2556
			ศศ.บ.	ศศ.บ.(ภาษาจีน)	มหาวิทยาลัยนเรศวร	2553
3	นางสาวนันท์วัน อินทาดกรวด	อาจารย์	M.Ed.	M.Ed. (Teaching Chinese to Speakers of Other Languages)	Tianjin Normal University, China	2556
			ศศ.บ.	ศศ.บ. (ภาษาจีน)	มหาวิทยาลัยนเรศวร	2553
4	นางสาวแสงระวี สังมณีโชติ	อาจารย์	M.Ed.	M.Ed.(Teaching Chinese to Speakers of Other Languages)	Tianjin Normal University, China	2558
			B.A.	B.A.(Chinese Language and culture)	Tianjin Normal University, China	2554
5	นางสาวนันท์นภัส ชิตนุรัตน์	อาจารย์	M.A.	M.A.(Linguistics and Applied Linguistics)	Tianjin Normal University, China	2558
			ศศ.บ.	ศศ.บ.(ภาษาจีน)	มหาวิทยาลัยนเรศวร	2552

หมายเหตุ ดูรายละเอียดผลงานทางวิชาการและภาระงานสอนของอาจารย์ประจำหลักสูตรในภาคผนวก ง

ลำดับ	ชื่อ - นามสกุล	ตำแหน่ง วิชาการ	สาขาวิชาเอก	สถาบันที่สำเร็จการศึกษา	ปีที่จบ การศึกษา
1	นางสาวชลธิชา สว่างไตรภพ	อาจารย์	M.Ed. (Teaching Chinese to Speakers of Other Languages) ประกาศนียบัตรบัณฑิตวิชาชีพอครู ศศ.บ. (ภาษาจีน)	Soochow University, China มหาวิทยาลัยราชภัฏเชียงราย มหาวิทยาลัยนเรศวร	2556 2552 2550
2	นางสาวเทพกาญจนา เทพแก้ว	อาจารย์	M.Ed. (Teaching Chinese to Speakers of Other Languages) ศศ.บ. (ภาษาจีน)	Tianjin Normal University, China มหาวิทยาลัยนเรศวร	2556 2553
4	นางสาวนันท์นภัส ชิตนุรัตน์	อาจารย์	M.A. (Linguistics and Applied Linguistics) ศศ.บ. (ภาษาจีน)	Tianjin Normal University, China มหาวิทยาลัยนเรศวร	2558 2552
3	นางสาวแสงระวี สังมณีโชติ	อาจารย์	M.Ed. (Teaching Chinese to Speakers of Other Languages) B.A.(Chinese Language and culture)	Tianjin Normal University, China Tianjin Normal University, China	2558 2554
5	Deng Fei	อาจารย์	M.Ed. (Teaching Chinese to Speakers of Other Languages) B.Ed.(Business Administration)	Yunnan University,China Yunnan University,China	2557 2555
6	นางสาวสมหญิง กัลป์เจริญศรี	อาจารย์	M.Ed. (Teaching Chinese to Speakers of Other Languages) ศศ.บ. (ภาษาจีน)	South China Normal University, China มหาวิทยาลัยนเรศวร	2554 2552

ลำดับ	ชื่อ - นามสกุล	ตำแหน่ง วิชาการ	สาขาวิชาเอก	สถาบันที่สำเร็จการศึกษา	ปีที่จบ การศึกษา
7	นางสาวชุตินธร ฉิมสุข	อาจารย์	บธ.ม. การจัดการทั่วไป (หลักสูตรนานาชาติ) ศศ.บ. (ภาษาจีน)	มหาวิทยาลัยรามคำแหง มหาวิทยาลัยหัวเฉียวเฉลิมพระเกียรติ	2553 2550
8	นางสาวทิวาพร อุดมวงษ์	อาจารย์	M.Ed. (Teaching Chinese to Speakers of Other Languages) ศศ.บ. (ภาษาจีน)	Yunnan Normal University, China มหาวิทยาลัยแม่ฟ้าหลวง	2558 2555
9	นางสาวนันท์วัน อินทาดกรวด	อาจารย์	M.Ed. (Teaching Chinese to Speakers of Other Languages) ศศ.บ. (ภาษาจีน)	Tianjin Normal University, China มหาวิทยาลัยนเรศวร	2557 2554
10	นายพาสนิษฐ์ วงศ์วุฒิสาราช	อาจารย์	อ.ม. (ภาษาจีน) ศศ.บ. (ภาษาสันสกฤต) อ.บ. (ภาษาจีน)	จุฬาลงกรณ์มหาวิทยาลัย มหาวิทยาลัยศิลปากร จุฬาลงกรณ์มหาวิทยาลัย	2555 2554 2550
11	นางสาวพิมลรัตน์ คล้ายยา	อาจารย์	M.A. (Applied Linguistics) Master of Arts in Applied Linguistics ศศ.บ. (ภาษาจีน)	Central China Normal University, China มหาวิทยาลัยสงขลานครินทร์	2558 2554
12	นางสาวอภิญา จอมพิจิตร	อาจารย์	M.Ed. (Teaching Chinese to Speakers of Other Languages) ศศ.บ. (ภาษาจีน)	South China Normal University , China มหาวิทยาลัยนเรศวร	2554 2551
13	นางสาวมาลัยรัตน์ คณิตชยานันท์	อาจารย์	M.Ed. (Teaching Chinese to Speakers of Other Languages) ศศ.บ. (ภาษาจีน)	Jinan University, China มหาวิทยาลัยราชภัฏเชียงราย	2555 2550

ลำดับ	ชื่อ – นามสกุล	ตำแหน่ง วิชาการ	สาขาวิชาเอก	สถาบันที่สำเร็จการศึกษา	ปีที่จบ การศึกษา
14	นายบัญชา วัฒนาศน์นีย์	อาจารย์	ศศ.บ. (ภาษาจีน)	มหาวิทยาลัยราชภัฏกำแพงเพชร	2553
15	นายขวัญชัย ช้วนนา	อาจารย์	ค.ด.(สาขาวิชาหลักสูตรและการสอน) ค.ม.(สาขาวิชาหลักสูตรและการสอน) วท.บ.(ชีววิทยา)	มหาวิทยาลัยราชภัฏมหาสารคาม มหาวิทยาลัยราชภัฏมหาสารคามมหาวิทยาลัย มหาสารคาม	2558 2554 2545
16	นางสาวจารุพันธ์ ขวัญแน่น	อาจารย์	กศ.ด.(วิจัยและประเมินผลการศึกษา) กศ.ม.(การวัดและประเมินผลการศึกษา) ค.บ.(คณิตศาสตร์)	มหาวิทยาลัยนเรศวร มหาวิทยาลัยนเรศวร มหาวิทยาลัยราชภัฏพิบูลสงคราม	2558 2551 2547
17	นายเฉลิม ทองจอน	อาจารย์	กศ.ม.(เทคโนโลยีและสื่อสารการศึกษาแขนงวิชา คอมพิวเตอร์ศึกษา) วท.บ.(เทคโนโลยีคอมพิวเตอร์อุตสาหกรรม)	มหาวิทยาลัยนเรศวร มหาวิทยาลัยราชภัฏกำแพงเพชร	2553 2550
18	นายชัยรัตน์ บุมิ	อาจารย์	Ph.D.(Education) วท.ม.(เทคโนโลยีการจัดการระบบสารสนเทศ) กศ.ม.(จิตวิทยาการแนะแนว) ค.บ.(คอมพิวเตอร์ศึกษา)	Sardar Patel University, India มหาวิทยาลัยมหิดล มหาวิทยาลัยนเรศวร สถาบันราชภัฏศรีปฐม	2550 2542 2544 2539
19	นายชูวิทย์ ไชยเป้า	อาจารย์	ศศ.ม.(พัฒนาสังคม) ศน.บ.(ภาษาอังกฤษ)	มหาวิทยาลัยนเรศวร มหาวิทยาลัยมหามงกุฎราชวิทยาลัย	2548 2546
20	นายถาวร สารวิทย์	รอง ศาสตราจารย์	Ed.D.(Educational Administration) M.A. (Curriculum & Instruction) M.A. (Industrial Education) กศ.บ.(อาชีวศึกษา)	U. of Toronto, CANADA Eastern Michigan USA. Eastern Michigan USA. วิทยาลัยวิชาการศึกษาประสานมิตร	2526 2516 2510 2526

ลำดับ	ชื่อ - นามสกุล	ตำแหน่ง วิชาการ	สาขาวิชาเอก	สถาบันที่สำเร็จการศึกษา	ปีที่จบ การศึกษา
21	นายทวนทอง เขาวงกิตพงศ์	รอง ศาสตราจารย์	Ph.D.(Educational Psychology) ค.ม.(จิตวิทยาการศึกษาและการแนะแนว) กศ.บ.(ภาษาอังกฤษ)	University of Alberta, Canada จุฬาลงกรณ์มหาวิทยาลัย มหาวิทยาลัยศรีนครินทรวิโรฒ พิษณุโลก	2535 2523 2520
22	นายธงชัย ช่อพฤกษา	ผู้ช่วย ศาสตราจารย์	M.Ed.(Education) ค.บ.(ดนตรีศึกษา)	University of Northern Philippines วิทยาลัยครูบ้านสมเด็จเจ้าพระยา	2529 2525
23	นางธิดารัตน์ ทวีทรัพย์	อาจารย์	กศ.ม.(เทคโนโลยีและสื่อสารการศึกษาแขนงวิชา คอมพิวเตอร์ศึกษา) ศศ.บ.(บริหารธุรกิจ)	มหาวิทยาลัยนเรศวร สถาบันราชภัฏกำแพงเพชร	2552 2547
24	นางนงพงา พิชัย	อาจารย์	ค.ม.(การบริหารการศึกษา) ค.บ.(เทคโนโลยีทางการศึกษา)	มหาวิทยาลัยราชภัฏกำแพงเพชร สถาบันราชภัฏกำแพงเพชร	2542 2535
25	นายบุญล้อม ด้วงวิเศษ	อาจารย์	กศ.ม.(การศึกษาพิเศษ) ค.บ.(การศึกษาพิเศษ)	มหาวิทยาลัยศรีนครินทรวิโรฒ มหาวิทยาลัยราชภัฏพิบูลสงคราม	2550 2547
26	นางสาวเบญจวรรณ ชัยปลัด	อาจารย์	ศษ.ม.(คณิตศาสตร์ศึกษา) ศ.บ.(การมัธยมศึกษา คณิตศาสตร์)	มหาวิทยาลัยขอนแก่น มหาวิทยาลัยขอนแก่น	2550 2546
27	นายประจวบ ขวัญมัน	อาจารย์	กศ.ด.(การบริหารการศึกษา) กศ.ม.(การบริหารการศึกษา) ศษ.บ.(การประถมศึกษา)	มหาวิทยาลัยนเรศวร มหาวิทยาลัยนเรศวร มหาวิทยาลัยเชียงใหม่	2556 2546 2534
28	นางสาวปาริชาติ เตชะ	อาจารย์	ศษ.ม.(การประถมศึกษา) ประกาศนียบัตรบัณฑิตสาขาวิชาซีพครู ศศ.บ.(ภาษาอังกฤษ)	มหาวิทยาลัยเชียงใหม่ มหาวิทยาลัยราชภัฏลำปาง มหาวิทยาลัยธุรกิจบัณฑิต	2552 2548 2547

ลำดับ	ชื่อ - นามสกุล	ตำแหน่ง วิชาการ	สาขาวิชาเอก	สถาบันที่สำเร็จการศึกษา	ปีที่จบ การศึกษา
29	นายพฤษภูมิพล พฤษภูมิกุล	อาจารย์	ปร.ด.(การบริหารการศึกษา) นศ.ม.(การบริหารการสื่อสาร) รป.บ.(รัฐประศาสนศาสตร์)	มหาวิทยาลัยบูรพา มหาวิทยาลัยเกริก มหาวิทยาลัยราชภัฏสวนดุสิต	2555 2551 2549
30	นางพิสมัย รบชนะชัย พูลสุข	รอง ศาสตราจารย์	Ph.D. (Education) ศศ.ม.(การสอนสังคมศึกษา) กศ.บ.(ประวัติศาสตร์)	Sardar Patel University, India มหาวิทยาลัยเกษตรศาสตร์ มหาวิทยาลัยศรีนครินทรวิโรฒ พิษณุโลก	2549 2527 2517
31	นางสาวกคมน ตะอุบ	อาจารย์	กศ.ม. (เทคโนโลยีและสื่อสารการศึกษาแขนงวิชา คอมพิวเตอร์ศึกษา) ค.บ.เทคโนโลยีและนวัตกรรมทางการศึกษา	มหาวิทยาลัยเรศวร มหาวิทยาลัยราชภัฏอุตรดิตถ์	2553 2550
32	นายภูมิพัฒน์ รักพรมงค	อาจารย์	ปร.ด.(การบริหารการศึกษา) ค.ม.(การบริหารการศึกษา) ศศ.บ.(การวัดและประเมินผลการศึกษา)	มหาวิทยาลัยบูรพา มหาวิทยาลัยราชภัฏธนบุรี มหาวิทยาลัยสุโขทัยธรรมมาธิราช	2555 2551 2548
33	นายมนตรี หลินภู	อาจารย์	M.A.(Education) กศ.ม.(จิตวิทยาการแนะแนวและการให้คำปรึกษา) ศน.บ.(อังกฤษ)	Panjab University, India มหาวิทยาลัยศรีนครินทรวิโรฒ มหาวิทยาลัยมหามกุฏราชวิทยาลัย	2554 2551 2546
34	นายยุทธนา พันธุ์มี	อาจารย์	กศ.ม.(เทคโนโลยีและสื่อสารทางการศึกษา) ประกาศนียบัตรบัณฑิตสาขาวิชาชีพครู ศศ.บ.(การจัดการทั่วไปคอมพิวเตอร์ธุรกิจ)	มหาวิทยาลัยนเรศวร มหาวิทยาลัยราชภัฏกำแพงเพชร สถาบันราชภัฏกำแพงเพชร	2554 2550 2541
35	นางสาวยุภาตี ปณะราช	รอง ศาสตราจารย์	วท.ด.การวิจัยพฤติกรรมศาสตร์ประยุกต์ ค.ม.(การศึกษาคณิตศาสตร์) ค.บ.(คณิตศาสตร์)	มหาวิทยาลัยสุโขทัยธรรมมาธิราช จุฬาลงกรณ์มหาวิทยาลัย สถาบันราชภัฏเลย	2551 2541 2538

ลำดับ	ชื่อ - นามสกุล	ตำแหน่ง วิชาการ	สาขาวิชาเอก	สถาบันที่สำเร็จการศึกษา	ปีที่จบ การศึกษา
36	นายเลเกีย เขียวดี	อาจารย์	ศษ.ม.(การสอนสังคมศึกษา) วท.บ.(สาขาภูมิศาสตร์)	มหาวิทยาลัยเชียงใหม่ มหาวิทยาลัยนเรศวร	2555 2546
37	นายวชิระ พิมพ์ทอง	อาจารย์	วท.ม.(จิตวิทยาชุมชน) พธ.บ.(พุทธจิตวิทยา)	มหาวิทยาลัยเกษตรศาสตร์ มหาวิทยาลัยมหาจุฬาลงกรณราชวิทยาลัย	2552 2549
38	นายวชิระ วิชชุกรนนท์	ผู้ช่วย ศาสตราจารย์	Ph.D.(Education) ศษ.ม.(การประถมศึกษา) ค.บ.(ภาษาไทย)	Sardar Patel University, India มหาวิทยาลัยขอนแก่น วิทยาลัยครูอุบลราชธานี	2550 2532 2528
39	นายวิวัฒน์ ทวีทรัพย์	อาจารย์	วศ.ม.(วิศวกรรมคอมพิวเตอร์) วศ.บ.(วิศวกรรมคอมพิวเตอร์)	มหาวิทยาลัยเชียงใหม่ มหาวิทยาลัยรังสิต	2555 2550
41	นายศรวัส ศิริ	อาจารย์	รป.ม.(รัฐประศาสนศาสตร์) น.บ.(นิติศาสตรบัณฑิต)	มหาวิทยาลัยรามคำแหง มหาวิทยาลัยแม่ฟ้าหลวง	2556 2251
42	นางศรีญา หวางจ้อย	อาจารย์	วท.ม.(วิทยาการคอมพิวเตอร์) วท.บ.(วิทยาการคอมพิวเตอร์)	มหาวิทยาลัยนเรศวร มหาวิทยาลัยนเรศวร	2550 2546
43	นายสมชัย วงษ์นายะ	รอง ศาสตราจารย์	ค.ด.(การวัดและประเมินผลการศึกษา) กศ.ม.(การวัดและประเมินผลการศึกษา) กศ.บ.(คณิตศาสตร์)	จุฬาลงกรณ์มหาวิทยาลัย มหาวิทยาลัยศรีนครินทรวิโรฒ ประสานมิตร มหาวิทยาลัยศรีนครินทรวิโรฒ บางเขน	2534 2523 2519
44	นางสาวสุณี บุญพิทักษ์	รอง ศาสตราจารย์	ปร.ด.(หลักสูตรการศึกษา แขนงวิชาพัฒนาทรัพยากร มนุษย์) กศ.ม.(การศึกษาปฐมวัย) คบ.(ปรัชญาและศาสนา)	มหาวิทยาลัยนเรศวร มหาวิทยาลัยศรีนครินทรวิโรฒ ประสานมิตร วิทยาลัยครูนครสวรรค์	2554 2534 2527

ลำดับ	ชื่อ - นามสกุล	ตำแหน่ง วิชาการ	สาขาวิชาเอก	สถาบันที่สำเร็จการศึกษา	ปีที่จบ การศึกษา
45	นางสาวสุภาพร พงศ์ภิญโญ โอภาส	ผู้ช่วย ศาสตราจารย์	ปร.ด.(ยุทธศาสตร์การบริหารและการพัฒนา) ค.ม.(การวัดและประเมินผลการศึกษา) กศ.บ.(คณิตศาสตร์)	มหาวิทยาลัยราชภัฏกำแพงเพชร จุฬาลงกรณ์มหาวิทยาลัย มหาวิทยาลัยศรีนครินทรวิโรฒ พิษณุโลก	2555 2536 2530
46	นายสุวัฒน์ วรรณสาสน์	ผู้ช่วย ศาสตราจารย์	กศ.ด.(การบริหารการศึกษา) กศ.ม.(เทคโนโลยีทางการศึกษา) กศ.บ.(อุตสาหกรรมศิลป์)	มหาวิทยาลัยนเรศวร มหาวิทยาลัยศรีนครินทรวิโรฒ ประสานมิตร วิทยาลัยวิชาการศึกษาพระนคร	2547 2526 2514
47	นางอรอนงค์ แจ่มผล	ผู้ช่วย ศาสตราจารย์	ค.ม.(จิตวิทยาการศึกษาและการแนะแนว) วท.บ.(จิตวิทยาโรงเรียน)	จุฬาลงกรณ์มหาวิทยาลัย มหาวิทยาลัยเชียงใหม่	2524 2521
48	นางอังสุรีย์ พันธุ์แก้ว	ผู้ช่วย ศาสตราจารย์	ปร.ด.(การศึกษาปฐมวัย) กศ.ม.(จิตวิทยาการศึกษาและการแนะแนว) ค.บ.(การศึกษาปฐมวัย)	มหาวิทยาลัยศรีนครินทรวิโรฒ ประสานมิตร มหาวิทยาลัยศรีนครินทรวิโรฒ สถาบันราชภัฏพิบูลสงคราม	2557 2544 2541

4. องค์ประกอบเกี่ยวกับการฝึกภาคสนาม การฝึกงาน หรือ สหกิจศึกษา (ถ้ามี)

การฝึกประสบการณ์วิชาชีพครูของหลักสูตรครุศาสตรบัณฑิต สาขาวิชาภาษาอังกฤษ เป็นไปตามมาตรฐานวิชาชีพครูของคุรุสภา ด้านมาตรฐานความรู้และประสบการณ์วิชาชีพ แบ่งออกเป็น การฝึกปฏิบัติวิชาชีพระหว่างเรียน 1-2 และการปฏิบัติการสอนในสถานศึกษา 1-2 ดังนี้

4.1 มาตรฐานผลการเรียนรู้ของประสบการณ์ภาคสนาม

การฝึกปฏิบัติวิชาชีพครู เป็นหัวใจของการเรียนรู้วิชาชีพครู งานครูเป็นงานอาชีพเฉพาะและเป็นวิชาชีพชั้นสูง นักศึกษาควรจะได้ฝึกงานในหน้าที่ครูอย่างเป็นระบบต่อเนื่องและจริงจังเพื่อหาประสบการณ์และเกิดทักษะในวิชาชีพอย่างแท้จริง ดังนั้นหลักสูตรจึงได้กำหนดรายวิชาฝึกประสบการณ์วิชาชีพครูให้กับนักศึกษาเพื่อให้นักศึกษาจะได้มีความสามารถในการปฏิบัติงานในหน้าที่ครูได้อย่างมีประสิทธิภาพ ดังนั้นหลักสูตรจึงได้กำหนดรายวิชาฝึกประสบการณ์วิชาชีพครูให้แก่นักศึกษา ดังนี้

1003101 การฝึกปฏิบัติวิชาชีพครูระหว่างเรียน 1

1004102 การฝึกปฏิบัติวิชาชีพครูระหว่างเรียน 2

1005103 การปฏิบัติการสอนในสถานศึกษา 1

1005104 การปฏิบัติการสอนในสถานศึกษา 2

ความคาดหวังในการเรียนรู้ของการฝึกประสบการณ์วิชาชีพครูของนักศึกษา มีดังนี้

1. ด้านคุณธรรม จริยธรรม

1.1) คุณธรรมจริยธรรมสำหรับครูภาษาจีน เช่น กัลยาณมิตรธรรม ๗ เป็นต้น

1.2) จรรยาบรรณวิชาชีพครู ที่กำหนดโดยองค์กรวิชาชีพ คือ คุรุสภา

2. ด้านความรู้

2.1) มีความรอบรู้ในด้านความรู้ทั่วไป วิชาชีพครูและวิชาที่จะสอนอย่างกว้างขวางลึกซึ้ง และเป็นระบบ

2.2) มีความตระหนักรู้หลักการและทฤษฎีในองค์ความรู้เชิงบูรณาการระหว่างวิชาชีพครูกับวิชาภาษาจีนที่ครอบคลุมทั้งหลักภาษา การใช้ภาษา และวรรณคดี วรรณกรรม เป็นต้น

2.3) มีความเข้าใจความก้าวหน้าของความรู้เฉพาะด้านในสาขาวิชาภาษาจีนอย่างลึกซึ้งตระหนักถึงความสำคัญของงานวิจัยและการวิจัยในการต่อยอดความรู้

2.4) ความสามารถในการคิดวิเคราะห์สังเคราะห์และประเมินค่าองค์ความรู้ การจัดการเรียนรู้ การจัดการชั้นเรียน นวัตกรรมเทคโนโลยีสารสนเทศและการสื่อสารรวมถึงการวัดและประเมินผลการจัดการเรียนรู้วิชาภาษาจีน และสามารถนำไปประยุกต์ใช้ในการปฏิบัติงานวิชาชีพครูอย่างมีประสิทธิภาพ

3. ด้านทักษะทางปัญญา

3.1) สามารถคิดวิเคราะห์ สังเคราะห์ ค้นหาข้อเท็จจริง ทำความเข้าใจและประเมินข้อมูลสารสนเทศ และแนวคิดจากแหล่งข้อมูลที่หลากหลายเพื่อนำความรู้เกี่ยวกับแนวคิดทฤษฎีและหลักการที่เกี่ยวข้องในศาสตร์ทางภาษาจีนไปใช้ในการจัดการเรียนรู้ รวมทั้งการวินิจฉัยแก้ปัญหาการพัฒนาผู้เรียน และการวิจัยต่อยอดองค์ความรู้ มีความเป็นผู้นำในการปฏิบัติงานอย่างมีวิสัยทัศน์ในการพัฒนาการสอนภาษาจีน

3.2) สามารถคิดแก้ปัญหาในการจัดการเรียนรู้ทางภาษาจีนที่มีความสลับซับซ้อน เสนอทางออก และนำไปสู่การแก้ไขได้อย่างสร้างสรรค์

3.3) มีความเป็นผู้นำทางปัญญาในการคิดพัฒนาการจัดการเรียนรู้ด้านภาษาจีนอย่างสร้างสรรค์และมีวิสัยทัศน์

4. ด้านทักษะความสัมพันธ์ระหว่างบุคคลและความรับผิดชอบ

4.1) มีความไวในการรับรู้ความรู้สึกของผู้เรียนภาษาจีนระดับประถมศึกษาและมัธยมศึกษาด้วยความเข้าใจ และความรู้สึกเชิงบวก มีวุฒิภาวะทางอารมณ์และสังคม

4.2) มีความเอาใจใส่ในการรับฟัง มีส่วนช่วยเหลือและเอื้อต่อการแก้ปัญหาความสัมพันธ์ในกลุ่มและระหว่างกลุ่มผู้เรียนอย่างสร้างสรรค์

4.3) มีความสัมพันธ์ที่ดีกับผู้เรียน เป็นผู้นำและผู้ตาม พัฒนาความสัมพันธ์ระหว่างบุคคลอย่างมีความรับผิดชอบต่อส่วนรวมทั้งด้านเศรษฐกิจ สังคม และสิ่งแวดล้อม

5. ด้านทักษะการวิเคราะห์เชิงตัวเลข การสื่อสาร และการใช้เทคโนโลยีสารสนเทศ

5.1) มีความไวในการวิเคราะห์และเข้าใจข้อมูลสารสนเทศที่ได้รับจากผู้เรียนอย่างรวดเร็ว ทั้งที่เป็นตัวเลขเชิงสถิติหรือคณิตศาสตร์ ภาษาพูดหรือภาษาเขียน และสรุปความคิดรวบยอดข้อมูลข่าวสารด้านภาษาจีนจากผู้เรียนระดับประถมศึกษาและมัธยมศึกษา

5.2) มีความสามารถในการใช้ดุลยพินิจที่ดีในการประมวลผล แปลความหมาย และเลือกใช้ข้อมูลสารสนเทศเกี่ยวกับภาษาจีนสำหรับผู้เรียนระดับประถมศึกษาและมัธยมศึกษาได้อย่างเหมาะสมและนำเสนอข้อมูลสารสนเทศงานที่รับผิดชอบโดยใช้เทคโนโลยีสารสนเทศได้ดี

5.3) มีความสามารถในการสื่อสารภาษาจีนกับผู้เรียนอย่างมีประสิทธิภาพ ทั้งการพูด การเขียน และการนำเสนอด้วยรูปแบบที่เหมาะสมกับกลุ่มผู้เรียน

6. ด้านทักษะการจัดการเรียนรู้

6.1) มีความเชี่ยวชาญในการจัดการเรียนรู้ภาษาจีนที่มีรูปแบบหลากหลาย ทั้งรูปแบบที่เป็นทางการ (Formal) รูปแบบกึ่งทางการ (Non-formal) และรูปแบบไม่เป็นทางการ (Informal) อย่างสร้างสรรค์

6.2) มีความเชี่ยวชาญในการจัดการเรียนรู้ภาษาจีนสำหรับผู้เรียนที่หลากหลาย ทั้งผู้เรียนที่มีความสามารถพิเศษ ผู้เรียนที่มีความสามารถปานกลาง และผู้เรียนที่มีความต้องการพิเศษอย่างมีนวัตกรรม

6.3) มีความเชี่ยวชาญในการจัดการเรียนรู้ภาษาจีนที่จะสอนอย่างบูรณาการ

4.2 ช่วงเวลา

ที่	การฝึกภาคสนาม	ใช้เวลา	ภาคเรียนการศึกษาของปีการศึกษา
5.2.1	การฝึกปฏิบัติวิชาชีพระหว่างเรียน 1	90 ชั่วโมง	ภาคเรียนที่ 1 ของปีการศึกษาที่ 3
5.2.2	การฝึกปฏิบัติวิชาชีพระหว่างเรียน 2	90 ชั่วโมง	ภาคเรียนที่ 1 ของปีการศึกษาที่ 4
5.2.3	การปฏิบัติการสอนในสถานศึกษา 1	1 ภาคการศึกษา	ภาคเรียนที่ 1 ของปีการศึกษาที่ 5
5.2.4	การปฏิบัติการสอนในสถานศึกษา 2	1 ภาคการศึกษา	ภาคเรียนที่ 2 ของปีการศึกษาที่ 5

4.3 การจัดเวลาและตารางสอน

4.3.1 การฝึกปฏิบัติวิชาชีพระหว่างเรียน 1 วันต่อสัปดาห์ ตลอด 1 ภาคเรียน

4.3.2 การปฏิบัติการสอนในสถานศึกษา เต็มเวลา ตลอด 1 ปีการศึกษา

5. ข้อกำหนดเกี่ยวกับการทำโครงการหรืองานวิจัย (ถ้ามี)

5.1 คำอธิบายโดยย่อ

การทำวิจัยในชั้นเรียนเพื่อพัฒนาการเรียนการสอน การนำผลการวิจัยไปใช้ในการจัดการเรียนการสอนและพัฒนาผู้เรียน ในสาขาวิชาเฉพาะจำนวน 1 รายวิชา คือ

1043002 (การวิจัยเพื่อพัฒนาการเรียนรู้อย่างมีประสิทธิภาพ)

5.2 มาตรฐานผลการเรียนรู้

ด้านคุณธรรม จริยธรรม

คุณธรรมจริยธรรมสำหรับครูภาษาจีน เช่น กัลยาณมิตรธรรม ๗ เป็นต้น

ด้านความรู้

1) มีความรอบรู้ในด้านความรู้ทั่วไป วิชาชีพครูและวิชาที่จะสอนอย่างกว้างขวางลึกซึ้ง และเป็นระบบ

2) มีความเข้าใจความก้าวหน้าของความรู้เฉพาะด้านในสาขาวิชาภาษาจีนอย่างลึกซึ้ง ตระหนักถึงความสำคัญของงานวิจัยและการวิจัยในการต่อยอดความรู้

ด้านทักษะทางปัญญา

1) สามารถคิดวิเคราะห์ สังเคราะห์ ค้นหาข้อเท็จจริง ทำความเข้าใจและประเมินข้อมูลสารสนเทศ และแนวคิดจากแหล่งข้อมูลที่หลากหลายเพื่อนำความรู้เกี่ยวกับแนวคิดทฤษฎีและหลักการที่เกี่ยวข้องในศาสตร์ทางภาษาจีนไปใช้ในการจัดการเรียนรู้ รวมทั้งการวินิจฉัยแก้ปัญหาการพัฒนาผู้เรียน และการวิจัยต่อยอดองค์ความรู้ มีความเป็นผู้นำในการปฏิบัติงานอย่างมีวิสัยทัศน์ในการพัฒนาการสอนภาษาจีน

2) สามารถคิดแก้ปัญหาในการจัดการเรียนรู้ทางภาษาจีนที่มีความสลับซับซ้อน เสนอทางออกและนำไปสู่การแก้ไขได้อย่างสร้างสรรค์

ด้านทักษะความสัมพันธ์ระหว่างบุคคลและความรับผิดชอบ

1) มีความเอาใจใส่ในการรับฟัง มีส่วนช่วยเหลือและเอื้อต่อการแก้ปัญหาความสัมพันธ์ในกลุ่มและระหว่างกลุ่มผู้เรียนอย่างสร้างสรรค์

2) มีความสัมพันธ์ที่ดีกับผู้เรียน เป็นผู้นำและผู้ตาม พัฒนาความสัมพันธ์ระหว่างบุคคลอย่างมีความรับผิดชอบต่อส่วนรวมทั้งด้านเศรษฐกิจ สังคม และสิ่งแวดล้อม

ด้านทักษะการวิเคราะห์เชิงตัวเลข การสื่อสาร และการใช้เทคโนโลยีสารสนเทศ

1) มีความไวในการวิเคราะห์และเข้าใจข้อมูลสารสนเทศที่ได้รับจากผู้เรียนอย่างรวดเร็ว ทั้งที่เป็นตัวเลขเชิงสถิติหรือคณิตศาสตร์ ภาษาพูดหรือภาษาเขียน และสรุปความคิดรวบยอดข้อมูลข่าวสารด้านภาษาจีนจากผู้เรียนระดับประถมศึกษาและมัธยมศึกษา

2) มีความสามารถในการใช้ดุลยพินิจที่ดีในการประมวลผล แปลความหมาย และเลือกใช้ข้อมูลสารสนเทศเกี่ยวกับภาษาจีนสำหรับผู้เรียนระดับประถมศึกษาและมัธยมศึกษาได้อย่างเหมาะสมและนำเสนอข้อมูลสารสนเทศงานที่รับผิดชอบโดยใช้เทคโนโลยีสารสนเทศได้ดี

ด้านทักษะการจัดการเรียนรู้

มีความเชี่ยวชาญในการจัดการเรียนรู้สำหรับผู้เรียนที่หลากหลาย ทั้งผู้เรียนที่มีความสามารถพิเศษ ผู้เรียนที่มีความสามารถปานกลาง และผู้เรียนที่มีความต้องการพิเศษอย่างมีนวัตกรรม

5.3 ช่วงเวลา

ชั้นปีที่ 3

5.4 จำนวนหน่วยกิต

3 หน่วยกิต

5.5 การเตรียมการ

การให้คำแนะนำช่วยเหลือทางวิชาการแก่นักศึกษา เช่น

5.5.1 อาจารย์ที่ปรึกษาให้คำแนะนำนักศึกษา โดยให้นักศึกษาเป็นผู้เลือกอาจารย์ที่ปรึกษาและหัวข้อหรือโครงการที่นักศึกษาสนใจ

5.5.2 อาจารย์ที่ปรึกษาจัดตารางเวลาการให้คำปรึกษาและการติดตามการทำงานของนักศึกษา

5.5.3 จัดเตรียมวัสดุอุปกรณ์ สิ่งอำนวยความสะดวกในการทำงาน โครงการวิจัย เช่น คอมพิวเตอร์ เครื่องมือต่าง ๆ

5.6 กระบวนการประเมินผล

กระบวนการประเมินผล กลไกการทบทวนสอบมาตรฐาน เช่น

5.6.1 ประเมินคุณภาพโครงการโดยอาจารย์ประจำวิชา และอาจารย์ที่ปรึกษา

5.6.2 ประเมินผลความก้าวหน้าในระหว่างการทำวิจัยหรือโครงการโดยอาจารย์ที่ปรึกษา อาจารย์ประจำวิชา จากการสังเกต จากการรายงานด้วยวาจาและเอกสาร

5.6.3 ประเมินผลการทำงานของนักศึกษาในภาพรวม จากการติดตามการทำงาน ผลงานที่เกิดขึ้นในแต่ละขั้นตอน และรายงานโดยอาจารย์ที่ปรึกษา

5.6.4 อาจารย์ที่ปรึกษาเข้าฟังการนำเสนอผลการศึกษาของผู้เรียนและประเมินผลตามแบบประเมิน

5.6.5 ผู้ประสานงานรายวิชานำคะแนนทุกส่วนเสนอขอความเห็นชอบจากอาจารย์ที่ปรึกษา และคณะกรรมการประเมินของสาขาวิชา ประมวลผลให้ได้เป็นผลคะแนนของรายวิชาเพื่อนำเสนอคณะกรรมการบริหารคณะฯ อนุมัติ

หมวดที่ 4 ผลการเรียนรู้ กลยุทธ์การสอนและการประเมินผล

1. การพัฒนาคุณลักษณะพิเศษของนักศึกษา

คุณลักษณะพิเศษ	กลยุทธ์หรือกิจกรรมของนักศึกษา
บุคลิกภาพ	มีการสอดแทรกเรื่องการแต่งกาย การมีมนุษยสัมพันธ์ที่ดีในรายวิชา และการปฐมนิเทศก่อนนักศึกษาฝึกประสบการณ์วิชาชีพ
จรรยาบรรณวิชาชีพครู	ให้ความรู้และวิเคราะห์ถึงผลกระทบต่อสังคมในรายวิชาที่เกี่ยวข้อง
จิตสำนึกในการพัฒนาตนเองและสังคม	ให้ความรู้และวิเคราะห์เกี่ยวกับการพัฒนาตนเองที่ส่งผลต่อสังคมในรายวิชาที่เกี่ยวข้อง
จิตวิทยาด้านการสอนภาษาจีน	ให้ความรู้และฝึกคุณลักษณะจิตวิทยาด้านการสอนภาษาจีนในรายวิชาที่เกี่ยวข้อง

คุณลักษณะพิเศษ	กลยุทธ์หรือกิจกรรมของนักศึกษา
การจัดการเรียนรู้ด้านการสอนภาษาจีน	ให้ความรู้และฝึกทักษะการจัดการเรียนรู้ในรายวิชาที่เกี่ยวข้อง
การเสริมสร้างด้านคุณธรรมและจริยธรรม	ให้ความรู้และฝึกปฏิบัติเกี่ยวกับการปฏิบัติสมาธิ การเข้าร่วมกิจกรรม ด้านศาสนา วัฒนธรรมประเพณี
การเสริมสร้างความสามารถด้านการทำงานในวิชาชีพ	ให้ความรู้ด้านการพูดในที่สาธารณะ การเป็นมัคคุเทศก์ การจัดค่ายต่าง ๆ และการเป็นผู้ประกาศพิธีกร

2. การพัฒนาผลการเรียนรู้ในแต่ละด้าน

2.1. หมวดวิชาศึกษาทั่วไป

มาตรฐานผลการเรียนรู้	กลยุทธ์การสอน	การประเมินผลการเรียนรู้
<p>1. ด้านคุณธรรม จริยธรรม</p> <p>1.1 มีคุณธรรม จริยธรรม และจรรยาบรรณ</p> <p>1.2 มีระเบียบวินัยและความรับผิดชอบ อุดหนุน ชยัน ซื่อสัตย์</p> <p>1.3 มีความเสียสละ มีจิตอาสา เป็นแบบอย่างที่ดี มีความเข้าใจตนเอง เข้าใจผู้อื่น เข้าใจสังคมไทยและสังคมโลก</p> <p>1.4 รู้จักความจริงของชีวิต คุณค่าของความเป็นมนุษย์ ดำเนินชีวิตโดยพื้นฐานตามหลักปรัชญาเศรษฐกิจพอเพียง</p>	<p>1. ด้านคุณธรรม จริยธรรม</p> <p>1.1 ให้ความสำคัญในวินัย การตรงต่อเวลา การส่งงานภายในเวลาที่กำหนด</p> <p>1.2 เปิดโอกาสให้นักศึกษาจัดกิจกรรมที่เป็นประโยชน์ต่อสังคม และแสดงถึง การมีเมตตา กรุณา และความเสียสละ</p> <p>1.3 สอดแทรกความซื่อสัตย์ต่อตนเองและสังคม</p> <p>1.4 จัดกิจกรรมการพัฒนาคณะ / มหาวิทยาลัย / ชุมชน</p> <p>1.5 เน้นเรื่องการแต่งกายและปฏิบัติตนที่เหมาะสม ถูกต้อง ตามระเบียบข้อบังคับของมหาวิทยาลัย</p>	<p>1. ด้านคุณธรรม จริยธรรม</p> <p>1.1 การขานชื่อ การให้คะแนน การเข้าชั้นเรียนและการส่งงานตรงเวลา</p> <p>1.2 พิจารณาจากผลการเข้าร่วมกิจกรรมของนักศึกษา</p> <p>1.3 สังเกตพฤติกรรมของนักศึกษาในการปฏิบัติตามกฎระเบียบและข้อบังคับต่าง ๆ อย่างต่อเนื่อง</p>
<p>2. ด้านความรู้</p> <p>2.1 มีความรู้ความเข้าใจแนวคิดหลักการ ทฤษฎีด้านคณิตศาสตร์ วิทยาศาสตร์ และเทคโนโลยี</p> <p>2.2 มีความรู้ความเข้าใจเกี่ยวกับเทคโนโลยีสารสนเทศ และการสื่อสาร</p> <p>2.3 สามารถวิเคราะห์ สังเคราะห์ และนำความรู้ด้านมนุษยศาสตร์ และสังคมศาสตร์ มาใช้ในชีวิตประจำวัน</p>	<p>2. ด้านความรู้</p> <p>2.1 ใช้การสอนหลายรูปแบบ โดยเน้นหลักทางทฤษฎีและการปฏิบัติเพื่อให้เกิดองค์ความรู้</p> <p>2.2 มอบหมายให้ทำรายงาน</p> <p>2.3 จัดให้มีการเรียนรู้จากสถานการณ์จริง โดยการศึกษาดูงาน</p>	<p>2. ด้านความรู้</p> <p>2.1 การประเมินจากแบบทดสอบด้านทฤษฎี สำหรับการปฏิบัติ ประเมินจากผลงานและการปฏิบัติการ</p> <p>2.2 พิจารณาจากรายงานที่มอบหมาย</p> <p>2.3 ประเมินจากรายงานผลการศึกษาดูงาน</p>

มาตรฐานผลการเรียนรู้	กลยุทธ์การสอน	การประเมินผลการเรียนรู้
2.4 มีความรู้ความเข้าใจด้านภาษา		
3. ทักษะทางปัญญา 3.1 สามารถค้นหาข้อเท็จจริง ทำความเข้าใจ ประเมินข้อมูลจากหลักฐานและ นำข้อสรุปมาใช้ประโยชน์ได้ 3.2 สามารถศึกษา วิเคราะห์ปัญหาที่ซับซ้อน และเสนอแนวทางแก้ไข	3. ทักษะทางปัญญา 3.1 ส่งเสริมการเรียนรู้จากการแก้ปัญหา (Problem Based Instruction) 3.2 ให้นักศึกษาปฏิบัติการจากสถานการณ์จริง 3.3 มอบหมายงานที่ส่งเสริมการคิด วิเคราะห์และสังเคราะห์	3. ทักษะทางปัญญา 3.1 ประเมินจากการรายงานผลการดำเนินงานและการแก้ปัญหา 3.2 ประเมินผลการปฏิบัติการจากสถานการณ์จริง 3.3 ประเมินจากการทดสอบ
4. ทักษะความสัมพันธ์ระหว่างบุคคลและความรับผิดชอบ 4.1 มีทักษะความสัมพันธ์ระหว่างบุคคล มีภาวะผู้นำและภาวะผู้ตามที่ดี มีความเข้าใจ วัฒนธรรมและสังคมที่แตกต่าง มีความสามารถในการทำงาน และแก้ปัญหากลุ่มได้ 4.2 มีความรับผิดชอบต่อตนเองและสังคม	4. ทักษะความสัมพันธ์ระหว่างบุคคลและความรับผิดชอบ 4.1 กำหนดการทำงานกลุ่มโดยให้หมุนเวียนการเป็นผู้นำและผู้รายงาน 4.2 ให้คำแนะนำในการเข้าร่วมกิจกรรมสโมสร กิจกรรมของมหาวิทยาลัยฯ 4.3 ให้ความสำคัญในการแบ่งหน้าที่ความรับผิดชอบและการให้ความร่วมมือ 4.4 มอบหมายงานให้สัมภาษณ์บุคคลต่าง ๆ	4. ทักษะความสัมพันธ์ระหว่างบุคคลและความรับผิดชอบ 4.1 ประเมินจากการรายงานหน้าชั้นเรียนโดยอาจารย์และนักศึกษา 4.2 พิจารณาจากการเข้าร่วมกิจกรรมของนักศึกษา 4.3 ประเมินผลจากแบบประเมินตนเองและกิจกรรมกลุ่ม 4.4 ประเมินจากการสังเกตพฤติกรรม
5. ทักษะการวิเคราะห์เชิงตัวเลข การสื่อสาร และการใช้เทคโนโลยีสารสนเทศ 5.1 มีทักษะในการคิดวิเคราะห์ ใช้เทคนิคทางสถิติหรือคณิตศาสตร์ในการแก้ปัญหาและการตัดสินใจในการดำรงชีวิต 5.2 มีทักษะในการติดต่อสื่อสาร ทั้งการฟัง พูด อ่าน เขียน และเลือกใช้รูปแบบการนำเสนอได้เหมาะสมทั้งภาษาไทยและภาษาต่างประเทศ 5.3 มีทักษะในการใช้เทคโนโลยีสารสนเทศ การสืบค้น ค้นคว้า	5. ทักษะการวิเคราะห์เชิงตัวเลข การสื่อสาร และการใช้เทคโนโลยีสารสนเทศ 5.1 ส่งเสริมให้เห็นความสำคัญและฝึกให้มีการตัดสินใจบนฐานข้อมูลและข้อมูลเชิงตัวเลข 5.2 มอบหมายงานค้นคว้าองค์ความรู้จากแหล่งข้อมูลจากแหล่งข้อมูลต่าง ๆ ให้นักศึกษานำเสนอหน้าชั้น 5.3 การใช้ศักยภาพทางคอมพิวเตอร์และเทคโนโลยีสารสนเทศในการนำเสนอผลงานที่ได้รับมอบหมาย	5. ทักษะการวิเคราะห์เชิงตัวเลข การสื่อสาร และการใช้เทคโนโลยีสารสนเทศ 5.1 ประเมินจากผลงานและการนำเสนอผลงาน 5.2 สังเกตการณ์ปฏิบัติงาน

มาตรฐานผลการเรียนรู้	กลยุทธ์การสอน	การประเมินผลการเรียนรู้
แหล่งข้อมูล ความรู้และเรียนรู้ด้วยตนเอง การเรียนรู้ตลอดชีวิต ตลอดถึงรู้เท่าทันการสื่อสารจากแหล่งสารสนเทศทุกรูปแบบ	5.4 ฝึกการนำเสนองานโดยเน้นความสำคัญของการใช้ภาษา และบุคลิกภาพ	

แผนที่แสดงการกระจายความรับผิดชอบมาตรฐานผลการเรียนรู้จากหลักสูตรสู่รายวิชา (Curriculum Mapping) หมวดวิชาศึกษาทั่วไป

กลุ่มวิชา / รหัสวิชา / ชื่อวิชา	คุณธรรม จริยธรรม				ความรู้				ทักษะทาง ปัญญา		ทักษะ ความสัมพันธ์ ระหว่างบุคคล และความ รับผิดชอบ		ทักษะการวิเคราะห์เชิง ตัวเลข การสื่อสาร และการใช้เทคโนโลยี		
	1.1	1.2	1.3	1.4	2.1	2.2	2.3	2.4	3.1	3.2	4.1	4.2	5.1	5.2	5.3
กลุ่มวิชาภาษาและการสื่อสาร															
1541001 ทักษะการใช้ภาษาไทย		●				●		●	●			●		●	
1541002 ภาษาและการสื่อสารเพื่อจุดประสงค์เฉพาะ		●				●		●	●			●		●	
1551001 ภาษาอังกฤษพื้นฐาน		●	●			●		●	●	●	●	●		●	
1551002 ภาษาอังกฤษเพื่อการสื่อสาร		●	●			●		●	●	●	●	●		●	
1561001 ภาษาญี่ปุ่นเพื่อการสื่อสาร		●				●		●	●			●		●	
1571001 ภาษาจีนเพื่อการสื่อสาร		●	●			●		●	●		●	●		●	
1571002 ภาษาจีนพื้นฐานเพื่อการท่องเที่ยว		●	●			●		●	●		●	●		●	
1661001 ภาษาเกาหลีเพื่อการสื่อสาร		●	●			●		●	●			●		●	
1691001 ภาษาพม่าพื้นฐาน		●	●			●		●	●			●		●	
1691002 ภาษาพม่าเพื่อการสื่อสาร		●				●		●	●			●		●	
กลุ่มวิชามนุษยศาสตร์															
1001003 พฤติกรรมมนุษย์กับการพัฒนาตน	●			●			●		●	●	●			●	●
1001005 ทักษะการคิดและการตัดสินใจ	●						●		●	●	●		●		

กลุ่มวิชา / รหัสวิชา / ชื่อวิชา	คุณธรรม จริยธรรม				ความรู้				ทักษะทาง ปัญหา		ทักษะ ความสัมพันธ์ ระหว่างบุคคล และความ รับผิดชอบ		ทักษะการวิเคราะห์เชิง ตัวเลข การสื่อสาร และการใช้เทคโนโลยี		
	1.1	1.2	1.3	1.4	2.1	2.2	2.3	2.4	3.1	3.2	4.1	4.2	5.1	5.2	5.3
1511001 จริยธรรมกับมนุษย์	●	●		●			●		●	●	●	●			●
1511002 ความจริงของชีวิต	●	●		●			●		●	●	●	●			●
1521001 พุทธศาสน์	●	●					●		●	●	●	●			●
1631001 สารสนเทศเพื่อการศึกษาและการค้นคว้า	●	●				●			●	●		●		●	●
2011001 สุนทรียภาพทางทัศนศิลป์	●	●					●		●	●	●	●		●	
2051001 สุนทรียภาพทางศิลปะการแสดง	●	●				●	●			●	●	●		●	
2061001 สังคีตนิยม	●	●					●		●	●	●	●		●	
3501001 การพัฒนาภาวะผู้นำ	●		●				●		●		●	●		●	●
3501003 การพัฒนาบุคลิกภาพและศิลปะการเข้าสังคม			●	●			●		●		●			●	●
กลุ่มวิชาสังคมศาสตร์															
2501001 ประวัติศาสตร์สังคมและวัฒนธรรมไทย	●		●	●		●	●		●	●	●	●			●
2501003 จิตสาธารณะและพันธะทางสังคมของพลเมือง	●			●		●	●		●	●	●			●	●
2501004 สหวิทยาการสังคมศาสตร์เพื่อการพัฒนา			●	●		●	●		●	●		●		●	●
2521001 โลกาวัดวันและท้องถิ่นวัดวัน	●	●	●				●		●	●	●	●			●
2521002 อาเซียนศึกษา	●	●	●				●		●	●	●	●			●
2541001 มนุษย์ ชุมชน และสิ่งแวดล้อม	●	●	●				●		●	●	●	●			●

กลุ่มวิชา / รหัสวิชา / ชื่อวิชา	คุณธรรม จริยธรรม				ความรู้				ทักษะทาง ปัญหา		ทักษะ ความสัมพันธ์ ระหว่างบุคคล และความ รับผิดชอบ		ทักษะการวิเคราะห์เชิง ตัวเลข การสื่อสาร และการใช้เทคโนโลยี		
	1.1	1.2	1.3	1.4	2.1	2.2	2.3	2.4	3.1	3.2	4.1	4.2	5.1	5.2	5.3
2541002 การจัดการทรัพยากรท้องถิ่น	●	●	●				●		●	●	●	●			●
2551002 ความรู้พื้นฐานเกี่ยวกับการเมืองการปกครองไทย		●	●				●			●	●	●		●	●
2561001 ความรู้เบื้องต้นเกี่ยวกับกฎหมายทั่วไป	●	●					●		●	●	●				●
3501004 การริเริ่มการประกอบธุรกิจ		●					●		●	●		●			●
3531001 การเงินในชีวิตประจำวัน		●			●				●				●		
3541001 การเป็นผู้ประกอบการ		●					●		●			●			●
3591002 เศรษฐกิจพอเพียง			●	●			●		●		●				●
กลุ่มวิชาคณิตศาสตร์และวิทยาศาสตร์และเทคโนโลยี															
1161001 กีฬาและนันทนาการเพื่อคุณภาพชีวิต	●	●	●				●		●			●			●
1161002 การออกกำลังกายเพื่อสุขภาพ	●	●	●				●		●			●			●
4001002 วิทยาศาสตร์และเทคโนโลยีเพื่อชีวิตประจำวัน		●		●	●	●			●	●	●	●		●	●
4001003 การอนุรักษ์สิ่งแวดล้อมและทรัพยากรธรรมชาติ		●	●		●	●				●	●	●		●	●
4071001 สุขภาพและสุขอนามัย		●			●	●			●			●		●	
4091001 คณิตศาสตร์ในชีวิตประจำวัน	●	●	●		●				●			●	●		
4091003 คณิตศาสตร์กับการตัดสินใจ	●	●	●		●				●			●	●		

กลุ่มวิชา / รหัสวิชา / ชื่อวิชา	คุณธรรม จริยธรรม				ความรู้				ทักษะทาง ปัญหา		ทักษะ ความสัมพันธ์ ระหว่างบุคคล และความ รับผิดชอบ		ทักษะการวิเคราะห์เชิง ตัวเลข การสื่อสาร และการใช้เทคโนโลยี		
	1.1	1.2	1.3	1.4	2.1	2.2	2.3	2.4	3.1	3.2	4.1	4.2	5.1	5.2	5.3
4121001 คอมพิวเตอร์และเทคโนโลยีสารสนเทศ	●	●	●		●	●			●			●	●		●
4121005 การออกแบบและพัฒนาเว็บไซต์	●	●	●		●	●			●			●			●
4121006 โปรแกรมสำเร็จรูปเพื่อการประยุกต์ใช้งาน	●	●	●		●	●			●			●			●
5001001 เกษตรในชีวิตประจำวัน	●	●			●	●			●		●	●		●	●
5071001 อาหารเพื่อสุขภาพ		●			●	●			●			●			●
5501001 เทคโนโลยีในชีวิตประจำวัน	●	●	●		●				●			●			●

2.2. หมวดวิชาเฉพาะ

มาตรฐานผลการเรียนรู้	กลยุทธ์การสอน	การประเมินผลการเรียนรู้
<p>1.ด้านคุณธรรมจริยธรรม</p> <p>1) คุณธรรมจริยธรรมสำหรับครู ภาษาจีน เช่น กัลยาณมิตรธรรม 7 เป็นต้น</p> <p>2) จรรยาบรรณวิชาชีพครู ที่ กำหนดโดยองค์กรวิชาชีพ คือ ครูสภา</p>	<p>1.ด้านคุณธรรมจริยธรรม</p> <p>- จัดกิจกรรมให้ผู้เรียนอภิปราย กลุ่ม (Group Discussion) เกี่ยวกับสถานการณ์ต่างๆ ที่ผู้เรียน จะต้องเผชิญในการดำรงชีวิตและการประกอบวิชาชีพครู โดยเน้นให้ผู้เรียนวิเคราะห์และสะท้อน พฤติกรรมของตนเองและของผู้อื่น ในสถานการณ์เหล่านั้นหรือ อภิปรายเกี่ยวกับความขัดแย้งทาง ความคิดเพื่อให้เห็นค่านิยมของ ตนเองได้ชัดเจนขึ้น</p>	<p>1.ด้านคุณธรรมจริยธรรม</p> <p>- ใช้การสังเกตพฤติกรรมผู้เรียน การใช้แบบวัด</p>
<p>2. ด้านความรู้</p> <p>2.1 มีความรอบรู้ในด้าน ความรู้ทั่วไป วิชาชีพครู และวิชา ที่จะสอนอย่างกว้างขวางลึกซึ้ง และเป็นระบบ</p> <p>2.2 มีความตระหนักรู้หลักการ และทฤษฎีในองค์ความรู้เชิงบูรณา การระหว่างวิชาชีพครูกับวิชา ภาษาจีนที่ครอบคลุมทั้งหลักภาษา การใช้ภาษา และวรรณคดี วรรณกรรม เป็นต้น</p> <p>2.3 มีความเข้าใจ ความก้าวหน้าของความรู้เฉพาะ ด้านในสาขาวิชาภาษาจีน อย่าง ลึกซึ้ง ตระหนักถึงความสำคัญของ งานวิจัยและการวิจัยในการต่อยอด ความรู้</p> <p>2.4 ความสามารถในการคิด วิเคราะห์สังเคราะห์และประเมิน ค่าองค์ความรู้ การจัดการเรียนรู้ การจัดการชั้นเรียน นวัตกรรม เทคโนโลยีสารสนเทศและการ สื่อสาร รวมถึงการวัดและ ประเมินผลการจัดการเรียนรู้วิชา</p>	<p>2. ด้านความรู้</p> <p>2.1 จัดโครงสร้างและเนื้อหาสาระ ในการเรียนการสอนล่วงหน้า และ เชื่อมโยงเนื้อหาหรือข้อมูลใหม่กับ ความรู้และประสบการณ์เดิมของ ผู้เรียน</p> <p>2.2 จัดกิจกรรมการเรียนรู้ผ่าน แหล่งเรียนรู้ทั้งในและนอก ห้องเรียน ด้วยการเชิญวิทยากร หรือผู้เชี่ยวชาญสาขาต่างๆ มา ถ่ายทอดความรู้และประสบการณ์ ในห้องเรียน หรือจัดกิจกรรมศึกษา นอกสถานที่เพื่อให้ผู้เรียนได้เรียนรู้ จากแหล่งเรียนรู้ในชุมชน</p> <p>2.3 จัดกิจกรรมการเรียนรู้ผ่าน กระบวนการวิจัย โดยให้ผู้เรียนได้ ศึกษาค้นคว้าข้อมูลโดยใช้ กระบวนการวิจัยเพื่อพัฒนาทักษะ ในการแสวงหาความรู้ด้วยตนเอง</p> <p>2.4 การสอนแบบเน้นผู้เรียน เป็นสำคัญ ในทุกรายวิชาเฉพาะ มุ่งเน้นให้ผู้เรียนมีความรู้ความ เข้าใจในทฤษฎี หลักการทางการ สอนภาษาจีน และการประยุกต์ใช้</p>	<p>2. ด้านความรู้</p> <p>2.1 มีการวัดและประเมินจาก การเรียนรู้ร่วมมือ</p> <p>2.2 มีการวัดและประเมินจาก การเข้าร่วมกิจกรรมเสริม ความ เป็นครู เป็นรายปีตลอดหลักสูตร</p>

<p>ภาษาจีน และสามารถนำไปประยุกต์ใช้ในการปฏิบัติงานวิชาชีพครูอย่างมีประสิทธิภาพ</p>	<p>ความรู้ทางการสอนภาษาจีน</p> <p>2.5 การเรียนรู้จากสถานการณ์จริง โดยการฝึกประสบการณ์วิชาชีพครูภายในสถานศึกษา</p> <p>2.6 การเรียนรู้จากประสบการณ์และการถ่ายทอดของผู้ทรงคุณวุฒิภายนอกผู้เชี่ยวชาญทางการสอนภาษาจีน</p>	
<p>3. ด้านทักษะทางปัญญา</p> <p>1) สามารถคิดวิเคราะห์ สังเคราะห์ ค้นหาข้อเท็จจริง ทำความเข้าใจ และประเมินข้อมูลสารสนเทศ และแนวคิดจากแหล่งข้อมูลที่หลากหลายเพื่อนำความรู้เกี่ยวกับแนวคิดทฤษฎีและหลักการที่เกี่ยวข้องในศาสตร์ทางภาษาจีนไปใช้ในการจัดการเรียนรู้ รวมทั้งการวินิจฉัยแก้ปัญหาการพัฒนาผู้เรียน และการวิจัยต่อยอดองค์ความรู้ มีความเป็นผู้นำในการปฏิบัติงานอย่างมีวิสัยทัศน์ในการพัฒนาการสอนภาษาจีน</p> <p>2) สามารถคิดแก้ปัญหาในการจัดการเรียนรู้ทางภาษาจีนที่มีความสลับซับซ้อน เสนอทางออก และนำไปสู่การแก้ไขได้อย่างสร้างสรรค์</p> <p>3) มีความเป็นผู้นำทางปัญญาในการคิดพัฒนาการจัดการเรียนรู้ด้านภาษาจีนอย่างสร้างสรรค์และมีวิสัยทัศน์</p>	<p>3. ด้านทักษะทางปัญญา</p> <p>- จัดกิจกรรมให้ผู้เรียนได้ฝึกทักษะการคิดวิเคราะห์ การคิดสังเคราะห์ การคิดอย่างมีวิจารณญาณ การคิดสร้างสรรค์ และการแก้ปัญหาโดยใช้การอภิปรายกลุ่ม กรณีตัวอย่าง สถานการณ์จำลอง และการสะท้อนกระบวนการคิดของตนเอง</p>	<p>3. ด้านทักษะทางปัญญา</p> <p>3.1 มีการวัดและประเมินจากผลการวิเคราะห์แบบวิภาษวิธีเกี่ยวกับประเด็นวิกฤตทางวิชาการวิชาชีพและทางสังคม</p> <p>3.2 มีการวัดและประเมินจากผลการทำงานวิจัยเพื่อสร้างองค์ความรู้ใหม่</p> <p>3.3 มีการวัดและประเมินจากผลการวิจัยและพัฒนานวัตกรรม</p> <p>3.4 มีการวัดและประเมินจากการเข้าร่วมกิจกรรมเสริม ความเป็นครูเป็นรายปีตลอดหลักสูตร</p>

<p>4. ด้านทักษะความสัมพันธ์ระหว่างบุคคลและความรับผิดชอบ</p> <p>1) มีความไวในการรับรู้ความรู้สึกของผู้เรียนภาษาจีนระดับประถมศึกษาและมัธยมศึกษาด้วยความเข้าใจ และความรู้สึกเชิงบวก มีวุฒิภาวะทางอารมณ์และสังคม</p> <p>2) มีความเอาใจใส่ในการรับฟัง มีส่วนช่วยเหลือและเอื้อต่อการแก้ปัญหาความสัมพันธ์ในกลุ่มและระหว่างกลุ่มผู้เรียนอย่างสร้างสรรค์</p> <p>3) มีความสัมพันธ์ที่ดีกับผู้เรียน เป็นผู้นำและผู้ตาม พัฒนาความสัมพันธ์ระหว่างบุคคลอย่างมีความรับผิดชอบต่อส่วนรวมทั้งด้านเศรษฐกิจ สังคม และสิ่งแวดล้อม</p>	<p>4. ด้านทักษะความสัมพันธ์ระหว่างบุคคลและความรับผิดชอบ</p> <p>- จัดให้ผู้เรียนได้เข้าร่วมกิจกรรมกลุ่มและทำงานร่วมกับผู้อื่น เพื่อให้ได้ข้อมูลป้อนกลับเกี่ยวกับการทำงานและการอยู่ร่วมกับผู้อื่น</p> <p>- มอบหมายงานให้ผู้เรียนได้ฝึกทักษะและความรับผิดชอบในการทำงาน</p>	<p>4. ด้านทักษะความสัมพันธ์ระหว่างบุคคลและความรับผิดชอบ</p> <p>- ใช้การสังเกตพฤติกรรม การประเมินชิ้นงานหรือโครงการ การทำแฟ้มสะสมงานและการบันทึกการเรียนรู้</p>
<p>5. ด้านทักษะการวิเคราะห์เชิงตัวเลข การสื่อสาร และการใช้เทคโนโลยีสารสนเทศ</p> <p>1) มีความไวในการวิเคราะห์และเข้าใจข้อมูลสารสนเทศที่ได้รับจากผู้เรียนอย่างรวดเร็ว ทั้งที่เป็นตัวเลขเชิงสถิติหรือคณิตศาสตร์ ภาษาพูดหรือภาษาเขียน และสรุปความคิดรวบยอดข้อมูลข่าวสารด้านภาษาจีนจากผู้เรียนระดับประถมศึกษาและมัธยมศึกษา</p> <p>2) มีความสามารถในการใช้ดุลยพินิจที่ดีในการประมวลผล แปล</p>	<p>5. ด้านทักษะการวิเคราะห์เชิงตัวเลข การสื่อสาร และการใช้เทคโนโลยีสารสนเทศ</p> <p>- จัดให้ผู้เรียนได้ฝึกปฏิบัติในการใช้คณิตศาสตร์และสถิติพื้นฐาน การใช้พูดภาษาเขียนและการใช้เทคโนโลยีสารสนเทศ โดยมีการให้ข้อมูลป้อนกลับและการให้ความช่วยเหลือ</p>	<p>5. ด้านทักษะการวิเคราะห์เชิงตัวเลข การสื่อสาร และการใช้เทคโนโลยีสารสนเทศ</p> <p>- ใช้การประเมินชิ้นงานหรือโครงการ และการสังเกตพฤติกรรม</p>

<p>ความหมาย และเลือกใช้ ข้อมูลสารสนเทศเกี่ยวกับภาษาจีน สำหรับผู้เรียนระดับประถมศึกษา และมัธยมศึกษาได้อย่างเหมาะสม และนำเสนอข้อมูลสารสนเทศงาน ที่รับผิดชอบโดยใช้เทคโนโลยี สารสนเทศได้ดี</p> <p>3) มีความสามารถในการสื่อสาร ภาษาจีนกับผู้เรียนอย่างมี ประสิทธิภาพ ทั้งการพูด การเขียน และการนำเสนอด้วยรูปแบบที่ เหมาะสมกับกลุ่มผู้เรียน</p>		
<p>6. ด้านทักษะการจัดการเรียนรู้</p> <p>1) มีความเชี่ยวชาญในการจัดการ เรียนรู้ภาษาจีนที่มีรูปแบบ หลากหลาย ทั้งรูปแบบที่เป็น ทางการ (Formal) รูปแบบกึ่ง ทางการ (Non-formal) และ รูปแบบไม่เป็นทางการ(Informal) อย่างสร้างสรรค์</p> <p>2) มีความเชี่ยวชาญในการจัดการ เรียนรู้ภาษาจีนสำหรับผู้เรียนที่ หลากหลาย ทั้งผู้เรียนที่มี ความสามารถพิเศษ ผู้เรียนที่มี ความสามารถปานกลาง และ ผู้เรียนที่มีความต้องการพิเศษอย่าง มีนวัตกรรม</p> <p>3) มีความเชี่ยวชาญในการจัดการ เรียนรู้ภาษาจีนที่จะสอนอย่าง บูรณาการ</p>	<p>6. ด้านทักษะการจัดการเรียนรู้</p> <p>- จัดให้ผู้เรียนได้เรียนรู้ผ่าน ประสบการณ์ตรง ได้แก่ การจัดทำ แผนการสอน การผลิตสื่อ ประกอบการสอน การประเมิน ผู้เรียนและการจัดการเรียนการ สอน การสอนแบบจุลภาค (Microteaching)การปฏิบัติงาน ครูในสถานศึกษา และการ ปฏิบัติการสอนระหว่างเรียนและ ในสถานศึกษา</p> <p>- จัดให้ผู้เรียนได้เรียนรู้จากผู้มี ประสบการณ์หรือผู้เชี่ยวชาญ ทางด้านการสอนผ่านการสังเกต การสอนและการสัมภาษณ์หรือ การสนทนา</p>	<p>6. ด้านทักษะการจัดการเรียนรู้</p> <p>- ใช้การสังเกตพฤติกรรม การทำ แฟ้มสะสมงาน และการบันทึกการ เรียนรู้</p>

แผนที่แสดงการกระจายความรับผิดชอบมาตรฐานผลการเรียนรู้จากหลักสูตรสู่รายวิชา (Curriculum Mapping) หมายเหตุ

ที่	ชื่อวิชา	1.ด้าน คุณธรรม จริยธรรม		2.ด้านความรู้				3.ทักษะทาง ปัญญา			4.ด้านทักษะ ความสัมพันธ์ ระหว่างบุคคล และความ รับผิดชอบ			5.ด้านทักษะ การวิเคราะห์ เชิงตัวเลขการ สื่อสารและการ ใช้เทคโนโลยี สารสนเทศ			6.ด้านทักษะ การจัดการ เรียนรู้		
		1	2	1	2	3	4	1	2	3	1	2	3	1	2	3	1	2	3
วิชาชีพครูบังคับ																			
1	1012101 ความเป็นครูและปรัชญาการศึกษา	●	●	●					●			●					●		
2	1012103 ภาษาและวัฒนธรรมสำหรับครู	●		●	●				●			●	●			●			●
3	1012104 ภาษาอังกฤษสำหรับครู	●		●	●				●			●	●			●		●	
4	1022001 การพัฒนาหลักสูตร	●		●			●		●			●	●					●	
5	1022002 การจัดการเรียนรู้และการบริหารจัดการในชั้นเรียน	●		●			●		●			●	●						
6	1032201 นวัตกรรมและเทคโนโลยีสารสนเทศทางการศึกษา	●		●			●		●			●	●	●	●				●
7	1043001 การวัดและประเมินผลการเรียนรู้	●		●			●		●			●	●					●	
8	1052001 จิตวิทยาสำหรับครู	●		●					●		●	●	●					●	
9	1043002 การวิจัยเพื่อพัฒนาการเรียนรู้	●		●		●		●	●			●	●	●	●			●	
10	1063005 การประกันคุณภาพการศึกษา	●		●					●			●	●						
11	1003101 การฝึกปฏิบัติวิชาชีพครูระหว่างเรียน 1	●	●	●	●		●		●			●	●		●	●	●	●	●
12	1004102 การฝึกปฏิบัติวิชาชีพครูระหว่างเรียน 2	●	●	●	●		●		●			●	●		●	●	●	●	●
วิชาชีพครูเลือก																			
1	1012002 การจัดการค่ายวิชาการ	●		●	●					●		●	●		●	●	●		
2	1063004 หลักการบริหารการศึกษา	●		●			●		●			●	●						
3	1022003 ทักษะการสอนและเทคนิคการจัดการเรียนรู้	●		●	●		●		●			●	●						

ที่	ชื่อวิชา	1.ด้านคุณธรรม จริยธรรม			2.ด้านความรู้				3.ทักษะทางปัญญา			4.ด้านทักษะความสัมพันธ์ระหว่างบุคคลและความรับผิดชอบ			5.ด้านทักษะการวิเคราะห์เชิงตัวเลขการสื่อสารและการใช้เทคโนโลยีสารสนเทศ			6.ด้านทักษะการจัดการเรียนรู้		
4	1033202 การสร้างสื่อและแบบเรียน	●			●	●				●			●	●						
5	1063005 ภาวะผู้นำทางการศึกษา	●			●					●			●	●			●			
6	1043003 สถิติเพื่อการวิเคราะห์ข้อมูลทางการศึกษา	●			●		●	●		●			●	●						
7	1053002 การแนะแนวและกิจกรรมพัฒนาผู้เรียน	●			●					●			●	●						
8	1083001 การศึกษาแบบเรียนรวม	●			●	●				●			●	●			●			
9	1001002 ภาษาไทยเพื่อการสื่อสารสำหรับครู	●			●	●				●			●	●			●			
10	1005101 ภาษาอังกฤษเพื่อการสื่อสารสำหรับครู	●			●	●				●			●	●			●			
11	1024001 ภาษาจีนเพื่อการสื่อสารสำหรับครู	●			●	●				●			●	●			●		●	●
12	1031101 คอมพิวเตอร์เพื่อการศึกษาศึกษา	●			●			●		●			●	●	●	●	●		●	●
วิชาชีพครูปฏิบัติ																				
1	1005103 การปฏิบัติการสอนในสถานศึกษา 1	●	●	●	●	●	●	●	●	●	●	●	●	●	●	●	●	●	●	●
2	1005104 การปฏิบัติการสอนในสถานศึกษา 2	●	●	●	●	●	●	●	●	●	●	●	●	●	●	●	●	●	●	●
วิชาเอกบังคับ																				
		1	2		1	2	3	4	1	2	3	1	2	3	1	2	3	1	2	3
1	1221101 ภาษาจีนระดับต้น 1	●			●				●			●			●			●		●
2	1221102 ภาษาจีนระดับต้น 2	●			●				●			●			●			●		●
3	1222103 ภาษาจีนระดับกลาง 1	●			●				●			●			●			●		●
4	1222104 ภาษาจีนระดับกลาง 2	●			●				●			●			●			●		●
5	1223105 ภาษาจีนระดับสูง 1	●			●				●			●			●			●		●
6	1223106 ภาษาจีนระดับสูง 2	●			●				●			●			●			●		●

ที่	ชื่อวิชา	1.ด้านคุณธรรม จริยธรรม		2.ด้านความรู้			3.ทักษะทางปัญญา			4.ด้านทักษะความสัมพันธ์ระหว่างบุคคลและความรับผิดชอบ			5.ด้านทักษะการวิเคราะห์เชิงตัวเลขการสื่อสารและการใช้เทคโนโลยีสารสนเทศ			6.ด้านทักษะการจัดการเรียนรู้		
7	1222107 ไวยากรณ์ภาษาจีน 1	●			●	●			●		●							●
8	1222108 ไวยากรณ์ภาษาจีน 2	●			●	●			●		●							●
9	1223109 ภาษาอังกฤษสำหรับครูภาษาจีน	●	●		●				●		●			●				●
10	1224110 ระบบเสียงในภาษาจีน	●			●			●		●	●			●				
11	1222201 การอ่านภาษาจีน 1	●		●	●				●		●			●			●	
12	1223204 การเขียนภาษาจีน 1	●		●	●				●		●				●		●	
13	1223207 การแปลภาษาจีน 1	●		●	●				●		●			●			●	
14	1221601 การฟังและการพูดภาษาจีน 1	●			●				●		●				●			●
15	1221602 การฟังและการพูดภาษาจีน 2	●			●				●		●				●			●
16	1223401 ความรู้ทั่วไปเกี่ยวกับประเทศจีน	●		●	●				●		●				●			
17	1223402 ความรู้ทั่วไปเกี่ยวกับประวัติศาสตร์จีน	●		●	●				●		●				●			
18	1223403 ความรู้ทั่วไปเกี่ยวกับวัฒนธรรมจีน	●		●	●				●		●				●			
วิชาเอกเลือก																		
1	1222202 การอ่านภาษาจีน 2	●			●				●		●			●			●	
2	1222203 การอ่านหนังสือพิมพ์จีน	●			●				●		●			●			●	
3	1223205 การเขียนภาษาจีน 2	●			●				●		●			●		●		
4	1223206 การเขียนรายงานภาษาจีน	●			●				●		●			●		●		
5	1224208 การแปลภาษาจีน 2	●			●				●		●			●				●
6	1224603 การพูดภาษาจีนในที่ชุมชน	●			●				●		●			●		●		

ที่	ชื่อวิชา	1.ด้านคุณธรรม จริยธรรม			2.ด้านความรู้			3.ทักษะทางปัญญา			4.ด้านทักษะความสัมพันธ์ระหว่างบุคคลและความรับผิดชอบ			5.ด้านทักษะการวิเคราะห์เชิงตัวเลขการสื่อสารและการใช้เทคโนโลยีสารสนเทศ			6.ด้านทักษะการจัดการเรียนรู้		
7	1224404 วัฒนธรรมการอักษรจีน	●			●				●			●				●	●		
8	1224405 ภาษาจีนโบราณ	●			●				●			●				●	●		
9	1224406 วรรณกรรมเรื่องสั้นจีน	●			●				●			●				●	●		
10	1224407 วรรณคดีจีน	●			●				●			●				●			●
11	1224408 ศิลปะการเขียนพู่กันจีน	●			●				●			●				●	●		
12	1224409 นิทานสุภาพจีน	●			●				●	●	●		●			●		●	
วิชาการสอนวิชาเอก																			
1.	1223501 เทคนิคการสอนภาษาจีนสำหรับผู้เรียนภาษาไทย	●	●	●		●	●	●		●		●				●	●		
2.	1223502 การจัดกิจกรรมการเรียนรู้ภาษาจีน	●	●	●		●	●	●		●		●				●	●	●	●
วิชาเอกหรือวิชาการสอนวิชาเอก																			
1	1224503 สัมมนาการจัดการเรียนการสอนภาษาจีน	●		●			●	●					●	●					●
2	1224504 คอมพิวเตอร์เพื่อการสอนภาษาจีน	●		●			●		●	●					●				●
3	1224505 การผลิตสื่อการเรียนการสอนภาษาจีน	●		●			●		●			●				●	●		

หมวดที่ 5 หลักเกณฑ์ในการประเมินผลนักศึกษา

1. กฎระเบียบหรือหลักเกณฑ์ ในการให้ระดับคะแนน (เกรด)

นักศึกษาต้องมีเวลาเรียนไม่น้อยกว่าร้อยละ 80 ของเวลาเรียนทั้งหมด จึงจะมีสิทธิ์สอบปลายภาค โดยการประเมินผลการเรียนแต่ละรายวิชาเป็นระบบค่าระดับคะแนน แบ่งเป็น 8 ระดับ ดังนี้

ระดับคะแนน	ความหมาย	ค่าระดับคะแนน
A	ดีเยี่ยม (Excellent)	4.00
B+	ดีมาก (Very Good)	3.50
B	ดี (Good)	3.00
C+	ดีพอใช้ (Fair Good)	2.50
C	พอใช้ (Fair)	2.00
D+	อ่อน (Poor)	1.50
D	อ่อนมาก (Very Poor)	1.00
E	ตก (Fail)	0.00

กรณีรายวิชาในหลักสูตรไม่มีการประเมินผลเป็นระดับคะแนนให้ใช้สัญลักษณ์แทน โดยเป็นไปตามข้อบังคับมหาวิทยาลัยราชภัฏกำแพงเพชรว่าด้วย การประเมินผลการศึกษาระดับอนุปริญญาและปริญญาตรี พ.ศ. 2548

2. กระบวนการทวนสอบมาตรฐานผลสัมฤทธิ์ของนักศึกษา

หลักสูตรครุศาสตรบัณฑิต สาขาวิชาภาษาจีน กำหนดแนวทางการทวนสอบผลสัมฤทธิ์ตาม ประกาศมหาวิทยาลัยราชภัฏกำแพงเพชร เรื่องแนวทางการทวนสอบผลสัมฤทธิ์ของนักศึกษา ฉบับประกาศ ณ วันที่ 10 พฤษภาคม พ.ศ.2556 ซึ่งเป็นการทวนสอบระดับรายวิชา ดังนี้

1. คณะฯ แต่งตั้งคณะกรรมการทวนสอบผลสัมฤทธิ์ระดับหลักสูตร โดยให้มีหน้าที่ทวนสอบผลสัมฤทธิ์ของนักศึกษา

2. ให้อาจารย์ผู้สอนรายงานผลการทวนสอบผลสัมฤทธิ์ของนักศึกษา (ตามที่ปรากฏใน มคอ. 5) ต่อประธานโปรแกรมวิชาภายใน 30 วัน หลังสิ้นสุดภาคการศึกษา

3. ให้คณะกรรมการในข้อ 1. ดำเนินการทวนสอบผลสัมฤทธิ์ของนักศึกษา อย่างน้อยละ 25 ของรายวิชาที่เปิดสอนในแต่ละปีการศึกษา

4. ให้คณะกรรมการในข้อ 1. ดำเนินการทวนสอบผลสัมฤทธิ์ของนักศึกษาด้วยวิธีใดวิธีหนึ่งหรือหลายวิธี ต่อไปนี้

4.1 ให้นักศึกษาประเมินตนเองจากแบบประเมินการทวนสอบผลสัมฤทธิ์ของรายวิชา

4.2 ตรวจสอบข้อสอบรายวิชา ว่ามีการวัดผลได้ตรงตามจุดมุ่งหมายของรายวิชา

4.3 ใช้การสัมภาษณ์นักศึกษาที่เรียนรายวิชา

4.4 ตรวจสอบผลการประเมิน จากวิธีการประเมินผลของมาตรฐานผลการเรียนรู้ในแต่ละด้าน ตาม มคอ.3 (รายละเอียดของรายวิชา) ว่ามีผลการประเมินตรงตามมาตรฐานผลการเรียนรู้ในแต่ละด้านที่ระบุ

4.5 วิธีอื่นๆ ที่จะตรวจสอบได้ว่ามาตรฐานผลสัมฤทธิ์ของนักศึกษาเป็นไปตาม

มาตรฐานผลการเรียนรู้ของรายวิชา สำหรับการทวนสอบมาตรฐานผลการเรียนรู้ระดับหลักสูตร ใช้ผลการประเมินจากการประเมินคุณภาพบัณฑิตตามกรอบมาตรฐานคุณวุฒิระดับอุดมศึกษาแห่งชาติ โดยผู้ใช้บัณฑิต/ผู้มีส่วนได้ส่วนเสีย

3. เกณฑ์การสำเร็จการศึกษาตามหลักสูตร

ผู้สำเร็จการศึกษาตามหลักสูตร ต้องมีคุณสมบัติดังนี้

1. มีความประพฤติดี มีคุณธรรม
2. สอบได้รายวิชาต่างๆ ครบตามหลักสูตร รวมทั้งหลักสูตรหรือสภามหาวิทยาลัยกำหนดให้เรียนเพิ่ม
3. ได้ค่าคะแนนเฉลี่ยสะสมไม่ต่ำกว่า 2.00
4. มีสภาพเป็นนักศึกษาไม่ต่ำกว่า 8 ภาคเรียนปกติ และไม่เกิน 20 ภาคเรียนปกติติดต่อกัน
5. เป็นไปตามข้อบังคับมหาวิทยาลัยราชภัฏกำแพงเพชร ว่าด้วยการประเมินผลการศึกษา ระดับ

อนุปริญญาและปริญญาตรี พ.ศ. 2548

หมวดที่ 6 การพัฒนาคณาจารย์

1. การเตรียมการสำหรับอาจารย์ใหม่

1.1 มีการจัดการปฐมนิเทศสำหรับอาจารย์ให้ทราบและเข้าใจเกี่ยวกับนโยบายของ มหาวิทยาลัย คณะ หรือหน่วยงานองค์กร

1.2 มีการแนะนำหลักสูตร การเรียนการสอน การประเมินผล และหน้าที่ คุณธรรม จรรยาบรรณวิชาชีพ

1.3 ชี้แจงปรัชญา วัตถุประสงค์ และเป้าหมายของหลักสูตร มอบเอกสารที่เกี่ยวข้อง เช่น รายละเอียดหลักสูตร คู่มือการศึกษาและหลักสูตร คู่มืออาจารย์ กฎระเบียบต่างๆ

1.4 อบรมเทคนิควิธีการสอน การใช้สื่อ การวัดประเมินผล การวิเคราะห์ผู้เรียน การวิจัยเพื่อพัฒนาการสอน การจัดทำรายละเอียดรายวิชาและแผนการสอน

1.5 กำหนดอาจารย์พี่เลี้ยงเพื่อช่วยเหลือและให้คำแนะนำปรึกษา

1.6 ส่งเสริมและสนับสนุนอาจารย์ให้เพิ่มพูนความรู้ทางวิชาการ เช่น การอบรมหรือศึกษา ดูงานด้าน วิชาการต่างๆ เพื่อการสอนที่มีประสิทธิภาพประสิทธิผลให้สูงขึ้น

2. การพัฒนาความรู้และทักษะให้แก่อาจารย์

2.1 การพัฒนาทักษะการจัดการเรียนการสอน การวัดและการประเมินผล

2.1.1 จัดอบรมพัฒนาทักษะการจัดการเรียนการสอน การวัดและประเมินผล

2.1.2 การศึกษาดูงาน การไปประชุม อบรม สัมมนา เพื่อพัฒนาวิชาชีพอาจารย์ การร่วม เครือข่ายพัฒนาวิชาชีพอาจารย์

2.1.3 การจัดทำเว็บไซต์ เอกสารเผยแพร่ การพัฒนาความรู้

2.1.4 การพัฒนาวิชาการและวิชาชีพด้านอื่นๆ เช่น การวิจัย การทำผลงานทางวิชาการ การนำเสนอผลงานทางวิชาการ การศึกษาต่อ การอบรมระยะสั้น

2.1.5 สนับสนุนให้คณาจารย์ทำการวิจัยค้นคว้า เพื่อสร้างองค์ความรู้ใหม่ๆ หรือแก้ไขปัญหาต่างๆ ที่ จะนำไปสู่การพัฒนาคุณภาพอาจารย์และนักศึกษา

2.1.6 สนับสนุนให้คณาจารย์ได้ศึกษาต่อให้ระดับที่สูงขึ้น เพื่อเป็นการสร้างศักยภาพทางวิชาการและ คุณวุฒิจนถึงระดับสูงสุด

2.2 การพัฒนาวิชาการและวิชาชีพด้านต่างๆ

2.2.1 การมีส่วนร่วมในกิจกรรมบริการวิชาการแก่ชุมชนที่เกี่ยวข้องกับการพัฒนาความรู้และคุณธรรม

2.2.2 ส่งเสริมให้อาจารย์ทำผลงานทางวิชาการสายตรงในสาขาวิชานิติศาสตร์

2.2.3 ส่งเสริมการทำวิจัยสร้างองค์ความรู้ใหม่เป็นหลักและเพื่อพัฒนาการเรียนการสอนและมีความ เชี่ยวชาญในสาขาวิชาชีพ

- 2.2.4 จัดสรรงบประมาณสำหรับการทำวิจัย
- 2.2.5 จัดให้อาจารย์ทุกคนเข้าร่วมกลุ่มวิจัยต่าง ๆ ของคณะ/ มหาวิทยาลัย
- 2.2.6 จัดให้อาจารย์เข้าร่วมกิจกรรมบริการวิชาการต่างๆ ของคณะ/ มหาวิทยาลัย

หมวดที่ 7 การประกันคุณภาพหลักสูตร

1. การบริหารหลักสูตร

- 1.1 จัดให้มีการศึกษาค่าใช้จ่ายต่อหัวของนักศึกษาตลอดหลักสูตร
- 1.2 กำหนดเกณฑ์และระบบในการคัดเลือกนักศึกษาที่เหมาะสมกับวิชาเอก
- 1.3 จัดให้มีอาจารย์ประจำหลักสูตรและอาจารย์ผู้สอนให้เป็นไปตามเกณฑ์มาตรฐานหลักสูตรระดับอุดมศึกษา พ.ศ.2548
- 1.4 จัดกระบวนการเรียนรู้โดยเน้นการเรียนรู้แบบใฝ่รู้
- 1.5 จัดการเรียนรู้โดยใช้สื่อประสมอย่างหลากหลาย
- 1.6 มีแผนการบริหารจัดการเรียนรู้ที่มีประสิทธิภาพ
- 1.7 จัดให้มีระบบการประเมินการสอนของอาจารย์และแจ้งให้อาจารย์ทราบเพื่อปรับปรุงและพัฒนาการจัดการเรียนการสอน
- 1.8 จัดให้มีการสำรวจความพึงพอใจของนักศึกษาที่มีต่อหลักสูตรและการจัดการเรียนการสอน ทุกๆ ปี

2. การบริหารทรัพยากรการเรียนการสอน

2.1 การบริหารงบประมาณ

มหาวิทยาลัยและคณะได้จัดสรรงบประมาณสำหรับจัดซื้อสื่อการเรียนการสอน รวมทั้งวัสดุอุปกรณ์ต่างๆ อย่างเพียงพอ เพื่อสนับสนุนการเรียนการสอนเรียนรู้ด้วยตนเอง

2.2 ทรัพยากรการเรียนการสอนที่มีอยู่เดิม

สิ่งสนับสนุนการเรียนการสอนที่สำคัญของสาขาภาษาจีน มีทรัพยากรขั้นต่ำเพื่อจัดการเรียน การสอน ดังนี้

2.2.1 อาคารสถานที่เรียน

มหาวิทยาลัยราชภัฏกำแพงเพชร

2.2.2 อุปกรณ์การสอน

ไม่มี

2.2.3 ห้องสมุด

2.2.3.1 สำนักวิทยบริการและสารสนเทศ มหาวิทยาลัยราชภัฏกำแพงเพชร

2.2.3.2 ห้องสมุดศูนย์ศึกษาด้านการพัฒนาคู คณะครุศาสตร์

2.3 การจัดหาทรัพยากรการเรียนการสอนเพิ่มเติม

- 2.3.1 จัดทำแบบสำรวจความต้องการของนักศึกษาด้านทรัพยากรทางการศึกษา
- 2.3.2 ประชุมคณาจารย์เพื่อหารือระดมความคิดและสำรวจความต้องการด้านการใช้ทรัพยากรเพื่อการสอนและความพร้อมของทรัพยากร และหาแหล่งงบประมาณในการจัดหาทรัพยากรเพิ่มเติม

2.4 การประเมินความเพียงพอของทรัพยากร

2.4.1 มีการสำรวจความต้องการทรัพยากรการเรียนการสอนเป็นประจำทุกปีการศึกษาจากผู้สอนและผู้เรียน

2.4.2 ประเมินความพอเพียงของทรัพยากรที่ใช้ เพื่อการเรียนการสอนทุกรายวิชา

2.4.3 มีการสรุปแหล่งทรัพยากรที่ใช้เพื่อการเรียนการสอนในมหาวิทยาลัยที่ผู้สอนและผู้เรียนสามารถใช้บริหารได้

3. การบริหารคณาจารย์

3.1 การรับอาจารย์ใหม่

การคัดเลือกอาจารย์ใหม่ให้เป็นไปตามระเบียบและหลักเกณฑ์ของมหาวิทยาลัย

3.2 การมีส่วนร่วมของคณาจารย์ในการวางแผน การติดตามและการทบทวนหลักสูตร

คณะกรรมการบริหารหลักสูตรและคณาจารย์ประจำโปรแกรมวิชาประชุมร่วมกันเพื่อวางแผนการจัดการเรียนการสอน การประเมินผล และให้ความเห็นชอบการประเมินผลทุกรายวิชาโดยจะเก็บรวบรวมทั้งหมดเพื่อประกอบการปรับปรุงและพัฒนาหลักสูตร ตลอดจนประชุมปรึกษาหารือหาแนวทางการจัดการเรียนการสอนให้บรรลุตามปรัชญาและวัตถุประสงค์ของหลักสูตร เพื่อให้ได้บัณฑิตตามคุณลักษณะที่พึงประสงค์

3.3 การแต่งตั้งคณาจารย์พิเศษ

3.3.1 จัดจ้างอาจารย์พิเศษตามรายวิชา และความเชี่ยวชาญพิเศษ

3.3.2 พิจารณาผ่านการกลั่นกรองจากคณะกรรมการบริหารหลักสูตร

3.3.3 จัดทำแผนการสอนล่วงหน้า และเปิดรับคัดเลือกอาจารย์พิเศษก่อนเปิดภาคการศึกษา

3.3.4 ประเมินผลการสอนของอาจารย์พิเศษทุกภาคการศึกษา

4. การบริหารบุคลากรสนับสนุนการเรียนการสอน

- ไม่มี

5. การสนับสนุนและให้คำแนะนำนักศึกษา

5.1 การให้คำปรึกษาด้านวิชาการและอื่นๆ แก่นักศึกษา

5.1.1 มหาวิทยาลัยมีระบบอาจารย์ที่ปรึกษา สำหรับทำหน้าที่ในการติดตาม ดูแลและให้คำปรึกษา เพื่อให้นักศึกษาผ่านการพัฒนาในด้านต่างๆ ทั้งทักษะทางวิชาการและวิชาชีพ คุณธรรม จริยธรรม และผ่านกระบวนการของหลักสูตร รวมทั้งสำเร็จการศึกษาตามระยะเวลาที่กำหนด

5.1.2 มีกระบวนการสนับสนุนนักศึกษาให้เข้าร่วมกิจกรรม / โครงการพัฒนานักศึกษา

5.1.3 จัดหาแหล่งทุนการศึกษาให้นักศึกษาทั้งประเภททุนให้เปล่าและทุนกู้ยืม

5.1.4 ส่งเสริมให้นักศึกษามีงานทำระหว่างเรียน

5.1.5 จัดระบบสารสนเทศในการประกอบอาชีพและการศึกษาต่อหลังสำเร็จการศึกษา

5.2 การอุทิศตนของนักศึกษา

กรณีที่นักเรียนมีความสงสัยเกี่ยวกับผลการประเมินในรายวิชาใดสามารถที่จะยื่นบันทึกข้อความถึงอาจารย์ผู้สอนเพื่อขอดูหลักฐานในการประเมินของอาจารย์ในแต่ละรายวิชาได้

6. ความต้องการของตลาดแรงงาน สังคม และ/หรือความพึงพอใจของผู้ใช้บัณฑิต

บัณฑิตที่สำเร็จการศึกษาหลักสูตรครุศาสตรบัณฑิต สาขาวิชาภาษาจีน ยังเป็นที่ต้องการของตลาดแรงงาน และสังคม ทั้งนี้เพราะมีจำนวนผู้สำเร็จการศึกษาจำนวนน้อย ซึ่งสวนทางกับความต้องการจำเป็นในสังคม แรงงานไทย ดังนั้นจึงต้องเร่งรัดพัฒนาให้มีผู้สำเร็จการศึกษาด้านการสอนภาษาจีนให้เพียงพอกับความต้องการ ที่จำเป็นในสังคมไทย

7. ตัวบ่งชี้ผลการดำเนินงาน (Key Performance Indicators)

เกณฑ์การประเมินมีดังนี้

หลักสูตรครุศาสตรบัณฑิต สาขาวิชาภาษาจีน กำหนดเกณฑ์การประเมินสอดคล้องกับเกณฑ์ หลักสูตรที่ได้มาตรฐานตามกรอบมาตรฐานคุณวุฒิระดับอุดมศึกษาแห่งชาติ ดังนี้

7.1 มีตัวบ่งชี้บังคับ (ตัวบ่งชี้ที่ 1 – 5) ที่มีผลดำเนินการบรรลุตามเป้าหมาย

7.2 มีจำนวนตัวบ่งชี้รวม (ตัวบ่งชี้ที่ 1 - 12) ที่มีผลการดำเนินการบรรลุเป้าหมาย ไม่น้อยกว่าร้อยละ 80 ของตัวบ่งชี้รวม โดยพิจารณาจากจำนวนตัวบ่งชี้บังคับและตัวบ่งชี้รวมในแต่ละปี ดังนี้

ดัชนีบ่งชี้ผลการดำเนินงาน	ปีที่ 1	ปีที่ 2	ปีที่ 3	ปีที่ 4	ปีที่ 5	ปีที่ 6
(1) อาจารย์ประจำหลักสูตรอย่างน้อยร้อยละ 80 มีส่วนร่วมในการประชุมเพื่อวางแผน ติดตาม และทบทวนการดำเนินงาน หลักสูตร	X	X	X	X	X	X
(2) มีรายละเอียดของหลักสูตร ตามแบบ มคอ.2 ที่สอดคล้องกับ กรอบมาตรฐานคุณวุฒิแห่งชาติ หรือมาตรฐานคุณวุฒิสาขา/ สาขาวิชา (ถ้ามี)	X	X	X	X	X	X
(3) มีรายละเอียดของรายวิชา และรายละเอียดของประสบการณ์ ภาคสนาม (ถ้ามี) ตามแบบ มคอ.3 และ มคอ.4 อย่างน้อย ก่อนการเปิดสอนในแต่ละภาคการศึกษาให้ครบทุกรายวิชา	X	X	X	X	X	X
(4) จัดทำรายงานผลการดำเนินการของรายวิชา และรายงานผลการดำเนินการของประสบการณ์ภาคสนาม (ถ้ามี) ตามแบบ มคอ.5 และ มคอ.6 ภายใน 60 วัน หลังสิ้นสุดภาคการศึกษาที่เปิดสอนให้ครบทุกรายวิชา	X	X	X	X	X	X
(5) จัดทำรายงานผลการดำเนินการของหลักสูตร ตามแบบ มคอ.7 ภายใน 60 วัน หลังสิ้นสุดปีการศึกษา	X	X	X	X	X	X
(6) มีการทวนสอบผลสัมฤทธิ์ของนักศึกษาตามมาตรฐานผลการ เรียนรู้ ที่กำหนดใน มคอ.3 และ มคอ.4 (ถ้ามี) อย่างน้อยร้อยละ 25 ของรายวิชาที่เปิดสอนในแต่ละปีการศึกษา	X	X	X	X	X	X
(7) มีการพัฒนา/ปรับปรุงการจัดการเรียนการสอน กลยุทธ์การ สอน หรือการประเมินผลการเรียนรู้ จากผลการประเมินการ ดำเนินงานที่รายงานใน มคอ.7 ปีที่แล้ว		X	X	X	X	X
(8) อาจารย์ใหม่ (ถ้ามี) ทุกคน ได้รับการปฐมนิเทศหรือคำแนะนำ ด้านการจัดการเรียนการสอน	X	X	X	X	X	X

ดัชนีบ่งชี้ผลการดำเนินงาน	ปีที่	ปีที่	ปีที่	ปีที่	ปีที่	ปีที่
	1	2	3	4	5	6
(9) อาจารย์ประจำทุกคนได้รับการพัฒนาทางวิชาการ และ/หรือวิชาชีพ ไม่น้อยกว่าร้อยละ 50 ต่อปี	X	X	X	X	X	X
(10) จำนวนบุคลากรสนับสนุนการเรียนการสอน (ถ้ามี) ได้รับการพัฒนาวิชาการ และ/หรือวิชาชีพ ไม่น้อยกว่าร้อยละ 50 ต่อปี	-	-	-	-	-	-
(11) ระดับความพึงพอใจของนักศึกษาปีสุดท้าย/บัณฑิตใหม่ที่มีต่อคุณภาพหลักสูตร น้อยเฉลี่ยไม่น้อยกว่า 3.5 จากคะแนนเต็ม 5.0					X	X
(12) ระดับความพึงพอใจของผู้ใช้บัณฑิตที่มีต่อบัณฑิตใหม่เฉลี่ยไม่น้อยกว่า 3.5 จากคะแนนเต็ม 5.0						X

หมายเหตุ : ตัวบ่งชี้ที่ 10 ไม่มีบุคลากรสายสนับสนุน

หมวดที่ 8 การประเมิน และปรับปรุงการดำเนินการของหลักสูตร

1. การประเมินประสิทธิผลของการสอน

1.1 การประเมินกลยุทธ์การสอน

1.1.1 ก่อนสอนมีการประชุมร่วมกันของอาจารย์ในโปรแกรม เพื่อแลกเปลี่ยนความคิดเห็นและข้อเสนอแนะจากอาจารย์ที่มีประสบการณ์และวางแผนการสอนสำหรับรายวิชาที่ผู้สอนแต่ละคนรับผิดชอบ

1.1.2 ขณะดำเนินการสอนมีการประเมินผลการสอนเป็นระยะๆ โดยการสังเกตของผู้สอนและอาจารย์ผู้รับผิดชอบหลักสูตร

1.2 การประเมินทักษะของอาจารย์ในการใช้แผนกลยุทธ์การสอน

1.2.1 การประเมินการสอนโดยนักศึกษาทุกปลายภาคการศึกษา โดยสำนักทะเบียนและประมวลผล

1.2.2 การประเมินการสอนของอาจารย์ผู้สอนและจัดทำรายงานผลการดำเนินงานของรายวิชา

2. การประเมินหลักสูตรในภาพรวม

2.1 การประเมินโดยผู้มีส่วนร่วม (stakeholders) ได้แก่ ผู้เรียน ผู้สอน ผู้ปกครอง ศิษย์เก่า ผู้ใช้บัณฑิต ผู้ประกอบการ

2.2 การประเมินผลการจัดการเรียนการสอนโดยผู้เรียนทุกรายวิชา ทุกภาคการศึกษา

2.3 การประเมินผลกระทบจากการปฏิบัติงานของผู้สำเร็จการศึกษา (Impact Evaluation) ภายหลังสำเร็จการศึกษาทุก 5 ปี

3. การประเมินผลการดำเนินงานตามรายละเอียดหลักสูตร

มีการดำเนินการประเมินคุณภาพการศึกษาประจำปีตามดัชนีบ่งชี้ผลการดำเนินงานที่ระบุในหมวดที่ 7 ข้อ 7 โดยคณะกรรมการประเมินคุณภาพที่ได้รับการแต่งตั้งจากมหาวิทยาลัย

4. การทบทวนผลการประเมิน และวางแผนปรับปรุง

4.1 อาจารย์ผู้สอนทบทวนผลการประเมินการสอนในระหว่างภาคการศึกษา ปรับปรุงกลยุทธ์การสอนทันทีจากข้อมูลที่ได้รับ เมื่อสิ้นภาคการศึกษาอาจารย์ผู้สอนทำรายงานผลการดำเนินงานรายวิชาเสนอประธานโปรแกรม

4.2 อาจารย์ผู้หลักสูตรติดตามผลการดำเนินงานตามดัชนีบ่งชี้หมวดที่ 7 ข้อ 7 จากการประเมินคุณภาพภายใน

4.3 อาจารย์ผู้รับผิดชอบหลักสูตรสรุปผลการดำเนินงานหลักสูตร พิจารณาทบทวนผลการดำเนินงานและวางแผนปรับปรุงการดำเนินงานเพื่อใช้ในรอบปีการศึกษาต่อ

ภาคผนวก ก
คำอธิบายรายวิชา

คำอธิบายรายวิชา
หมวดวิชาศึกษาทั่วไป

1. กลุ่มวิชาภาษาและการสื่อสาร

รหัสวิชา	ชื่อและคำอธิบายรายวิชา	น(ท-ป-อ)
1541001	ทักษะการใช้ภาษาไทย	3(3-0-6)

Thai Language Usage Skills

หลักการ รูปแบบ และวิธีการใช้ภาษาในบริบทต่างๆจากทรัพยากรสารสนเทศ ฝึกปฏิบัติการคิดวิเคราะห์ การสังเคราะห์ การจับประเด็น และการสรุปสาระสำคัญ โดยนำเสนอผลการศึกษาด้วยวาจาและลายลักษณ์

1541002	ภาษาและการสื่อสารเพื่อจุดประสงค์เฉพาะ	3(3-0-6)
---------	---------------------------------------	----------

Language and Communication for Specifics Purposes

หลักการ วิธีการใช้ภาษาและการสื่อสาร เพื่อให้บรรลุตามจุดประสงค์ของการสื่อสาร ฝึกปฏิบัติการพูดและการเขียน และประเมินการพูดและการเขียน

1551001	ภาษาอังกฤษพื้นฐาน	3(3-0-6)
---------	-------------------	----------

Fundamental English

การเขียนประโยคเบื้องต้นตามหลักไวยากรณ์ภาษาอังกฤษ ฝึกการอ่านบทความภาษาอังกฤษสั้น ๆ ฝึกการฟัง และการพูดภาษาอังกฤษจากบทสนทนาต่างๆ

1551002	ภาษาอังกฤษเพื่อการสื่อสาร	3(3-0-6)
---------	---------------------------	----------

English for Communication

โครงสร้างและรูปแบบประโยคภาษาอังกฤษ จากสถานการณ์ต่างๆ มุ่งเน้นการฝึกทักษะการฟัง การพูด การอ่าน และการเขียน เพื่อให้สามารถสื่อสารภาษาอังกฤษได้อย่างถูกต้องตามหลักไวยากรณ์

1561001	ภาษาญี่ปุ่นเพื่อการสื่อสาร	3(3-0-6)
---------	----------------------------	----------

Japanese for Communication

ความหมายของคำศัพท์และสำนวนภาษาญี่ปุ่นในบทสนทนาเรื่องทั่วไปในชีวิตประจำวัน ฝึกการฟัง การเขียน การอ่าน การเล่าเรื่องและอธิบายด้วยคำศัพท์ และสำนวนภาษาญี่ปุ่นในบทสนทนาเรื่องทั่วไปในชีวิตประจำวัน การอธิบายอย่างง่ายในชีวิตประจำวัน เพื่อสามารถใช้ภาษาญี่ปุ่นได้ในสถานการณ์จริง

1571001	ภาษาจีนเพื่อการสื่อสาร	3(3-0-6)
---------	------------------------	----------

Chinese for Communication

หลักการออกเสียง การฟัง พูด บทสนทนาทั่วไปในชีวิตประจำวันเบื้องต้น ตามหลักไวยากรณ์เพื่อให้สื่อสารได้อย่างถูกต้อง และฝึกทักษะการพูดภาษาจีนให้สอดคล้องกับสถานการณ์ต่างๆ และสามารถนำไปประยุกต์ใช้ได้ตามสถานการณ์จริง

- 1571002 ภาษาจีนพื้นฐานเพื่อการท่องเที่ยว 3(3-0-6)
Fundamental Chinese for Tourism
 คำศัพท์ สำนวน และบทสนทนาภาษาจีน ที่ใช้สำหรับการท่องเที่ยวในสถานการณ์ต่างๆ ได้
 อย่างเหมาะสม เพื่อการเดินทางโดยสารรถยนต์ รถไฟ เครื่องบิน การเข้าพักโรงแรม ภัตตาคาร ร้านอาหาร
 การซื้อสินค้า และธุรกิจบริการอื่นๆ ที่เป็นปัจจัยสนับสนุนการท่องเที่ยว การปฏิบัติตนในการเป็นเจ้าของ
 ประเทศที่ดี
- 1661001 ภาษาเกาหลีเพื่อการสื่อสาร 3(3-0-6)
Korean for Communication
 ความหมายของคำศัพท์และสำนวนภาษาเกาหลีในบทสนทนาเรื่องทั่วไปในชีวิตประจำวัน
 ฝึกการฟัง การพูด การอ่าน และการเขียน การเล่าเรื่องและอธิบายด้วยคำศัพท์ และสำนวนภาษาเกาหลีในบท
 สนทนาเรื่องทั่วไปในชีวิตประจำวัน การอธิบายอย่างง่ายในชีวิตประจำวัน เพื่อสามารถใช้ภาษาเกาหลีได้ใน
 สถานการณ์จริง
- 1691001 ภาษาพม่าพื้นฐาน 3(3-0-6)
Fundamental Burmese
 การเรียนรู้พยัญชนะ สระและการออกเสียง หลักไวยากรณ์พื้นฐาน คำศัพท์และสำนวน ฝึก
 การฟัง การพูด การอ่านและการเขียนจากบทสนทนาเบื้องต้น
- 1691002 ภาษาพม่าเพื่อการสื่อสาร 3(3-0-6)
Burmese for Communication
 ความหมายของคำศัพท์และสำนวนภาษาพม่าในบทสนทนาเรื่องทั่วไปในชีวิตประจำวัน ฝึก
 ทักษะด้านการฟัง การพูด การอ่านและการเขียน การเล่าเรื่องและอธิบายด้วยคำศัพท์ และสำนวนภาษาพม่า
 ในบทสนทนาเรื่องทั่วไป การอธิบายอย่างง่ายในชีวิตประจำวัน เพื่อสามารถใช้ภาษาพม่าได้ในสถานการณ์จริง
2. กลุ่มวิชามนุษยศาสตร์
- 1001003 พฤติกรรมมนุษย์กับการพัฒนาตน 3(3-0-6)
Human Behavior and Self-Development
 พฤติกรรมมนุษย์ วิธีการศึกษาพฤติกรรม ปัจจัยพื้นฐานของพฤติกรรม ปัจจัยทางชีววิทยา
 ปัจจัยทางสังคมวิทยา ปัจจัยทางจิตวิทยา องค์ประกอบของพฤติกรรม ความฉลาดทางอารมณ์ การเข้าใจ
 ตนเองและการพัฒนาตนเอง มนุษย์สัมพันธ์ การทำงานเป็นทีมและการอยู่ร่วมกันอย่างเป็นสุข

- 1001005 **ทักษะการคิดและการตัดสินใจ** 3(3-0-6)
Thinking and Decision Making Skill
 กระบวนการคิดของมนุษย์ ตรรกศาสตร์และการใช้เหตุผล การวิเคราะห์ กระบวนการตัดสินใจ ความคิดสร้างสรรค์ การคิดแบบนิรนัย การคิดอย่างมีวิจารณญาณ การคิดแก้ปัญหา การประยุกต์ใช้ความคิดในชีวิตประจำวัน
- 1511001 **จริยธรรมกับมนุษย์** 3(3-0-6)
Ethics and Human Beings
 ความหมายของจริยธรรมและมนุษย์ ความสำคัญของจริยธรรมต่อมนุษย์ ทฤษฎีทางจริยธรรม หลักจริยธรรมที่สำคัญทางปรัชญาและศาสนาสำหรับมนุษย์ การประยุกต์ใช้หลักจริยธรรมเพื่อพัฒนาคุณภาพชีวิตส่วนบุคคลและสังคม
- 1511002 **ความจริงของชีวิต** 3(3-0-6)
Facts of Life
 ความหมายของชีวิต ชีวิตมนุษย์ การดำรงชีวิตในสังคมโลกปัจจุบัน การนำเอาความจริงและหลักศาสนธรรมไปประยุกต์ใช้ในการแก้ปัญหา พัฒนาชีวิตและสังคม คุณธรรมจริยธรรมตามหลักศาสนธรรม ชีวิตที่มีสันติสุข และสังคมที่มีสันติภาพ
- 1521001 **พุทธศาสนา** 3(3-0-6)
Buddhism
 ประวัติ องค์ประกอบต่างๆ และลักษณะสำคัญของพระพุทธศาสนา หลักธรรมสำคัญต่างๆ ของพระพุทธศาสนา พระพุทธศาสนากับสังคมไทย หลักจริยธรรมในพระพุทธศาสนา เน้นการปฏิบัติในชีวิตประจำวัน การพัฒนาตน และการพัฒนาสังคม
- 1631001 **สารสนเทศเพื่อการศึกษาและการค้นคว้า** 3(3-0-6)
Information for Study and Research
 ความหมาย ความสำคัญ บทบาทของสารสนเทศ มาตรฐานการรู้สารสนเทศ ทรัพยากรสารสนเทศ การจัดระบบทรัพยากรสารสนเทศ แหล่งสารสนเทศ เครื่องมือสืบค้นทรัพยากรสารสนเทศ การเข้าถึงสารสนเทศ การอ้างอิง และการนำเสนอผลการศึกษาค้นคว้า
- 2011001 **สุนทรียภาพทางทัศนศิลป์** 3(3-0-6)
Aesthetics of Visual Arts
 สุนทรียภาพที่เกี่ยวกับความประทับใจและสะท้อนใจในธรรมชาติสิ่งแวดล้อม ที่เป็นแรงบันดาลใจในการสร้างผลงานทัศนศิลป์แขนงจิตรกรรม ประติมากรรม สถาปัตยกรรม พร้อมทั้งรับรู้องค์ประกอบความงาม หลักการจัดภาพ ทฤษฎีการถ่ายทอดของงานทัศนศิลป์ไทย จนเกิดคุณค่าของงาน

ทัศนศิลป์ด้านความงามและเรื่องราว โดยผ่านขั้นตอนการเรียนรู้ในหลักการดูงานทัศนศิลป์เบื้องต้น และนำไปสู่การวิจารณ์ผลงานทัศนศิลป์ตามหลักวิชาการ

2051001 สุนทรียภาพทางศิลปะการแสดง 3(3-0-6)

Aesthetics of Performing Arts

การจำแนกข้อต่างในศาสตร์ของความงาม ความหมายของสุนทรียภาพทางศิลปะการแสดง องค์ประกอบของศิลปะการแสดงทางนาฏศิลป์ไทย นาฏศิลป์สากล ความสำคัญของการรับรู้ ศาสตร์ต่างๆ ของการเห็น การได้ยิน การเคลื่อนไหว ศิลปะการแสดง

2061001 สัจคีตนิยม 3(3-0-6)

Music Appreciation

องค์ประกอบพื้นฐานของดนตรี เครื่องดนตรีไทย เครื่องดนตรีตะวันตก การประสมวงดนตรีไทย วงดนตรีตะวันตก คีตลักษณ์ที่พบเห็นทั่วไป คีตกวีที่สำคัญและคีตวรรณกรรมที่ได้รับการยกย่องบางบท ประวัติดนตรีที่ควรทราบ และประสบการณ์การฟังดนตรีเพื่อก่อให้เกิดความซาบซึ้ง

3501001 การพัฒนาภาวะผู้นำ 3(3-0-6)

Leadership Development

ความหมาย ความสำคัญ พัฒนาการของแนวคิดและทฤษฎีภาวะผู้นำ การพัฒนาภาวะผู้นำ การตัดสินใจ การจูงใจและสร้างขวัญกำลังใจ การติดต่อสื่อสารและพัฒนาทีมงาน การจัดการความขัดแย้ง การจัดการการเปลี่ยนแปลง

3501003 การพัฒนาบุคลิกภาพและศิลปะการเข้าสังคม 3(3-0-6)

Personality Development and the Arts of Socializing

ความหมาย ความสำคัญ และองค์ประกอบของบุคลิกภาพ การพัฒนาบุคลิกภาพในด้าน การพูด การแต่งกาย การมีปฏิสัมพันธ์ระหว่างบุคคล ศิลปะการเข้าสังคม

3. กลุ่มวิชาสังคมศาสตร์

2501001 ประวัติศาสตร์สังคมและวัฒนธรรมไทย 3(3-0-6)

History of Thai Society and Culture

พัฒนาการทางประวัติศาสตร์ในด้านการเมือง เศรษฐกิจ สังคมและวัฒนธรรมในสังคมไทย เจื่อนไขหรือปัจจัยที่กำหนดลักษณะความเปลี่ยนแปลงของโครงสร้างในด้านการเมือง เศรษฐกิจ สังคมและวัฒนธรรมไทย มรดกทางวัฒนธรรมที่ตกทอดจากอดีตมาสู่ปัจจุบัน ความเข้าใจเกี่ยวกับปรากฏการณ์และปัญหาทางสังคมที่เกิดขึ้นในสังคมไทยร่วมสมัย

- 2501003 **จิตสาธารณะและพันธะทางสังคมของพลเมือง** 3(3-0-6)
- Public Mind and Civic Social Engagement**
 บทบาทหน้าที่ จิตสำนึกและความรับผิดชอบของการเป็นสมาชิกที่ดีของสังคม พันธะทางสังคมของพลเมือง กระบวนการพัฒนาจิตสาธารณะ ความเป็นพลเมืองที่ดีในระบอบประชาธิปไตย การมีคุณธรรม จริยธรรม แนวคิด หลักการการป้องกันและปราบปรามการทุจริตในสังคมไทย สาเหตุ ผลกระทบที่เกิดจากการทุจริตประพุดติมิชอบในมิติต่างๆ แนวทางแก้ไขโดยการประยุกต์แนวคิดความเป็นพลเมือง
- 2501004 **สหวิทยาการสังคมศาสตร์เพื่อการพัฒนา** 3(3-0-6)
- Interdisciplinary Social Science for Development**
 ปรากฏการณ์ที่สำคัญของโลก อาเซียนและไทย ในมิติสหวิทยาการทางสังคมเพื่อให้เกิดมุมมองต่อความหลากหลายและเข้าปฏิสัมพันธ์ในโลกสมัยใหม่ จิตสำนึกสากล โลกทัศน์ใหม่ในมิติทางการเมือง เศรษฐกิจ สังคมวัฒนธรรม รัฐชาติและความเป็นชาติ การรวมกลุ่มในโลกปัจจุบัน สันติศึกษา ศาสนาสำหรับโลกสมัยใหม่ ความเป็นพลเมืองโลก เพศสภาวะและเพศสภาพ สังคมสมัยใหม่
- 2521001 **โลกาภิวัตน์และท้องถิ่นวิวัฒน์** 3(3-0-6)
- Globalization and Localization**
 แนวคิด รูปแบบการเปลี่ยนแปลงของสังคมชนบทไทยที่เชื่อมโยงสัมพันธ์กับโลกและประเทศในกลุ่มอาเซียน การเปลี่ยนแปลงจากสังคมเกษตรกรรมสู่สังคมอุตสาหกรรม สังคมสมัยใหม่ และสังคมหลังสมัยใหม่ผ่านวาทกรรมว่าด้วยการพัฒนาทั้งการเปลี่ยนแปลงในเชิงโครงสร้างทางเศรษฐกิจ สังคม วัฒนธรรม และ วิถีชีวิตอันเป็นผลมาจากโลกาภิวัตน์ และขบวนการเคลื่อนไหวท้องถิ่นวิวัฒน์
- 2521002 **อาเซียนศึกษา** 3(3-0-6)
- ASEAN Studies**
 ความหมาย ความสำคัญ ความเป็นมาของอาเซียน กฎบัตร การเมือง เศรษฐกิจ สังคม วัฒนธรรม วิถีอาเซียน ความสามารถในการแข่งขัน เขตการค้าเสรี เขตเศรษฐกิจพิเศษ การเคลื่อนย้ายอย่างเสรีของสินค้า บริการ การลงทุน เงินทุน แรงงานทักษะ และตลาดอาเซียน การท่องเที่ยว การเกษตร การศึกษา การกีฬา สุขภาพ และช่องว่างของการพัฒนาอาเซียน
- 2541001 **มนุษย์ ชุมชนและสิ่งแวดล้อม** 3(3-0-6)
- Human Beings, Community and Environment**
 ระบบนิเวศ มนุษย์ ชุมชน และสิ่งแวดล้อม ความสัมพันธ์ระหว่างมนุษย์ ชุมชนและสิ่งแวดล้อม และความสัมพันธ์ทางพื้นที่ ความหลากหลายทางชีวภาพ ผลกระทบที่เกิดจากกิจกรรมของมนุษย์ต่อสิ่งแวดล้อม ด้านการใช้พลังงาน ด้านการเกษตร แนวทางการแก้ปัญหาจริยศาสตร์สิ่งแวดล้อม หลักการอนุรักษ์ การมีส่วนร่วมการจัดการเชิงบูรณาการ และการพัฒนาอย่างยั่งยืน

- 2541002 **การจัดการทรัพยากรท้องถิ่น** 3(3-0-6)
- Local Resource Management**
 ทรัพยากรท้องถิ่น การจัดการแบบบูรณาการเชิงระบบ โดยมุ่งใช้มาตรการทางสังคม เศรษฐศาสตร์ นิติศาสตร์ ธรรมชาติบาล ภูมิปัญญาท้องถิ่น การมีส่วนร่วม หลักความพอเพียง การจัดการสิ่งแวดล้อม การพัฒนาอย่างยั่งยืน และเทคโนโลยีภูมิสารสนเทศ เพื่อเน้นความเป็นชุมชน ท้องถิ่นและความยั่งยืน
- 2551002 **ความรู้พื้นฐานเกี่ยวกับการเมืองการปกครองไทย** 3(3-0-6)
- Fundamental Knowledge on Thai Politics and Government**
 แนวคิด และวิวัฒนาการของการเมืองการปกครองไทย รัฐธรรมนูญ พัฒนาการทางประชาธิปไตยของไทยรวมทั้งกระบวนการทางการเมืองและบทบาทและหน้าที่ของสถาบันทางการเมืองไทย การจัดระเบียบการปกครอง ตลอดจนวิเคราะห์ปัญหาและแนวโน้มการเมืองไทยในอนาคต
- 2561001 **ความรู้เบื้องต้นเกี่ยวกับกฎหมาย** 3(3-0-6)
- Introduction to Laws**
 ความรู้พื้นฐานทั่วไปเกี่ยวกับกฎหมาย ที่มา ลักษณะและชนิดต่างๆของกฎหมาย การใช้และการยกเลิกกฎหมาย หลักทั่วไปของกฎหมายแพ่งและอาญา
- 3501004 **การริเริ่มการประกอบธุรกิจ** 3(3-0-6)
- Business Initiation**
 ความหมาย ความสำคัญ และกระบวนการริเริ่มธุรกิจ การประเมินความพร้อมในการประกอบธุรกิจ การค้นหาโอกาสทางธุรกิจ การวางแผนธุรกิจ การเข้าสู่ตลาด การประเมินผล และการปรับปรุงธุรกิจ
- 3531001 **การเงินในชีวิตประจำวัน** 3(3-0-6)
- Finance in Daily Life**
 การวางแผนและการบริหารการเงินในชีวิตประจำวันสำหรับบุคคลและครอบครัวเพื่ออนาคต การวางแผนการออม การลงทุน และหลังการเกษียณ วิธีการของสินเชื่อส่วนบุคคลและการลงทุน การรู้จักใช้เงินเพื่อสุขภาพและพักผ่อนบันเทิง
- 3541001 **การเป็นผู้ประกอบการ** 3(3-0-6)
- Entrepreneurship**
 แนวคิดและทฤษฎีการเป็นผู้ประกอบการ องค์ประกอบที่เกี่ยวกับความพร้อมในการประกอบการ การมองหาโอกาส และความท้าทายในการเป็นผู้ประกอบการ แนวทางการจัดตั้งธุรกิจ จริยธรรมและความรับผิดชอบต่อสังคม กฎหมายที่เกี่ยวข้องกับแนวโน้มการเป็นผู้ประกอบการ

3591002 **เศรษฐกิจพอเพียง** **3(3-0-6)**
Sufficiency Economy
 ความหมาย หลักการ และแนวทางการดำเนินชีวิตตามปรัชญาของเศรษฐกิจพอเพียง เรียนรู้จากการปฏิบัติเพื่อให้เกิดความเสียสละ มีจิตอาสา เป็นแบบอย่างที่ดีในวิถีชีวิตแห่งความพอเพียง การสืบสานภูมิปัญญาท้องถิ่นในบริบทของสังคมยุคใหม่ การสืบสานแนวคิด รูปแบบปรัชญาของเศรษฐกิจพอเพียงเพื่อให้รู้จักความจริงของชีวิต การนำหลักปรัชญาของเศรษฐกิจพอเพียงไปประยุกต์ใช้ในการดำรงชีวิตให้เกิดความเหมาะสมกับสภาพสังคมที่เปลี่ยนไป

4. กลุ่มวิชาคณิตศาสตร์ วิทยาศาสตร์และเทคโนโลยี

1161001 **กีฬาและนันทนาการเพื่อคุณภาพชีวิต** **3(2-2-5)**
Sports and Recreation for Quality of Life
 ความสำคัญและความจำเป็นของการเล่นกีฬาและการเข้าร่วมกิจกรรมนันทนาการต่อการพัฒนาคุณภาพชีวิต ขอบข่ายของกิจกรรมกีฬาและนันทนาการ คุณค่าของกิจกรรมกีฬาและนันทนาการต่อร่างกาย จิตใจ อารมณ์และสังคม การประเมินสุขภาพของตนเอง การเลือกรูปแบบของกิจกรรม กีฬาและนันทนาการ ฝึกทักษะเบื้องต้นในการเล่นกีฬา การจัดกิจกรรมทางนันทนาการ

1161002 **การออกกำลังกายเพื่อสุขภาพ** **3(2-2-5)**
Exercise for Health
 ความหมาย ขอบข่าย จุดมุ่งหมาย และคุณประโยชน์ของการออกกำลังกาย หลักการและขั้นตอนของการออกกำลังกายเพื่อสุขภาพ การออกกำลังกายเพื่อพัฒนาสมรรถภาพ ทางกายด้านต่าง ๆ การเลือกกิจกรรมการออกกำลังกายให้สอดคล้องกับเพศและวัย การประเมินผลการออกกำลังกายอย่างถูกวิธี การใช้อุปกรณ์และเครื่องมือการออกกำลังกาย การฝึกการออกกำลังกายในสถานบริการออกกำลังกาย การทดสอบสมรรถภาพทางกาย

4001002 **วิทยาศาสตร์และเทคโนโลยีเพื่อชีวิตประจำวัน** **3(3-0-6)**
Science and Technology for Daily Life
 ความหมายของวิทยาศาสตร์และเทคโนโลยี องค์ประกอบ และกระบวนการแสวงหาความรู้ทางวิทยาศาสตร์ พลังงาน สารเคมี เทคโนโลยี สมุนไพรในชีวิตประจำวัน

4001003 **การอนุรักษ์สิ่งแวดล้อมและทรัพยากรธรรมชาติ** **3(3-0-6)**
Environments and Natural Resources Conservation
 ความหมาย ประเภทของสิ่งแวดล้อมและทรัพยากรธรรมชาติ ความสำคัญของสิ่งแวดล้อมและทรัพยากรธรรมชาติต่อระบบสิ่งแวดล้อมและมนุษย์ อธิบายสถานการณ์สิ่งแวดล้อมที่เกิดขึ้นในปัจจุบันในประเทศและโลก ปัญหา ผลกระทบที่เกิดขึ้นกับสิ่งแวดล้อมและทรัพยากรธรรมชาติ การอนุรักษ์และการจัดการทรัพยากรธรรมชาติอย่างยั่งยืนควบคู่กับหลักคุณธรรมและจริยธรรม

- 4071001 สุขภาพและสุขอนามัย 3(3-0-6)
Health and Health Care
 ลักษณะสุขภาพที่ดี การป้องกันโรคและยาเสพติด การปฐมพยาบาลเบื้องต้น การส่งเสริมสุขภาพ โรคติดต่อ โรคติดต่อทางเพศสัมพันธ์ การคุมกำเนิด อุบัติเหตุและการป้องกัน สิ่งแวดล้อมและสุขอนามัยในการประกอบอาชีพ และระบบหลักประกันสุขภาพ
- 4091001 คณิตศาสตร์ในชีวิตประจำวัน 3(3-0-6)
Mathematics in Daily Life
 ดอกเบี้ย การซื้อเงินผ่อน การเช่าซื้อ การจำนอง การจำนำและการขายฝาก การคำนวณภาษี คณิตศาสตร์การเงินเบื้องต้น การประยุกต์ใช้ความรู้คณิตศาสตร์ในชีวิตประจำวัน
- 4091003 คณิตศาสตร์กับการตัดสินใจ 3(3-0-6)
Mathematics and Decision Making
 ตรรกศาสตร์และการให้เหตุผล ระเบียบวิธีทางสถิติ การวัดแนวโน้มเข้าสู่ส่วนกลาง การวัดการกระจาย ความน่าจะเป็นและทฤษฎีการตัดสินใจเบื้องต้น กำหนดการเชิงเส้นฝึกปฏิบัติการใช้โปรแกรมสำเร็จรูปทางด้านสถิติและการตัดสินใจ
- 4121001 คอมพิวเตอร์และเทคโนโลยีสารสนเทศ 3(2-2-5)
Computer and Information Technology
 การใช้ระบบปฏิบัติการ โปรแกรมมอรรถประโยชน์ การใช้งานอินเทอร์เน็ต การสืบค้นข้อมูลสารสนเทศ เรียนรู้เทคโนโลยีสารสนเทศและการสื่อสารสมัยใหม่ การประยุกต์ใช้งาน กฎหมายและจริยธรรมจรรยาบรรณในการใช้เทคโนโลยีสารสนเทศ
- 4121005 การออกแบบและพัฒนาเว็บไซต์ 3(2-2-5)
Website Design and Development
 การใช้เครื่องมือและวิธีการในการออกแบบและพัฒนาเว็บไซต์ การประยุกต์ใช้กับระบบงานขององค์กร การสร้างและออกแบบเว็บเพจโดยใช้โปรแกรมสำเร็จรูป
- 4121006 โปรแกรมสำเร็จรูปเพื่อการประยุกต์ใช้งาน 3(2-2-5)
Package Software for Application
 การใช้โปรแกรมด้านการประมวลผลคำ โปรแกรมด้านการนำเสนอผลงาน และโปรแกรมกระดานคำนวณอิเล็กทรอนิกส์ เพื่อนำไปประยุกต์ใช้งานในชีวิตประจำวัน

5001001 เกษตรในชีวิตประจำวัน 3(3-0-6)
Agriculture in Daily Life
วิวัฒนาการ และความสำคัญของการเกษตร ระบบการเกษตรที่เหมาะสม การผลิตพืช การผลิตสัตว์ เกษตรอินทรีย์ การเกษตรตามแนวพระราชดำริ ปัจจัยสภาพแวดล้อมต่อการผลิตทางการเกษตร ผลพลอยได้จากการเกษตรและการใช้ประโยชน์ ผลกระทบจากการประกอบอาชีพเกษตรกรรม

5071001 อาหารเพื่อสุขภาพ 3(3-0-6)
Food for Health
อันตรายจากอาหาร ปัญหาสุขภาพและโรคที่เกิดจากอาหาร สิ่งเจือปนและสิ่งปนเปื้อนในอาหารที่มีผลต่อสุขภาพ หลักการบริโภคอาหารเพื่อให้มีสุขภาพดี สุขลักษณะของอาหารกับสุขภาพ ผลิตภัณฑ์เสริมอาหาร อาหารชีวจิต อาหารและสมุนไพร อาหารดัดแปลงพันธุกรรม ฉลากอาหารและฉลากโภชนาการ

5501001 เทคโนโลยีในชีวิตประจำวัน 3(3-0-6)
Technology in Daily Life
ความเป็นมาเกี่ยวกับเทคโนโลยีที่นำมาใช้ในชีวิตประจำวัน เทคโนโลยีท้องถิ่น ทางเลือกในการใช้เทคโนโลยี การใช้เครื่องมือ เครื่องจักร เครื่องใช้ต่าง ๆ การดูแลรักษาเครื่องมือและการซ่อมบำรุง

1.หมวดวิชาชีพครู วิชาชีพครูบังคับ

1012101 ความเป็นครูและปรัชญาการศึกษา 3(3-0-6)
Philosophy and Self-actualization for teacher
ความเป็นครู คุณลักษณะ และมาตรฐานวิชาชีพครูการปลูกฝังจิตวิญญาณความเป็นครู กฎหมายที่เกี่ยวข้องกับครูและวิชาชีพครู การจัดการความรู้เกี่ยวกับวิชาชีพครู การสร้างความก้าวหน้าและพัฒนาวิชาชีพครูอย่างต่อเนื่อง ปรัชญา แนวคิด และทฤษฎีทางการศึกษา ศาสนา เศรษฐกิจ สังคม วัฒนธรรม แนวคิด และกลวิธีการจัดการศึกษา เพื่อเสริมสร้างการพัฒนาที่ยั่งยืน หลักธรรมาภิบาล และความซื่อสัตย์ สุจริต คุณธรรม และจริยธรรมของวิชาชีพครู จรรยาบรรณของวิชาชีพที่คุรุสภากำหนด ความรอบรู้ในเนื้อหาวิชาที่สอนและกลยุทธ์การสอน เพื่อให้เรียนคิดวิเคราะห์ สังเคราะห์ สร้างสรรค์สิ่งใหม่ๆ ได้ แสวงหา เลือกใช้ข้อมูลข่าวสารความรู้เพื่อให้ทันต่อการเปลี่ยนแปลง ปฏิสัมพันธ์ระหว่างครูกับผู้เรียนที่ส่งเสริมการพัฒนาศักยภาพผู้เรียน มีจิตวิญญาณความเป็นครู ประยุกต์ใช้เพื่อพัฒนาสถานศึกษาวิเคราะห์เกี่ยวกับการศึกษาเพื่อพัฒนาที่ยั่งยืน ปฏิบัติตนเป็นแบบอย่างที่ดี มีจิตสำนึกสาธารณะ และเสียสละให้สังคม ปฏิบัติตามจรรยาบรรณของวิชาชีพ

1012103 ภาษาและวัฒนธรรมสำหรับครู 3(2-2-5)
Language and Culture for teacher
ภาษาไทยและวัฒนธรรมไทยเพื่อการเป็นครู และการพัฒนาวิชาชีพครู การใช้ทักษะพื้นฐานในการฟัง พูด อ่านและเขียนตามหลักของการใช้ภาษาเพื่อการสื่อความหมายที่ถูกต้องตามหลักภาษาไทย รวมไปถึงวัฒนธรรมประเพณี วิถีชีวิตของคนไทย ใช้ภาษาและวัฒนธรรมเพื่อการอยู่ร่วมกันอย่างสันติ

- 1012104** **ภาษาอังกฤษสำหรับครู** **3(2-2-5)**
English for Teachers
 การสื่อสารภาษาอังกฤษ การใช้ทักษะการฟัง การพูด การอ่าน และการเขียนสถานการณ์ต่างๆ ในการจัดการเรียนการสอนในห้องเรียนและการจัดการในชั้นเรียน การใช้ทักษะพื้นฐานในการฟัง พูด อ่านและเขียนตามหลักของการใช้ภาษาเพื่อการสื่อความหมายที่ถูกต้อง ใช้ภาษาและวัฒนธรรมเพื่อการอยู่ร่วมกันอย่างสันติ
- 1022001** **การพัฒนาหลักสูตร** **3(2-2-5)**
Curriculum Development
 หลักการ แนวคิดในการจัดทำหลักสูตร การนำหลักสูตรไปใช้ การพัฒนาหลักสูตร การวิเคราะห์หลักสูตรในการจัดทำหลักสูตรสถานศึกษา การวิเคราะห์หลักสูตรและสามารถจัดทำหลักสูตรได้ ปฏิบัติการประเมินหลักสูตรและนำผลการประเมินไปใช้ในการพัฒนาหลักสูตร
- 1022002** **การจัดการเรียนรู้และการบริหารจัดการในชั้นเรียน** **3(2-2-5)**
Principle of Learning Management and Classroom Management
 หลักการ แนวคิด แนวปฏิบัติเกี่ยวกับการจัดทำแผนการเรียนรู้ การจัดการเรียนรู้และสิ่งแวดล้อมเพื่อการเรียนรู้ ทฤษฎีและรูปแบบการจัดการเรียนรู้เพื่อให้ผู้เรียนรู้จักคิดวิเคราะห์ คิดสร้างสรรค์ และแก้ปัญหาได้ การบูรณาการเรียนรู้อย่างบูรณาการ การจัดการชั้นเรียน การพัฒนาศูนย์การเรียนรู้ในสถานศึกษา การจัดทำแผนการเรียนรู้และนำไปสู่การปฏิบัติให้เกิดผลจริง การสร้างบรรยากาศการจัดการชั้นเรียนให้ผู้เรียนเกิดการเรียนรู้
- 1032201** **นวัตกรรมและเทคโนโลยีสารสนเทศทางการศึกษา** **3(2-2-5)**
Innovation and Education Information Technology
 หลักการ แนวคิด การออกแบบ การประยุกต์ใช้ และการประเมินสื่อ นวัตกรรม เทคโนโลยีสารสนเทศ เพื่อการเรียนรู้ เทคโนโลยีสารสนเทศเพื่อการสื่อสาร การประยุกต์ใช้และประเมินสื่อ นวัตกรรม เทคโนโลยีสารสนเทศเพื่อการเรียนรู้ และใช้เทคโนโลยีสารสนเทศเพื่อการสื่อสาร
- 1043001** **การวัดและประเมินผลการเรียนรู้** **3(2-2-5)**
Learning Measurement and Evaluation
 หลักการ แนวคิด และแนวปฏิบัติในการวัด และประเมินผลการเรียนรู้ของผู้เรียน การประเมินภาคปฏิบัติ การประเมินผลแบบย่อยและแบบรวม การประเมินผลการเรียนรู้ตามสภาพจริง การสร้างและการวิเคราะห์คุณภาพของเครื่องมือวัดผล การเรียนรู้ ระเบียบการประเมินผลการเรียน การปฏิบัติการวัดและประเมินผล สามารถวัดและประเมินได้ และการนำผลการประเมินไปใช้ในการพัฒนาผู้เรียน

- 1052001 จิตวิทยาสำหรับครู 3(3-0-6)
Psychology for teacher
 จิตวิทยาพื้นฐาน จิตวิทยาพัฒนาการของมนุษย์ จิตวิทยาการเรียนรู้ และจิตวิทยาการศึกษา
 จิตวิทยาแนะแนวและการให้คำปรึกษา การประยุกต์ใช้ในการเรียนการสอน สามารถให้คำแนะนำช่วยเหลือ
 ผู้เรียนให้มีคุณภาพชีวิตที่ดีขึ้น ใช้จิตวิทยาเพื่อความเข้าใจและสนับสนุนการเรียนรู้ของผู้เรียนให้เต็มศักยภาพ
- 1043002 การวิจัยเพื่อพัฒนาการเรียนรู้ 3(2-2-5)
Research for Learning Development
 หลักการ แนวคิด แนวปฏิบัติในการวิจัย การออกแบบการวิจัย กระบวนการวิจัย สถิติเพื่อ
 การวิจัย การวิจัยเพื่อพัฒนาการเรียนรู้ การใช้และผลิตงานวิจัยเพื่อพัฒนาการเรียนรู้ การนำผลการวิจัยไปใช้
 ในการจัดการเรียนการสอน ปฏิบัติการทำวิจัยเพื่อพัฒนาการเรียนการสอนและพัฒนาผู้เรียน
- 1063005 การประกันคุณภาพการศึกษา 3(3-0-6)
Educational Quality Assurance
 หลักการ แนวคิด เกี่ยวกับการบริหารจัดการในสถานศึกษา แนวปฏิบัติเกี่ยวกับการจัดการคุณภาพ
 การศึกษา การประกันคุณภาพการศึกษา กฎหมายที่เกี่ยวข้องกับการปฏิบัติราชการในสถานศึกษา การจัด
 กิจกรรมการเรียนรู้และพัฒนาคุณภาพการเรียนรู้อย่างต่อเนื่อง การดำเนินการจัดกิจกรรมประเมินคุณภาพ
 การจัดกิจกรรมการเรียนรู้
- 1003101 การฝึกปฏิบัติวิชาชีพครูระหว่างเรียน 1 1(90)
Practicum 1
 สังเกตการณ์และฝึกการเป็นผู้ช่วยครู เรียนรู้งานในหน้าที่ครู โดยศึกษาเกี่ยวกับธรรมชาติและ
 พัฒนาการเรียนรู้ของผู้เรียน การบริหารจัดการในชั้นเรียนตามหลักสูตรในระดับการศึกษาที่เกี่ยวข้องและ
 บทบาทหน้าที่ของความเป็นครู
- 1004102 การฝึกปฏิบัติวิชาชีพครูระหว่างเรียน 2 1(90)
Practicum 2
 รายวิชาที่ต้องเรียนมาก่อน : 1003101 การฝึกปฏิบัติระหว่างเรียน 1
 การจัดทำแผนการจัดการเรียนรู้ให้ผู้เรียนสร้างความรู้ด้วยตนเอง การทดลองสอนในสถานการณ์
 จำลอง และสถานการณ์จริง ออกแบบทดสอบ ข้อสอบหรือเครื่องมือวัดผล การตรวจข้อสอบ การให้คะแนน
 และการตัดสินผลการเรียน การสอนภาคปฏิบัติและการให้คะแนน
 การวิจัยแก้ปัญหาผู้เรียน การพัฒนาความเป็นครูมืออาชีพ ปฏิบัติการจัดทำแผนการจัดการเรียนรู้ เพื่อ
 จุดประสงค์การสอนที่หลากหลาย สามารถปฏิบัติการสอน ออกแบบทดสอบ วัดและประเมินผลผู้เรียน

วิชาชีพครูเลือก

1012002 การจัดการค่ายวิชาการ 2(1-2-3)

Academic Camp Management

ศึกษาและฝึกทักษะการจัดการค่ายวิชาการ กิจกรรมนันทนาการตามกระบวนการ PDCA การวางแผน (Plan) การดำเนินการ (Do) การตรวจสอบ (Check) การปรับปรุงแก้ไข (Act) การจัดทำรายงานการดำเนินงานการจัดการค่ายและการฝึกปฏิบัติการจัดการค่ายวิชาการในสถานศึกษา

1063004 หลักการบริหารการศึกษา 2(1-2-3)

Principal of Educational Administration

บริบท ความเป็นมาของหลักการ ทฤษฎี แนวคิดทางการบริหารการศึกษา และการบริหารสถานศึกษา ระบบการศึกษา ความสามารถเชิงสมรรถนะของผู้บริหารในศตวรรษที่ 21 ภาวะผู้นำและผู้ตาม รวมทั้งวัฒนธรรมและการติดต่อสื่อสารทั้งภายในและภายนอกองค์กร การพัฒนาองค์กรแห่งนวัตกรรม การจัดการเรียนรู้

1022003 ทักษะการสอน และเทคนิคการจัดการเรียนรู้ 2(1-2-3)

Skills and Techniques of Learning Management

ความหมาย ขอบข่าย ความสำคัญของทักษะการสอน และเทคนิคการจัดการเรียนรู้

1063005 ภาวะผู้นำทางการศึกษา 2(1-2-3)

Educational Administration Leadership

แนวคิด ทฤษฎี หลักการของภาวะผู้นำ การเสริมสร้างภาวะผู้นำทางการศึกษา การคิดอย่างเป็นระบบ การบริหารความสัมพันธ์ทั้งในระดับบุคคล ระดับองค์กรและการสื่อสารสารสนเทศในยุคแห่งการเรียนรู้ การจัดการและพัฒนาทรัพยากรทางการศึกษาในบริบทของการเปลี่ยนแปลงของสังคม การเสริมสร้างวัฒนธรรมองค์กรที่สามารถบูรณาการกฎ ระเบียบ และองค์ความรู้ทางการศึกษานำไปสู่การพัฒนาคุณภาพการจัดการศึกษา

1033202 การสร้างสื่อและแบบเรียน 2(1-2-3)

Medias Texts Construction

การผลิตสื่อและแบบเรียน โดยใช้วัสดุในท้องถิ่น และการนำเทคโนโลยีเข้ามามีส่วนร่วม ในการผลิต สามารถนำไปประยุกต์ใช้ได้ ความคิดสร้างสรรค์และต่อยอดการสร้างและการใช้สื่อ นวัตกรรม และแบบเรียนอย่างหลากหลาย เพื่อตอบสนองความแตกต่างระหว่างบุคคล และพัฒนาศักยภาพของผู้เรียน

- 1043003 สถิติเพื่อการวิเคราะห์ข้อมูลทางการศึกษา 2(1-2-3)
Statistics for Data Analysis in Education
 หลักการระเบียบวิธีการทางสถิติ ประเภทของสถิติและเทคนิคทางสถิติที่ใช้ในทางการศึกษา สถิติภาคบรรยาย สถิติอ้างอิง การเลือกใช้สถิติที่เหมาะสมกับข้อมูลทางการศึกษาและการใช้โปรแกรมสำเร็จรูปในการวิเคราะห์ข้อมูล
- 1053002 การแนะแนวและกิจกรรมพัฒนาผู้เรียน 2(2-0-4)
Guidance and Activities for Student Development
 ความหมาย ความสำคัญและปรัชญาการแนะแนว คุณสมบัติ และจรรยาบรรณของครูแนะแนว หลักการและประเภทของการแนะแนว การจัดกิจกรรมแนะแนวและบริการแนะแนวในสถานศึกษาและความหมาย ความสำคัญ จุดมุ่งหมายของกิจกรรมพัฒนาผู้เรียนหลักการขอข่าย และประเภทของกิจกรรมแนะแนวทางในการจัดทำโครงการและกิจกรรมพัฒนาผู้เรียน
- 1083001 การศึกษาแบบเรียนรวม 2(2-0-4)
Inclusive Education
 ความหมาย ประวัติ ปรัชญา บทบาท ความสำคัญและความรู้พื้นฐานของการศึกษาพิเศษ ลักษณะประเภทเด็กพิเศษ แบบเรียนรวม การปรับเปลี่ยนเพื่อการจัดการศึกษาแบบเรียนรวม เทคนิคการสอน การจัดการพฤติกรรม บริการสนับสนุน และการออกแบบสากล
- 1001002 ภาษาไทยเพื่อการสื่อสารสำหรับครู 2(2-0-4)
Thai Language for Communication of Teachers
 ฝึกทักษะการใช้ภาษาไทยเพื่อการสื่อสาร สามารถใช้ทักษะการฟัง การพูด การอ่านและการเขียนเพื่อสื่อความหมายอย่างถูกต้อง ตลอดจนสามารถใช้ภาษาไทยเพื่อปฏิบัติงานในหน้าที่ครูได้อย่างถูกต้องตามระเบียบทางราชการ
- 1005101 ภาษาอังกฤษเพื่อการสื่อสารสำหรับครู 2(2-0-4)
English Language for Communication of Teachers
 การใช้ทักษะพื้นฐานในการฟัง พูด อ่านและเขียน ตามหลักของการใช้ภาษาอังกฤษ เพื่อการสื่อสารเบื้องต้นตลอดจนการใช้ภาษาอังกฤษในการจัดการเรียนรู้ได้อย่างเหมาะสม
- 1024001 ภาษาจีนเพื่อการสื่อสารสำหรับครู 2(2-0-4)
Chinese Language for Communication of Teachers
 การใช้ทักษะภาษาจีนเพื่อการสื่อสาร สามารถใช้ทักษะการฟัง การพูด การอ่านและการเขียนภาษาจีน ตลอดจนการใช้ภาษาจีนในการจัดการเรียนรู้ได้อย่างเหมาะสม

1031101 คอมพิวเตอร์เพื่อการศึกษา 2(1-2-3)
Computers for Education
ความหมาย ความสำคัญของคอมพิวเตอร์เพื่อการศึกษา การใช้โปรแกรมสำเร็จรูปเพื่อการ
จัดทำเอกสาร การคำนวณ การนำเสนองาน และการสืบค้นข้อมูล การประยุกต์ใช้คอมพิวเตอร์ในการจัดการ
เรียนรู้ และการบริหารจัดการศึกษา

วิชาชีพครูปฏิบัติ

1005103 การปฏิบัติการสอนในสถานศึกษา 1 6(540)
Internship 1
การปฏิบัติการสอนวิชาเอกในสถานศึกษา การจัดทำแผนการจัดการเรียนรู้ ให้ผู้เรียนสร้าง
ความรู้ด้วยตนเอง การพัฒนาสื่อการเรียนรู้ การวัดและประเมินผลและผลนำไปใช้ในการพัฒนาผู้เรียน การ
ออกแบบทดสอบ ข้อสอบหรือเครื่องมือวัดผล การตรวจข้อสอบ การตัดสินผลการเรียนการแลกเปลี่ยนเรียนรู้
หรือแบ่งปันความรู้ในการสัมมนาระหว่างฝึก และหลังฝึกประสบการณ์วิชาชีพ การปฏิบัติงานอื่นที่ได้รับ
มอบหมาย

1005104 การปฏิบัติการสอนในสถานศึกษา 2 6(540)
Internship 2
การปฏิบัติการสอนวิชาเอกในสถานศึกษา การจัดทำแผนการจัดการเรียนรู้ การวัดและ
ประเมินผล และนำผลไปใช้ในการพัฒนาผู้เรียน การพัฒนาสื่อการเรียนรู้ การวิจัยเพื่อพัฒนาผู้เรียน และการ
แลกเปลี่ยนเรียนรู้ หรือแบ่งปันความรู้ในการสัมมนาระหว่างฝึก และหลังฝึกประสบการณ์วิชาชีพ การประเมิน
ปรับปรุง และศึกษาวิจัยเพื่อพัฒนาผู้เรียน การปฏิบัติงานอื่นที่ได้รับมอบหมาย

2. หมวดวิชาเอก

วิชาเอกบังคับ

1. หมวดรายวิชาภาษาจีนพื้นฐาน

1221101 ภาษาจีนระดับต้น 1 3(2-2-5)
Basic Chinese 1
การศึกษาระบบสัทอักษรจีนกลาง (Chinese Phonetic Alphabet) หลักการ
เขียนอักษรจีน เบื้องต้นอย่างถูกต้อง ศึกษาคำศัพท์พื้นฐานต่าง ๆ เกี่ยวกับสิ่งใกล้ตัวผู้เรียนใน
ชีวิตประจำวัน โดยเรียนรู้คำศัพท์ประมาณ 600 คำ สนทนาขั้นพื้นฐานและศึกษาไวยากรณ์
เบื้องต้นของภาษาจีน

1221102 ภาษาจีนระดับต้น 2 3(2-2-5)
Basic Chinese 2
ต่อเนื่องจากรายวิชา 1221101 ภาษาจีนระดับต้น 1 โดยศึกษาคำศัพท์เพิ่มขึ้น อีกประมาณ
400 คำ ฝึกทักษะ ฟัง พูด อ่าน คำศัพท์ วลีและประโยคข้อความที่ยาวขึ้น ฝึกเขียนอักษรอย่างถูกต้องและ
คล่องแคล่วมากยิ่งขึ้น พร้อมทั้งฝึกการใช้พจนานุกรมจีน-ไทย และไทย-จีน

- 1222103 ภาษาจีนระดับกลาง 1 3(2-2-5)
Intermediate Chinese 1
 การศึกษาและฝึกทักษะการฟัง พูด อ่าน และเขียนที่มีเนื้อหาซับซ้อนขึ้น เน้นการวิเคราะห์
 เนื้อหาสาระและการใช้ภาษาสื่อความหมายได้อย่างถูกต้องและรวมเร็ว และเรียนรู้คำศัพท์เพิ่มขึ้นจากเดิมอีก
 ประมาณ 600 คำ
- 1222104 ภาษาจีนระดับกลาง 2 3(2-2-5)
Intermediate Chinese 2
 ต่อเนื่องจากรายวิชา 1222103 ภาษาจีนระดับกลาง 1 ศึกษาและฝึกทักษะการฟัง พูด อ่าน
 และเขียนที่มีเนื้อหาซับซ้อนขึ้นโดยเน้นความเข้าใจและทักษะในการใช้ภาษาที่กะทัดรัดและสละสลวยได้
 ถูกต้องกับเนื้อหา พร้อมทั้งเรียนรู้คำศัพท์ใหม่เพิ่มอีกประมาณ 700 คำ
- 1223105 ภาษาจีนระดับสูง 1 3(2-2-5)
Advanced Chinese 1
 การศึกษางานเขียนต่าง ๆ ทั้งบันเทิงคดี สารคดี และการจดบันทึกย่อ สามารถขยายความ
 และแสดงความคิดเห็นพร้อมทั้งความจับประเด็นใจความหลักและพลความได้ โดยเรียนรู้คำศัพท์ใหม่อีก 800
 คำ
- 1223106 ภาษาจีนระดับสูง 2 3(2-2-5)
Advanced Chinese 2
 ต่อเนื่องจากรายวิชา 1223105 ภาษาจีนระดับสูง 1 ศึกษาและฝึกทักษะการฟัง พูด อ่าน และเขียนต่าง ๆ
 ที่สลับซับซ้อนมากขึ้นเพื่อให้สามารถจับใจความสำคัญและสรุปเนื้อหาและแสดงความคิดเห็นจากเรื่องที่ศึกษาได้ พร้อมทั้ง
 เรียนรู้คำศัพท์ใหม่เพิ่มอีกประมาณ 800 คำ
- 1222107 ไวยากรณ์ภาษาจีน 1 3(3-0-6)
Chinese Grammar 1
 การศึกษาและวิเคราะห์ลักษณะโครงสร้างของภาษาจีน ได้แก่ หน่วยคำ ชนิดของคำ วลี และ
 ประโยค รวมทั้งฝึกการเขียนและการใช้ประโยคที่ถูกต้องตามหลักไวยากรณ์จีน
- 1222108 ไวยากรณ์ภาษาจีน 2 3(3-0-6)
Chinese Grammar 2
 การศึกษาและวิเคราะห์ลักษณะโครงสร้างของภาษาจีนที่ซับซ้อนขึ้น ฝึกวิเคราะห์แยกแยะ
 ประโยครูปแบบต่างๆ และสามารถแก้ไขประโยคที่ผิดให้ถูกต้องได้

1223109 ภาษาอังกฤษสำหรับครูภาษาจีน 3(2-2-5)
English for Chinese Teachers
ศึกษาและฝึกทักษะการใช้ภาษาอังกฤษเพื่อการสื่อสาร จากสื่อสิ่งพิมพ์สื่ออิเล็กทรอนิกส์ สื่อโฆษณา ประชาสัมพันธ์ บทความทางจีนศึกษา คู่มือการใช้เครื่องมือ การใช้อุปกรณ์ฝึกการใช้พจนานุกรมเพื่อการอ่าน ฝึกทักษะในการอ่าน บันทึกรูปร่าง สรุปลักษณะ ความ ขยายความ รวมทั้งการนำเสนอด้วยวาจาและลายลักษณ์อักษร โดยเน้นกระบวนการ ทักษะสัมพันธ์ทางภาษา

1224109 ระบบเสียงในภาษาจีน 3(2-2-5)
Chinese Phonological System
การศึกษาระบบเสียง หน่วยเสียงพยัญชนะ สระ และวรรณยุกต์ ในเชิงภาษาศาสตร์ ศึกษา อวัยวะในการออกเสียงภาษาจีน รวมถึงวิเคราะห์ปัญหาในการออกเสียง โดยศึกษาเปรียบเทียบระบบเสียง ภาษาจีนและภาษาไทย เพื่อนำมาแก้ไขการออกเสียงให้ถูกต้อง

2. หมวดรายวิชาการอ่าน การเขียน และการแปล

1222201 การอ่านภาษาจีน 1 3(3-0-6)
Chinese Reading 1
การศึกษารากคำศัพท์ การเดาความหมายจากคำที่เกี่ยวข้อง ฝึกอ่านจับใจความสำคัญ ฝึก อ่านเร็ว เพื่อฝึกสรุปและย่อความ ฝึกวิเคราะห์ และแสดงทัศนะเกี่ยวกับเนื้อหาที่อ่าน เช่น ประกาศนุญเขต การบรรยาย เรียงความอย่างง่าย จดหมายและบทความขนาดสั้น

1223204 การเขียนภาษาจีน 1 3(2-2-5)
Chinese Writing 1
การฝึกเขียนข้อความอย่างง่าย เกี่ยวกับชีวิตประจำวัน เช่นบันทึกประจำวันจดหมายส่วนตัว และโครงสร้างประโยคที่เรียนมาแล้ว นำมาสื่อความหมายและถ่ายทอดให้ผู้อื่นทราบได้

1223207 การแปลภาษาจีน 1 3(2-2-5)
Chinese Translations 1
ศึกษาหลักและวิธีการแปลภาษาไทยเป็นภาษาจีน และภาษาจีนเป็นภาษาไทย ตั้งแต่การ แปลประโยคสั้นๆ จนถึงการแปลข้อความ บทสนทนา และบทความขนาดสั้นได้

3. หมวดรายวิชาภาษาจีนเพื่อการสื่อสาร

1221601 การฟังและการพูดภาษาจีน 1 3(2-2-5)
Chinese Listening and Speaking 1
ฝึกฟังและพูดเรื่องทั่วไปในชีวิตประจำวัน การเล่าเรื่อง การอธิบายอย่างง่าย เพื่อฝึกใช้ ภาษาจีนได้อย่างคล่องแคล่ว ชัดเจนถูกต้อง โดยเน้นความสามารถและทักษะในการฟังและการพูด

1221602 การฟังและการพูดภาษาจีน 2 3(2-2-5)
Chinese Listening and Speaking 2
ฝึกฟังและพูดบทสนทนาต่อเนื่องจากการฟังและการพูดภาษาจีน 1 ฝึกฟังและพูดในรูปแบบของการสนทนาในหัวข้อที่กำหนด ฝึกพูดในกลุ่ม ในที่ประชุม โดยเน้นการใช้ถ้อยคำที่ถูกต้องและเหมาะสมกับสถานการณ์

4. หมวดรายวิชาศิลปวัฒนธรรม วรรณกรรม

1223401 ความรู้ทั่วไปเกี่ยวกับประเทศจีน 2(2-0-4)
Introduction to China
การศึกษาลักษณะทางด้านภูมิศาสตร์ การเมืองการปกครอง สถานที่ท่องเที่ยวรวมถึงเศรษฐกิจการค้าของประเทศจีน ตั้งแต่อดีตจนถึงปัจจุบันโดยสังเขป

1223402 ความรู้ทั่วไปเกี่ยวกับประวัติศาสตร์จีน 2(2-0-4)
Common Knowledge about Chinese History
การลำดับเหตุการณ์สำคัญทางประวัติศาสตร์จีน และบุคคลสำคัญในยุคสมัยต่างๆ ของประเทศ รวมไปถึงลำดับราชวงศ์ต่างๆ ตั้งแต่อดีตจนถึงปัจจุบัน โดยสังเขป

1224403 ความรู้ทั่วไปเกี่ยวกับวัฒนธรรมจีน 2(2-0-4)
Common Knowledge about Chinese Culture
ศึกษาลักษณะทั่วไปของวัฒนธรรมในประเทศจีน ขนบธรรมเนียมประเพณีนิยม และวันสำคัญต่างๆ รวมไปถึง ค่านิยม ศิลปะ ดนตรี นาฏศิลป์และมารยาทของชนชาวจีน สอดแทรกคุณค่าทางวัฒนธรรมจีนที่สืบทอดกันมาแต่โบราณ

5. หมวดวิชาภาษาจีนสำหรับวิชาชีพ

1223501 เทคนิคการสอนภาษาจีนสำหรับผู้เรียนที่ใช้ภาษาไทย 3(2-2-5)
Chinese Teaching Techniques for Student of Learning Thai Language
การศึกษาหลักการ เทคนิคและวิธีการสอนภาษาจีน โดยเน้นที่วิธีการออกเสียง การฟัง การพูด การอ่าน การเขียนและไวยากรณ์ภาษาจีนระดับพื้นฐาน พร้อมทั้งฝึกฝนทักษะการสอนหน้าชั้นเรียน

1223502 การจัดการกิจกรรมการเรียนรู้ภาษาจีน 3(2-2-5)
Management of Learning Activities for Chinese Language
การศึกษาและสำรวจวิธีการสอน แนวโน้มการสอนภาษาจีน การจัดการกิจกรรมการเรียนรู้ที่ส่งเสริมประสบการณ์การเรียนรู้ การปฏิบัติการสอนภาษาเพื่อสื่อความหมายและนำไปใช้ในชั้นเรียน สังเกตการณ์สอน และวิเคราะห์บทเรียนที่ใช้ ในกิจกรรมการเรียนการสอน เตรียมแผนการจัดการเรียนรู้ สื่อการเรียน การวัดผลและประเมินผล รวมทั้งการฝึกสอน โดยวิธีการทดลองสอนในชั้นเรียน

หมวดวิชาเอกเลือก

1.หมวดรายวิชาการอ่าน การเขียน และการแปล

1222202 การอ่านภาษาจีน 2 3(3-0-6)
Chinese Reading 2
การอ่านข้อความประเภทต่างๆ และวรรณกรรมรูปแบบต่างๆ ทั้งบันเทิงคดี และสารคดี โดยเน้นการตีความและถ่ายทอดความรู้ ความเข้าใจจากข้อความที่อ่าน สามารถแสดงทัศนะเชิงวิจารณ์จากเรื่องที่อ่าน และสรุปใจความและย่อเรื่องบทอ่านนั้นๆ ได้

1222203 การอ่านหนังสือพิมพ์จีน 3(3-0-6)
Reading of Chinese Newspaper 1
การฝึกอ่านข่าวและบทความต่าง ๆ ในหนังสือพิมพ์ นิตยสารและสื่ออิเล็กทรอนิกส์ ทั้งในและต่างประเทศ บทความเชิงวิจารณ์ บทความทางการเมือง โดยเน้นการเข้าใจคำศัพท์ สำนวนที่ใช้ในหนังสือพิมพ์

1223205 การเขียนภาษาจีน 2 3(2-2-5)
Chinese Writing 2
การฝึกเขียนข้อความตามประเพณีนิยม ประเภทจดหมายธุรกิจ บัตรเชิญ บัตรอวยพร ข้อความผ่านสื่ออิเล็กทรอนิกส์ ตลอดจนบทความขนาดสั้น เพื่อนำคำศัพท์ต่าง ๆ และโครงสร้างประโยคที่มีความซับซ้อนเขียนสื่อแสดงความประสงค์ของตนและนำมาประยุกต์ใช้ในชีวิตประจำวันได้ชีวิตประจำวันได้

1223206 การเขียนรายงานภาษาจีน 3(2-2-5)
Chinese Report Writing
การฝึกเขียนรายงานค้นคว้าเป็นภาษาจีน การตีความหมายหัวข้อเรื่อง วางโครงเรื่อง วิธีรวบรวมข้อมูลจากการอ่าน การเรียบเรียงเนื้อความ การใช้ถ้อยคำที่มีน้ำหนักในการอ้างเหตุผล การเขียนเชิงอรรถ ทรราชนี้ บรรณานุกรม และสรุปรวบยอดความคิดเห็น

1224208 การแปลภาษาจีน 2 3(2-2-5)
Chinese Translation 2
การศึกษาหลักและวิธีการแปลภาษาไทยเป็นภาษาจีน และภาษาจีนเป็นภาษาไทย ต่อเนื่องจากการแปลภาษาจีน 1 ฝึกแปลข้อความบทแปลที่ยากขึ้น ฝึกแปลบทความจากเอกสาร สุนทรพจน์ จดหมายประเภทต่าง ๆ บทคัดย่อ และเรื่องสั้น

2. หมวดรายวิชาภาษาจีนเพื่อการสื่อสาร

1224603 การพูดภาษาจีนในที่ชุมชน 3(2-2-5)
Chinese Public Speaking
การฝึกทักษะด้านการพูดภาษาจีน โดยเน้นการพูดคุยโต้ตอบในที่ชุมชนตามสถานการณ์ต่างๆ เน้นประสิทธิภาพของการแสดงออกถึงความถูกต้องของการใช้ภาษาและคำศัพท์

3. หมวดรายวิชาศิลปวัฒนธรรม วรรณกรรม

- | | | |
|---------------------|---|----------------------|
| 1224404 | วิวัฒนาการอักษรจีน
Evolution of Chinese Characters
การศึกษาประวัติความเป็นมา วิวัฒนาการของตัวอักษรจีนตั้งแต่สมัยอักษรจารึกโบราณจนถึงระบบตัวอักษรสมัยปัจจุบัน เพื่อให้เข้าใจโครงสร้างของตัวอักษรจีนและการเปลี่ยนแปลงในแต่ละยุคสมัย | 3(3-0-6) |
| รหัสวิชา
1224405 | ชื่อและคำอธิบายรายวิชา
ภาษาจีนโบราณ
Classical Chinese
การศึกษาภาษาจีนโบราณจากบทคัดสรรที่มีชื่อเสียงเพื่อให้เข้าใจลักษณะโครงสร้างไวยากรณ์และความหมาย โดยเฉพาะข้อแตกต่างในด้านการใช้ศัพท์และหลักภาษา ระหว่างภาษาจีนโบราณและภาษาจีนปัจจุบัน | น(ท-ป-อ)
3(3-0-6) |
| 1224406 | วรรณกรรมเรื่องสั้นจีน
Short Chinese Literature
การศึกษาและฝึกวิเคราะห์เนื้อหาวรรณกรรมและเรื่องสั้นร่วมสมัยที่มีชื่อเสียงของจีน เพื่อสามารถจับใจความจากเรื่องที่อ่านและสรุปเนื้อหาได้ มีความรู้ความเข้าใจเรื่องประเพณี วัฒนธรรม ความเป็นอยู่ของชาวจีนในเนื้อหาของวรรณกรรมและเรื่องสั้น | 3(3-0-6) |
| 1224407 | วรรณคดีจีน
Chinese Literature
การศึกษาลักษณะทั่วไปและรูปแบบการประพันธ์ต่าง ๆ ที่สำคัญของวรรณคดีจีน ตั้งแต่สมัยโบราณจนถึงราชวงศ์ถัง โดยคัดเลือกจากวรรณคดีจีนที่มีชื่อเสียงมากที่สุดในแต่ละสมัย | 3(3-0-6) |
| 1224408 | ศิลปะการเขียนพู่กันจีน
Art of Chinese Calligraphy
ศึกษาหลักการเขียนและวิธีการเขียนอักษรจีนและวาดภาพจีนเบื้องต้นด้วยพู่กันจีนอย่างถูกต้อง และมีศิลปะในการเขียนอักษรจีนรูปแบบต่างๆที่มีมาตั้งแต่สมัยโบราณ ศึกษาวิธีการสอนพู่กันจีนได้อย่างถูกต้อง และศึกษาอุปกรณ์ต่างๆที่เกี่ยวข้องกับการเขียนพู่กันจีน | 3(3-0-6) |
| 1224409 | นิทานสุภาษิตจีน
Chinese Proverbial Tales
ศึกษานิทานสุภาษิตที่มีชื่อเสียงของจีน เน้นคติธรรมและปรัชญาชีวิตและรู้จักใช้สุภาษิตจีนที่ได้เรียนมาประยุกต์ใช้ในสถานการณ์ต่างๆ ได้อย่างเหมาะสม | 3(3-0-6) |

4. หมวดวิชาภาษาจีนสำหรับวิชาชีพ

- 1224503 **สัมมนาการจัดการเรียนการสอนภาษาจีน** 3(2-2-5)
Seminar on Chinese Study and Teaching Problems
การสัมมนาแลกเปลี่ยนเรียนรู้ วิเคราะห์และอภิปรายการเรียนการสอนภาษาจีนในแต่ละ
ช่วงชั้น รวมถึงปัญหาที่พบในการเรียนการสอนและแนวทางแก้ไขปัญหา ศึกษาวิธีการจัดการสัมมนาตลอดจน
วิทยากร ผู้เชี่ยวชาญเพื่อเพิ่มศักยภาพในการใช้ภาษาจีนและสามารถนำไปประยุกต์ใช้ในการเรียนการสอน
ภาษาจีน
- 1224504 **คอมพิวเตอร์และเทคโนโลยีเพื่อการสอนภาษาจีน** 3(2-2-5)
Computer and Technology for Chinese Teaching
การศึกษาคำศัพท์เฉพาะทางคอมพิวเตอร์ เรียนรู้วิธีการใช้โปรแกรมสำเร็จรูปต่าง ๆ ที่
เกี่ยวข้องกับภาษาจีนในการสอนที่หลากหลาย ฝึกทักษะการพิมพ์ภาษาจีนและสืบค้นแหล่งข้อมูลภาษาจีนทาง
คอมพิวเตอร์และอินเทอร์เน็ต และฝึกจัดทำสื่ออิเล็กทรอนิกส์เพื่อใช้ในการเรียนการสอนภาษาจีน
- 1224505 **การผลิตสื่อการเรียนการสอนภาษาจีน** 3(2-2-5)
Instructional Media for Chinese Teaching
การวิเคราะห์และสร้างสื่อการเรียนการสอนภาษาจีนทั้งสื่อทำมือและสื่ออิเล็กทรอนิกส์
พร้อมทั้งเกณฑ์การคัดเลือกสื่อแบบเรียนและประเมินคุณภาพของสื่อ

ภาคผนวก ข

ตารางเปรียบเทียบหลักสูตรครุศาสตรบัณฑิต สาขาวิชาภาษาจีน (5 ปี) (หลักสูตรปรับปรุง พ.ศ. 2555)
กับ หลักสูตรครุศาสตรบัณฑิต สาขาวิชาภาษาจีน (5 ปี) (หลักสูตรปรับปรุง พ.ศ. 2559)

**ตารางเปรียบเทียบหลักสูตรครุศาสตรบัณฑิต สาขาวิชาภาษาจีน (5 ปี) (หลักสูตรปรับปรุง พ.ศ. 2555)
กับ หลักสูตรครุศาสตรบัณฑิต สาขาวิชาภาษาจีน (5 ปี) (หลักสูตรปรับปรุง พ.ศ. 2559)
คณะครุศาสตร์ มหาวิทยาลัยราชภัฏกำแพงเพชร**

เหตุผลในการปรับปรุงหลักสูตร

เนื่องจากหลักสูตรเดิม ไม่ทันต่อเหตุการณ์ในยุคปัจจุบันและเพื่อให้สอดคล้องกับวิสัยทัศน์ของแผนพัฒนาเศรษฐกิจและสังคมแห่งชาติฉบับปัจจุบันรวมทั้งวิสัยทัศน์ และความต้องการของชุมชน ท้องถิ่น สังคม ตามเกณฑ์มาตรฐานหลักสูตรระดับอุดมศึกษา พ.ศ.2558 สำนักงานคณะกรรมการการอุดมศึกษา (สกอ)และมาตรฐานตามที่ครุสภากำหนด

หลักสูตร	หลักสูตร
หลักสูตรครุศาสตรบัณฑิต สาขาวิชาภาษาจีนมีจำนวนหน่วยกิตรวม	หลักสูตรครุศาสตรบัณฑิต สาขาวิชาภาษาจีนมีจำนวนหน่วยกิตรวม
ตลอดหลักสูตร ไม่น้อยกว่า 167 หน่วยกิต	ตลอดหลักสูตร ไม่น้อยกว่า 163 หน่วยกิต
ก.หมวดวิชาศึกษาทั่วไป ไม่น้อยกว่า 30 หน่วยกิต	ก.หมวดวิชาศึกษาทั่วไป ไม่น้อยกว่า 30 หน่วยกิต
ข.หมวดวิชาเฉพาะ ไม่น้อยกว่า 131 หน่วยกิต	ข.หมวดวิชาเฉพาะ ไม่น้อยกว่า 127 หน่วยกิต
1.วิชาชีพครู 53 หน่วยกิต	1.วิชาชีพครู ไม่น้อยกว่า 46 หน่วยกิต
วิชาชีพครูบังคับ 35 หน่วยกิต	วิชาชีพครูบังคับ 32 หน่วยกิต
วิชาการปฏิบัติและฝึกประสบการณ์วิชาชีพครู 14 หน่วยกิต	วิชาการปฏิบัติและฝึกประสบการณ์วิชาชีพครู 12 หน่วยกิต
วิชาชีพครู(เลือก) 4 หน่วยกิต	วิชาชีพครู(เลือก) 2 หน่วยกิต
2.วิชาเอก 78 หน่วยกิต	2.วิชาเอก ไม่น้อยกว่า 81 หน่วยกิต
วิชาเอกบังคับ 57 หน่วยกิต	วิชาเอกบังคับ 51 หน่วยกิต
วิชาเอก(เลือก) 21 หน่วยกิต	วิชาเอก(เลือก) 20 หน่วยกิต
ค.หมวดวิชาเลือกเสรี ไม่น้อยกว่า 6 หน่วยกิต	วิชาการสอนวิชาเอก 6 หน่วยกิต
	- เลือกวิชาเอกเลือกหรือวิชาการสอนวิชาเอก ไม่น้อยกว่า 4 หน่วยกิต
	ค.หมวดวิชาเลือกเสรี ไม่น้อยกว่า 6 หน่วยกิต

ตารางเปรียบเทียบหลักสูตรครุศาสตรบัณฑิต สาขาวิชาภาษาจีน (5 ปี) (หลักสูตรปรับปรุง พ.ศ. 2555)
กับ หลักสูตรครุศาสตรบัณฑิต สาขาวิชาภาษาจีน (5 ปี) (หลักสูตรปรับปรุง พ.ศ. 2559)

หลักสูตรเดิม พ.ศ. 2555	หลักสูตรปรับปรุง พ.ศ. 2559	เหตุผล
ชื่อหลักสูตร ภาษาไทย : หลักสูตรครุศาสตรบัณฑิต สาขาวิชาภาษาจีน ภาษาอังกฤษ : Bachelor of Education Program in Chinese ชื่อปริญญา ชื่อเต็ม (ไทย) : ครุศาสตรบัณฑิต (ภาษาจีน) ชื่อเต็ม (อังกฤษ) : Bachelor of Education (Chinese) ชื่อย่อ (ไทย) : ค.บ. (ภาษาจีน) ชื่อย่อ (อังกฤษ) : B.Ed. (Chinese)	ชื่อหลักสูตร ภาษาไทย : หลักสูตรครุศาสตรบัณฑิต สาขาวิชาภาษาจีน ภาษาอังกฤษ : Bachelor of Education Program in Chinese ชื่อปริญญา ชื่อเต็ม (ไทย) : ครุศาสตรบัณฑิต (ภาษาจีน) ชื่อเต็ม (อังกฤษ) : Bachelor of Education (Chinese) ชื่อย่อ (ไทย) : ค.บ. (ภาษาจีน) ชื่อย่อ (อังกฤษ) : B.Ed. (Chinese)	ไม่เปลี่ยนแปลง
ปรัชญา หลักสูตรครุศาสตรบัณฑิตเป็นหลักสูตรที่จัดการเรียนรู้ เพื่อพัฒนาคน พัฒนางาน และพัฒนาระบบการทำงาน โดยยึดหลักความเสมอภาค ความถูกต้อง ความชอบธรรม มุ่งผลิตครูที่มีความรู้ความสามารถ มีคุณภาพ คุณธรรมและจริยธรรมแห่งวิชาชีพตามแนวทางพระราชบัญญัติ การศึกษาแห่งชาติ พ.ศ. 2542 และที่แก้ไขเพิ่มเติม (ฉบับที่ 2) พ.ศ. 2545 และหลักเกณฑ์เงื่อนไขที่คณะกรรมการสภาวิชาชีพครูกำหนด	ปรัชญา ผลิตบัณฑิตครูสอนภาษาจีนให้มีความเชี่ยวชาญในภาษาจีน มี ประสิทธิภาพ มีความรู้ความสามารถ ควบคู่กับคุณธรรม มีจรรยาบรรณใน วิชาชีพ มีทักษะและการใช้เหตุผล สามารถนำองค์ความรู้ที่ศึกษาไปพัฒนา และนำไปประยุกต์ในการประกอบอาชีพได้	ปรับเพื่อให้สอดคล้องกับสถานการณ์ ปัจจุบัน
วิสัยทัศน์	วิสัยทัศน์ หลักสูตรครุศาสตร์ สาขาวิชาภาษาจีน มุ่งผลิตครูภาษาจีนที่มีคุณภาพ เป็นให้ที่ยอมรับของชุมชนและสังคม	เพิ่มเติมเพื่อให้สอดคล้องกับ สถานการณ์ปัจจุบัน
วัตถุประสงค์	วัตถุประสงค์ หลักสูตรครุศาสตรบัณฑิต (ภาษาจีน) มีวัตถุประสงค์เพื่อผลิตบัณฑิต ดังนี้	เพิ่มเติมเพื่อให้สอดคล้องกับ สถานการณ์ปัจจุบัน

หลักสูตรเดิม พ.ศ. 2555	หลักสูตรปรับปรุง พ.ศ. 2559	เหตุผล																																				
	<ol style="list-style-type: none"> 1. เพื่อผลิตบัณฑิตที่มีความรู้ มีทักษะทางภาษาจีน และสามารถใช้ภาษาจีน เพื่อการสื่อสารในการประกอบอาชีพ และเพื่อการศึกษาในชั้นสูง 2. เพื่อผลิตบัณฑิตทางภาษาจีนที่สนองต่อความต้องการของท้องถิ่น และสังคม ในการพัฒนาท้องถิ่น ประเทศชาติ และการศึกษาตามนโยบายของรัฐบาล 3. เพื่อผลิตบัณฑิตที่มีความคิดวิจารณ์ญาณ มีคุณธรรม จริยธรรม และความเป็นครู ร่วมกันพัฒนาท้องถิ่นและสังคม ตลอดจนสามารถแก้ปัญหา และดำรงตนเป็นพลเมืองที่ดีของชาติ 4. เพื่อผลิตบัณฑิตให้มีความรู้ทางภาษาและศิลปวัฒนธรรมจีน 5. เพื่อผลิตบัณฑิตให้รับรู้เท่าทันการเปลี่ยนแปลง ปรับตัวและนำความรู้ประยุกต์ใช้อย่างเหมาะสมในยุคโลกาภิวัตน์ได้ 																																					
<p>หลักสูตร หลักสูตรครุศาสตรบัณฑิต สาขาวิชาภาษาจีนมีจำนวนหน่วยกิตรวมตลอดหลักสูตร ไม่น้อยกว่า 167 หน่วยกิต</p> <table border="0"> <tr> <td>ก.หมวดวิชาศึกษาทั่วไป</td> <td>ไม่น้อยกว่า</td> <td>30 หน่วยกิต</td> </tr> <tr> <td>ข.หมวดวิชาเฉพาะ</td> <td>ไม่น้อยกว่า</td> <td>131 หน่วยกิต</td> </tr> <tr> <td>1.วิชาชีพครู</td> <td></td> <td>53 หน่วยกิต</td> </tr> <tr> <td> วิชาชีพครูบังคับ</td> <td></td> <td>35 หน่วยกิต</td> </tr> <tr> <td> วิชาการปฏิบัติและฝึกประสบการณ์วิชาชีพครู</td> <td></td> <td>14 หน่วยกิต</td> </tr> <tr> <td> วิชาชีพครู(เลือก)</td> <td></td> <td>4 หน่วยกิต</td> </tr> </table>	ก.หมวดวิชาศึกษาทั่วไป	ไม่น้อยกว่า	30 หน่วยกิต	ข.หมวดวิชาเฉพาะ	ไม่น้อยกว่า	131 หน่วยกิต	1.วิชาชีพครู		53 หน่วยกิต	วิชาชีพครูบังคับ		35 หน่วยกิต	วิชาการปฏิบัติและฝึกประสบการณ์วิชาชีพครู		14 หน่วยกิต	วิชาชีพครู(เลือก)		4 หน่วยกิต	<p>หลักสูตร หลักสูตรครุศาสตรบัณฑิต สาขาวิชาภาษาจีนมีจำนวนหน่วยกิตรวมตลอดหลักสูตร ไม่น้อยกว่า 163 หน่วยกิต</p> <table border="0"> <tr> <td>ก.หมวดวิชาศึกษาทั่วไป</td> <td>ไม่น้อยกว่า</td> <td>30 หน่วยกิต</td> </tr> <tr> <td>ข.หมวดวิชาเฉพาะ</td> <td>ไม่น้อยกว่า</td> <td>127 หน่วยกิต</td> </tr> <tr> <td>1.วิชาชีพครู</td> <td></td> <td>46 หน่วยกิต</td> </tr> <tr> <td> วิชาชีพครูบังคับ</td> <td></td> <td>32 หน่วยกิต</td> </tr> <tr> <td> วิชาการปฏิบัติและฝึกประสบการณ์วิชาชีพครู</td> <td></td> <td>12 หน่วยกิต</td> </tr> <tr> <td> วิชาชีพครู(เลือก)</td> <td></td> <td>2 หน่วยกิต</td> </tr> </table>	ก.หมวดวิชาศึกษาทั่วไป	ไม่น้อยกว่า	30 หน่วยกิต	ข.หมวดวิชาเฉพาะ	ไม่น้อยกว่า	127 หน่วยกิต	1.วิชาชีพครู		46 หน่วยกิต	วิชาชีพครูบังคับ		32 หน่วยกิต	วิชาการปฏิบัติและฝึกประสบการณ์วิชาชีพครู		12 หน่วยกิต	วิชาชีพครู(เลือก)		2 หน่วยกิต	<ul style="list-style-type: none"> - หมวดวิชาศึกษาทั่วไปปรับเปลี่ยนไปตามมหาวิทยาลัยกำหนด - ลดจำนวนหน่วยกิตรวมเป็น 163 หน่วยกิต - ปรับหน่วยกิตวิชาวิชาชีพครูบังคับ เป็น 32 หน่วย - ปรับหน่วยกิตวิชาการปฏิบัติและฝึกประสบการณ์วิชาชีพครู เป็น 12 หน่วยกิต - ปรับหน่วยกิตวิชาเอกบังคับ เป็น 51 หน่วยกิต
ก.หมวดวิชาศึกษาทั่วไป	ไม่น้อยกว่า	30 หน่วยกิต																																				
ข.หมวดวิชาเฉพาะ	ไม่น้อยกว่า	131 หน่วยกิต																																				
1.วิชาชีพครู		53 หน่วยกิต																																				
วิชาชีพครูบังคับ		35 หน่วยกิต																																				
วิชาการปฏิบัติและฝึกประสบการณ์วิชาชีพครู		14 หน่วยกิต																																				
วิชาชีพครู(เลือก)		4 หน่วยกิต																																				
ก.หมวดวิชาศึกษาทั่วไป	ไม่น้อยกว่า	30 หน่วยกิต																																				
ข.หมวดวิชาเฉพาะ	ไม่น้อยกว่า	127 หน่วยกิต																																				
1.วิชาชีพครู		46 หน่วยกิต																																				
วิชาชีพครูบังคับ		32 หน่วยกิต																																				
วิชาการปฏิบัติและฝึกประสบการณ์วิชาชีพครู		12 หน่วยกิต																																				
วิชาชีพครู(เลือก)		2 หน่วยกิต																																				

หลักสูตรเดิม พ.ศ. 2555			หลักสูตรปรับปรุง พ.ศ. 2559			เหตุผล
2.วิชาเอก	78 หน่วยกิต		2.วิชาเอก	ไม่น้อยกว่า 81 หน่วยกิต		- เพิ่มกลุ่มวิชาการสอนวิชาเอก 6 หน่วยกิต
วิชาเอกบังคับ	57 หน่วยกิต		วิชาเอกบังคับ	51 หน่วยกิต		
วิชาเอก(เลือก)	21 หน่วยกิต		วิชาเอก(เลือก)	20 หน่วยกิต		- ปรับหน่วยกิตวิชาเอก(เลือก) เป็น 20 หน่วยกิต
ค.หมวดวิชาเลือกเสรี	ไม่น้อยกว่า 6 หน่วยกิต		วิชาการสอนวิชาเอก	6 หน่วยกิต		-เพิ่มกลุ่มวิชาเลือกวิชาเอกเลือกหรือวิชาการสอนวิชาเอก เป็นไม่น้อยกว่า 4 หน่วยกิต
			- เลือกวิชาเอกเลือกหรือวิชาการสอนวิชาเอก	ไม่น้อยกว่า 4 หน่วยกิต		
			ค.หมวดวิชาเลือกเสรี	ไม่น้อยกว่า 6 หน่วยกิต		

หมวดวิชาเฉพาะ

กลุ่มวิชาชีพครู พ.ศ. 2555	กลุ่มวิชาชีพครู พ.ศ. 2559
หมวดวิชาชีพครูบังคับ 1012101 การศึกษาและความเป็นครู 3(2-2-5) Education and Self Actualization for Teachers ศึกษาหลักการศึกษ ปรัชญา แนวคิดทฤษฎีการศึกษา ความเป็นมาและระบบการจัดการศึกษาไทย วิสัยทัศน์ และแผนพัฒนาการศึกษาไทย ความสำคัญของวิชาชีพครู บทบาทหน้าที่ ภาระงานของครู พัฒนาการของวิชาชีพครู คุณลักษณะของครูที่ดี เป็นบุคคลแห่งการเรียนรู้และเป็นผู้นำทางวิชาการ การสร้างทัศนคติที่ดีต่อวิชาชีพครู การเสริมสร้างศักยภาพและสมรรถภาพความเป็นครู เกณฑ์มาตรฐานวิชาชีพครู จรรยาบรรณของวิชาชีพครู กฎหมายที่เกี่ยวข้องกับการศึกษา ฝึกปฏิบัติการพัฒนาความเป็นครูในสถานการณ์ต่างๆ ได้แก่ สถานการณ์จำลอง ค่ายอาสาและอื่นๆ	หมวดวิชาชีพครูบังคับ 1012101 ความเป็นครูและปรัชญาการศึกษา 3(3-0-6) Philosophy and Self-actualization ความเป็นครู คุณลักษณะ และมาตรฐานวิชาชีพครูการปลูกฝังจิตวิญญาณความเป็นครู กฎหมายที่เกี่ยวข้องกับการจัดการความรู้เกี่ยวกับวิชาชีพครู การสร้างความก้าวหน้าและพัฒนาวิชาชีพครูอย่างต่อเนื่อง ปรัชญา แนวคิด ศาสนา เศรษฐกิจ สังคม วัฒนธรรมแนวคิด และกลวิธีจัดการศึกษา เพื่อเสริมสร้างการพัฒนาที่ยั่งยืน หลักสูตร สัจธรรม และจริยธรรมของวิชาชีพครู จรรยาบรรณของวิชาชีพครูที่คุรุสภากำหนด ความรอบรู้ในเนื้อหาการสอน เพื่อให้เรียนคิดวิเคราะห์ สังเคราะห์ สร้างสรรค์สิ่งใหม่ๆ ได้ แสวงหาเลือกใช้ข้อมูลข่าวสารความรู้เพื่อปฏิสัมพันธ์ระหว่างครูกับผู้เรียนที่ส่งเสริมการพัฒนาศักยภาพผู้เรียน มีจิตวิญญาณความเป็นครู ประยุกต์ใช้เพื่อท่เกี่ยวกับการศึกษาเพื่อพัฒนาที่ยั่งยืน ปฏิบัติตนเป็นแบบอย่างที่ดี มีจิตสำนึกสาธารณะ และเสียสละให้สังคม วิชาชีพ

กลุ่มวิชาชีพครู พ.ศ. 2555	กลุ่มวิชาชีพครู พ.ศ. 2559
-ไม่มี-	<p>1012103 ภาษาและวัฒนธรรมสำหรับครู 3(2-2-5) Language and Culture for teaching Thai and Thai culture for teacher development and teacher education. การใช้ทักษะพื้นฐานในการหลักของการใช้ภาษาเพื่อการสื่อความหมายที่ถูกต้องตามหลักภาษาไทย รวมไปถึงวัฒนธรรมประเพณี วิถีชีวิต ความเป็นไทยและการอยู่ร่วมกันอย่างสันติ</p>

กลุ่มวิชาชีพครู พ.ศ. 2555	กลุ่มวิชาชีพครู พ.ศ. 2559
<p>1012104 ภาษาอังกฤษสำหรับครู 3(2-2-5) English for Teachers</p> <p>การสื่อสารภาษาอังกฤษ การใช้ทักษะการฟัง การพูด การอ่าน และการเขียนสถานการณ์ต่างๆ ในการจัดการเรียนการสอนในห้องเรียน และการจัดการในชั้นเรียนเพื่อการสื่อความหมายอย่างถูกต้อง</p>	<p>1012104 ภาษาอังกฤษสำหรับครู 3(2-2-5) English for Teachers</p> <p>การสื่อสารภาษาอังกฤษ การใช้ทักษะการฟัง การพูด การอ่าน และการเขียนสถานการณ์ต่างๆ ในห้องเรียนและการจัดการในชั้นเรียนเพื่อการสื่อความหมายอย่างถูกต้อง</p>
<p>1022001 การออกแบบและพัฒนาหลักสูตร 3(2-2-5) Curriculum Design and School Curriculum Development</p> <p>ศึกษา แนวคิด ทฤษฎี ปรัชญาการศึกษา ประวัติความเป็นมาและระบบการจัดการศึกษาไทย วิสัยทัศน์และแผนพัฒนาการศึกษาไทย ทฤษฎีหลักสูตร องค์ประกอบของหลักสูตร รูปแบบของหลักสูตร การพัฒนาหลักสูตร การสร้างหลักสูตรสถานศึกษา มาตรฐานการเรียนรู้ มาตรฐานการรู้ช่วงชั้นและตัวชี้วัดของหลักสูตรอิงมาตรฐาน ปัญหาและแนวโน้มในการพัฒนาหลักสูตร ฝึกปฏิบัติการสร้างหลักสูตรสถานศึกษา การประเมินหลักสูตร การปรับปรุงและการพัฒนาหลักสูตร สถานศึกษาที่สอดคล้องกับท้องถิ่น การสร้างรายวิชาอิงมาตรฐาน การออกแบบและเขียนแผนการจัดการเรียนรู้ที่เน้นผู้เรียนเป็นสำคัญและอิงมาตรฐาน</p>	<p>1022001 การพัฒนาหลักสูตร 3(2-2-5) Curriculum Development</p> <p>หลักการ แนวคิดในการจัดทำหลักสูตร การนำหลักสูตรไปใช้ การพัฒนาหลักสูตร การวิเคราะห์หลักสูตรและสามารถจัดทำหลักสูตรได้ ปฏิบัติการประเมินหลักสูตรและนำพัฒนาหลักสูตร</p>

กลุ่มวิชาชีพครู พ.ศ. 2555	กลุ่มวิชาชีพครู พ.ศ. 2559
<p>1022002 การจัดการเรียนรู้ 3(2-2-5) Principle of Learning Management ศึกษาทฤษฎีการเรียนรู้และการสอน รูปแบบการเรียนรู้ และการพัฒนารูปแบบการเรียนการสอน การออกแบบและการจัดประสบการณ์ การเรียนรู้ที่เหมาะสมกับวัยของผู้เรียน การบูรณาการเนื้อหาในกลุ่มสาระการเรียนรู้ การบูรณาการการเรียนรู้แบบเรียนรวม เทคนิคและวิทยาการการเรียนรู้ การใช้และการผลิตสื่อและการพัฒนานวัตกรรมการเรียนรู้ที่ส่งเสริมการเรียนรู้ของผู้เรียน การจัดการการเรียนรู้แบบยืดหยุ่นเป็นสำคัญ การประเมินผลการเรียนรู้และการจำแนกระดับการเรียนรู้ของผู้เรียนจากการประเมินผล ฝึกการออกแบบการเรียนรู้และทำแผนการเรียนรู้ที่ส่งเสริมการเรียนรู้ของผู้เรียน การประมวลผลรายวิชามาจัดทำแผนการเรียนรู้รายภาคและตลอดภาค</p>	<p>1022002 การจัดการเรียนรู้และการบริหารจัดการในชั้นเรียน 3(2-2-5) Principle of Learning Management and Classroom Management หลักการ แนวคิด แนวปฏิบัติเกี่ยวกับการจัดทำแผนการเรียนรู้ การจัดการเรียนรู้และสิ่งแวดล้อม รูปแบบการจัดการเรียนรู้เพื่อให้ผู้เรียนรู้จักคิดวิเคราะห์ คิดสร้างสรรค์ และแก้ปัญหาได้ การบูรณาการการเรียนรู้ การจัดการชั้นเรียน การพัฒนาศูนย์การเรียนรู้ในสถานศึกษา การจัดทำแผนการเรียนรู้และนำไปสู่การปฏิบัติ บรรยายภาคการจัดการชั้นเรียนให้ผู้เรียนเกิดการเรียนรู้</p>
<p>1032201 นวัตกรรมและเทคโนโลยีสารสนเทศทางการศึกษา 3(2-2-5) Innovation and Education Information Technology ศึกษาแนวคิดทฤษฎีเทคโนโลยีและนวัตกรรมการศึกษาที่ส่งเสริมการพัฒนาคุณภาพการเรียนรู้ เทคโนโลยีสารสนเทศ การวิเคราะห์ปัญหาที่เกิดจากการใช้นวัตกรรมเทคโนโลยีและสารสนเทศ แหล่งการเรียนรู้และเครือข่ายการเรียนรู้ฝึกปฏิบัติการออกแบบการสร้างแบบการประยุกต์ใช้</p>	<p>1032201 นวัตกรรมและเทคโนโลยีสารสนเทศทางการศึกษา 3(2-2-5) Innovation and Education Information Technology หลักการ แนวคิด การออกแบบ การประยุกต์ใช้ และการประเมินสื่อ นวัตกรรม เทคโนโลยี สารสนเทศและเทคโนโลยีสารสนเทศเพื่อการสื่อสาร การประยุกต์ใช้และประเมินสื่อ นวัตกรรม เทคโนโลยีสารสนเทศเพื่อการเรียน</p>

<p style="text-align: center;">กลุ่มวิชาชีพครู พ.ศ. 2555</p>	<p style="text-align: center;">กลุ่มวิชาชีพครู พ.ศ. 2559</p>
<p>นวัตกรรมและเทคโนโลยีสารสนเทศที่เหมาะสมกับการเรียนการสอน การประเมินและการปรับปรุงนวัตกรรมเพื่อให้ผู้เรียนเกิดการเรียนรู้ที่ดี แสวงหาแหล่งเรียนรู้ที่หลากหลายเพื่อส่งเสริมการเรียนรู้ของผู้เรียนและการจัดการเรียนรู้บนเครือข่ายเทคโนโลยีสารสนเทศ</p>	<p>สารสนเทศเพื่อการสื่อสาร</p>
<p>1052001 จิตวิทยาสำหรับครู 3(3-0-6) Psychology for teacher ศึกษาจิตวิทยาพื้นฐานที่เกี่ยวข้องกับพัฒนาการมนุษย์ จิตวิทยาการศึกษา จิตวิทยาการแนะแนวและให้คำปรึกษา การจัดบริการแนะแนวในสถานศึกษา การให้คำปรึกษา และการช่วยเหลือผู้เรียนให้มีคุณภาพชีวิตที่ดีขึ้น อิทธิพลของพันธุกรรมและสิ่งแวดล้อมที่มีต่อการเรียนรู้ ทฤษฎีการเรียนรู้และการประยุกต์ใช้ ปัจจัยที่ส่งผลต่อการเรียนรู้ การจัดสภาพแวดล้อมที่สนับสนุนให้เกิดการเรียนรู้ที่มีประสิทธิภาพและสามารถส่งเสริมความถนัดและความสนใจของผู้เรียน</p>	<p>1052001 จิตวิทยาสำหรับครู 3(3-0-6) Psychology for teacher จิตวิทยาพื้นฐาน จิตวิทยาพัฒนาการของมนุษย์ จิตวิทยาการเรียนรู้ และจิตวิทยาการศึกษา จิตวิทยาให้คำปรึกษา การประยุกต์ใช้ในการเรียนการสอน สามารถให้คำแนะนำช่วยเหลือผู้เรียนให้มีคุณภาพชีวิตที่ดีขึ้น และสามารถสนับสนุนการเรียนรู้ของผู้เรียนให้เต็มศักยภาพ</p>

กลุ่มวิชาชีพครู พ.ศ. 2555	กลุ่มวิชาชีพครู พ.ศ. 2559
<p>1043002 การวิจัยทางการศึกษา 3(2-2-5) Educational Research ศึกษาทฤษฎีและกระบวนการวิจัย รูปแบบการวิจัย การออกแบบการวิจัย กระบวนการวิจัย สถิติเพื่อการวิจัย การวิจัยเชิงปฏิบัติการ การเสนอโครงร่างการวิจัย ฝึกปฏิบัติการวิจัย เขียนรายงานการวิจัยและประเมินงานวิจัย นำเสนอผลงานวิจัย ศึกษาค้นคว้างานวิจัยในการพัฒนา กระบวนการจัดการเรียนรู้ ใช้กระบวนการวิจัยในการแก้ปัญหา การนำผลการวิจัยไปใช้ในการจัดการเรียนการสอนและทำวิจัยเพื่อพัฒนาการเรียน การสอนและพัฒนาผู้เรียน</p>	<p>1043002 การวิจัยเพื่อพัฒนาการเรียนรู้ 3(2-2-5) Research for Learning Development หลักการ แนวคิด แนวปฏิบัติในการวิจัย การออกแบบการวิจัย กระบวนการวิจัย สถิติเพื่อการวิจัย การใช้และผลตงงานวิจัยเพื่อพัฒนาการเรียนรู้ การนำผลการวิจัยไปใช้ในการจัดการเรียนการสอน ปฏิบัติการเรียนการสอนและพัฒนาผู้เรียน</p>

กลุ่มวิชาชีพครู พ.ศ. 2555	กลุ่มวิชาชีพครู พ.ศ. 2559
-ไม่มี-	<p>1063005 การประกันคุณภาพการศึกษา 3(3-0-6) Educational Quality Assurance หลักการ แนวคิด เกี่ยวกับการบริหารจัดการในสถานศึกษา แนวปฏิบัติเกี่ยวกับการจัดการคุณภาพการศึกษา กฎหมายที่เกี่ยวข้องกับการปฏิบัติราชการในสถานศึกษา การจัดกิจกรรมการเรียนรู้และพัฒนาต่อเนื่อง การดำเนินการจัดกิจกรรมประเมินคุณภาพการจัดกิจกรรมการเรียนรู้</p>

<p style="text-align: center;">กลุ่มวิชาชีพครู พ.ศ. 2555</p>	<p style="text-align: center;">กลุ่มวิชาชีพครู พ.ศ. 2559</p>
<p>1003101 การฝึกปฏิบัติวิชาชีพครูระหว่างเรียน 1 1(90) Practicum 1 การศึกษาสังเกตและฝึกการเป็นผู้ช่วยครู เกี่ยวกับธรรมชาติและพัฒนาการเรียนของนักเรียนการบริหารจัดการของนักเรียนสถานศึกษา การบริหารสถานศึกษาและการจัดการเรียนรู้ในระดับประถมศึกษาหรือตามหลักสูตรการศึกษาขั้นพื้นฐานโดยให้ผู้เรียนได้ฝึกการสังเกตและมีส่วน ร่วมกับสถานศึกษาอย่างน้อย2สัปดาห์</p>	<p>1003101 การฝึกปฏิบัติวิชาชีพครูระหว่างเรียน 1 1(90) Practicum 1 สังเกตการณ์และฝึกการเป็นผู้ช่วยครู เรียนรู้งานในหน้าที่ครู โดยศึกษาเกี่ยวกับธรรมชาติและพัฒนา บริหารจัดการในชั้นเรียนตามหลักสูตรในระดับการศึกษาที่เกี่ยวข้องและบทบาทหน้าที่ของความเป็นครู</p>
<p>1004102 การฝึกปฏิบัติวิชาชีพครูระหว่างเรียน 2 1(90) Practicum 2 ศึกษา สังเกตและฝึกการเป็นครูผู้ช่วย วางแผนและจัดทำแผนการเรียนรู้ วิเคราะห์ อภิปราย แผนการเรียนรู้ในระดับก่อนประถมศึกษา หรือตามกลุ่มสาระการเรียนรู้สาขาวิชาในระดับการศึกษาขั้นพื้นฐาน นำมาใช้ทดลองใช้ในสถานศึกษาอย่างน้อย 2 สัปดาห์ แล้วนำมาปรับปรุงแก้ไข ภายใต้การนิเทศของผู้ทรงคุณวุฒิด้านวิชาชีพครู</p>	<p>1004102 การฝึกปฏิบัติวิชาชีพครูระหว่างเรียน 2 1(90) Practicum 2 การจัดทำแผนการจัดการเรียนรู้ให้ผู้เรียนสร้างความรู้ด้วยตนเอง การทดลองสอนในสถานการณ์จ ออกแบบทดสอบ ข้อสอบหรือเครื่องมือวัดผล การตรวจข้อสอบ การให้คะแนน และการตัดสินผลการเรียน การ คะแนนการวิจัยแก้ปัญหาผู้เรียน การพัฒนาความเป็นครูมืออาชีพ ปฏิบัติการจัดทำแผนการจัดการเรียนรู้ หลากหลาย สามารถปฏิบัติการสอน ออกแบบทดสอบ วัดและประเมินผลผู้เรียน</p>

กลุ่มวิชาชีพครู พ.ศ. 2555	กลุ่มวิชาชีพครู พ.ศ. 2559
วิชาชีพครูเลือก	
<p>1013001 การบริหารจัดการในชั้นเรียนและสิ่งแวดล้อมเพื่อ การเรียนรู้ 2(1-2-3)</p> <p>Classroom Management and Environment for Learning</p> <p>แนวคิด หลักการและความสำคัญการบริหาร จัดการชั้นเรียน ห้องเรียนสร้างสรรค์และกลยุทธ์การบริหารจัดการชั้นเรียน สิ่งแวดล้อมเพื่อ การเรียนรู้ทั้งใน และนอกสถานศึกษา ภูมิปัญญาท้องถิ่นภูมิปัญญาไทย แหล่งเรียนรู้ทั้งธรรมชาติและทางวัฒนธรรมของท้องถิ่น และแหล่งเรียนรู้ เศรษฐกิจแบบพอเพียงและการพัฒนาที่ยั่งยืน</p>	- ไม่มี-
- ไม่มี-	<p>1022003 ทักษะการสอน และเทคนิคการจัดการเรียนรู้ 2(1-2-3)</p> <p>Skills and Techniques of Learning Management</p> <p>ความหมาย ขอบข่าย ความสำคัญของทักษะการสอน และเทคนิคการจัดการเรียนรู้</p>
- ไม่มี-	1063005 ภาวะผู้นำทางการศึกษา 2(1-2-3)

<p style="text-align: center;">กลุ่มวิชาชีพครู พ.ศ. 2555</p>	<p style="text-align: center;">กลุ่มวิชาชีพครู พ.ศ. 2559</p>
	<p style="text-align: center;">Educational Administration Leadership แนวคิด ทฤษฎี หลักการของภาวะผู้นำ การเสริมสร้างภาวะผู้นำทางการศึกษา การคิดอย่าง ความสัมพันธ์ทั้งในระดับบุคคล ระดับองค์การและการสื่อสารสารสนเทศในยุคแห่งการเรียนรู้ การจัดการ การศึกษาในบริบทของการเปลี่ยนแปลงของสังคมการเสริมสร้างวัฒนธรรมองค์การสามารถบูรณาการกฎ ระเบียบ การศึกษานำไปสู่การพัฒนาคุณภาพการจัดการศึกษา</p>
<p>1023202 การสร้างสื่อและแบบเรียน 2(1-2-3) Medias Texts Construction ศึกษาและวิเคราะห์เกี่ยวกับสื่อการเรียนการสอนและแบบเรียนระดับการศึกษาขั้นพื้นฐาน เกณฑ์การคัดเลือกสื่อและแบบเรียน การ ตรวจสอบคุณภาพวิเคราะห์ การสร้างและการประเมินคุณภาพของสื่อและแบบเรียน</p>	<p>1033202 การสร้างสื่อและแบบเรียน 2(1-2-3) Medias Texts Construction การผลิตสื่อและแบบเรียน โดยใช้วัสดุในท้องถิ่น และการนำเทคโนโลยีเข้ามามีส่วนร่วม ในการผลิต ได้ ความคิดสร้างสรรค์และต่อยอดการสร้างและการใช้สื่อ นวัตกรรม และแบบเรียนอย่างหลากหลาย เพื่อตอบสนอง บุคคล และพัฒนาศักยภาพของผู้เรียน</p>
<p>1083001 การศึกษาแบบเรียนรวม 2(2-0-4) Inclusive Education ความหมาย ประวัติ ปรัชญา บทบาท และความสำคัญของการศึกษาพิเศษ ความรู้พื้นฐานเกี่ยวกับการจัดการศึกษาแบบเรียนรวม ลักษณะ ประเภทเด็กพิเศษการปรับเปลี่ยนเพื่อการจัดการศึกษาแบบเรียนรวม เทคนิคการสอน การจัดการพฤติกรรม และบริการสนับสนุน</p>	<p>1083001 การศึกษาแบบเรียนรวม 2(2-0-4) Inclusive Education ความหมาย ประวัติ ปรัชญา บทบาท ความสำคัญและความรู้พื้นฐานของการศึกษาแบบเรียนรวม การปรับเปลี่ยนเพื่อการจัดการศึกษาแบบเรียนรวม เทคนิคการสอน การจัดการพฤติกรรม บริการสนับสนุน และ</p>
<p style="text-align: center;">-ไม่มี-</p>	<p>1053002 การแนะแนวและกิจกรรมพัฒนาผู้เรียน 2(2-0-4) Guidance and Activities for Student Development</p>

กลุ่มวิชาชีพครู พ.ศ. 2555		กลุ่มวิชาชีพครู พ.ศ. 2559	
		<p>ความหมาย ความสำคัญและปรัชญาการ แนะแนว คุณสมบัติ และจรรยาบรรณของครูแนะแนว หลักการและประเภทของการแนะแนว การจัดกิจกรรม แนวในสถานศึกษาและความหมาย ความสำคัญ จุดมุ่งหมายของกิจกรรมพัฒนาผู้เรียนหลักการขอข้าย แนวทางในการจัดทำโครงการและกิจกรรมพัฒนาผู้เรียน</p>	
-ไม่มี-		1001002 ภาษาไทยเพื่อการสื่อสารสำหรับครู 2(2-0-4) Thai Language for Communication of Teachers ฝึกทักษะการใช้ภาษาไทยเพื่อการสื่อสาร สามารถใช้ทักษะการฟัง การพูด การอ่านและการเขียน ถูกต้อง ตลอดจนสามารถใช้ภาษาไทยเพื่อปฏิบัติงานในหน้าที่ครูได้อย่างถูกต้องตามระเบียบทางราชการ	
-ไม่มี-		1005101 ภาษาอังกฤษเพื่อการสื่อสารสำหรับครู 2(2-0-4) English Language for Communication of Teachers การใช้ทักษะพื้นฐานในการฟัง พูด อ่านและเขียน ตามหลักของการใช้ภาษาอังกฤษ เพื่อการสื่อสาร ภาษาอังกฤษในการจัดการเรียนรู้ได้อย่างเหมาะสม	
-ไม่มี-		1024001 ภาษาจีนเพื่อการสื่อสารสำหรับครู 2(2-0-4) Chinese Language for Communication of Teachers การใช้ทักษะภาษาจีนเพื่อการสื่อสาร สามารถใช้ทักษะการฟัง การพูด การอ่านและการเขียน ภาษาจีนในการจัดการเรียนรู้ได้อย่างเหมาะสม	
-ไม่มี-		1031101 คอมพิวเตอร์เพื่อการศึกษา 2(1-2-3) Computers for Education ความหมาย ความสำคัญของคอมพิวเตอร์เพื่อการศึกษา การใช้โปรแกรมสำเร็จรูปเพื่อการจัดทำ นำเสนองาน และการสืบค้นข้อมูล การประยุกต์ใช้คอมพิวเตอร์ในการจัดการเรียนรู้ และการบริหารจัดการศึกษา	
วิชาวิชาชีพครูปฏิบัติ		วิชาวิชาชีพครูปฏิบัติ	
1004103 การปฏิบัติการสอนในสถานศึกษา 1	6(540)	1005103 การปฏิบัติการสอนในสถานศึกษา 1	6(540)

<p style="text-align: center;">กลุ่มวิชาชีพครู พ.ศ. 2555</p>	<p style="text-align: center;">กลุ่มวิชาชีพครู พ.ศ. 2559</p>
<p style="text-align: center;">Internship 1</p> <p>ฝึกปฏิบัติการสอนโดยการบูรณาการความรู้ทั้งหมดในสาขาวิชามาใช้ในการปฏิบัติการสอนในสถานศึกษา การจัดทำแผนการจัดการเรียนรู้ที่ยึดผู้เรียนเป็นสำคัญ การจัดกระบวนการเรียนรู้ การเลือกใช้ การผลิตสื่อและนวัตกรรมที่สอดคล้องกับการจัดการเรียนรู้ การใช้เทคนิคและยุทธวิธีในการจัดการเรียนรู้ การวัดและประเมินผลการเรียนรู้ การนำผลการประเมินมาพัฒนาการจัดการเรียนรู้และพัฒนาคุณภาพผู้เรียน การบันทึกและรายงานผลการจัดการเรียนรู้ การปฏิบัติงานครูด้านต่างๆ ได้แก่ งานครูประจำชั้น งานธุรการชั้นเรียน งานบริการ งานแนะแนว งานกิจกรรมนักเรียน และงานความสัมพันธ์กับชุมชน</p>	<p style="text-align: center;">Internship 1</p> <p>การปฏิบัติการสอนวิชาเอกในสถานศึกษา การจัดทำแผนการจัดการเรียนรู้ให้ผู้เรียนสร้างความรู้ การเรียนรู้ การวัดและประเมินผลและผลนำไปใช้ในการพัฒนาผู้เรียน การออกแบบทดสอบ ข้อสอบหรือเครื่องมือ การตัดสินผลการเรียนการแลกเปลี่ยนเรียนรู้ หรือแบ่งปันความรู้ในการสัมมนาระหว่างฝึก และหลังฝึกประสบการณ์ที่ได้รับมอบหมาย</p>
<p>1005104 การปฏิบัติการสอนในสถานศึกษา 2 6(540)</p> <p style="text-align: center;">Internship 2</p> <p>ปฏิบัติงานในสถานศึกษาต่อเนื่องจากการปฏิบัติการสอนในสถานศึกษา 1 จัดการเรียนรู้ในสาขาวิชาเฉพาะ ปรับปรุงและพัฒนาการจัดการเรียนรู้ให้เหมาะสมกับศักยภาพของผู้เรียน นำปัญหาการเรียนรู้ของนักเรียน</p>	<p>1005104 การปฏิบัติการสอนในสถานศึกษา 2 6(540)</p> <p style="text-align: center;">Internship 2</p> <p>การปฏิบัติการสอนวิชาเอกในสถานศึกษา การจัดทำแผนการจัดการเรียนรู้ การวัดและประเมินพัฒนาผู้เรียน การพัฒนาสื่อการเรียนรู้ การวิจัยเพื่อพัฒนาผู้เรียน และการแลกเปลี่ยนเรียนรู้ หรือแบ่งปันความรู้ และหลังฝึกประสบการณ์วิชาชีพ การประเมิน ปรับปรุง และศึกษาวิจัยเพื่อพัฒนาผู้เรียน การปฏิบัติงานอื่นที่ได้รับ</p>

กลุ่มวิชาชีพครู พ.ศ. 2555	กลุ่มวิชาชีพครู พ.ศ. 2559

หลักสูตรเดิม พ.ศ. 2555	หลักสูตรปรับปรุง พ.ศ. 2559	เหตุผล
รายวิชาบังคับ 1221101 ภาษาจีนระดับต้น 1 3(2-2-5) Basic Chinese 1 ศึกษาาระบบสัทศาสตร์ภาษาจีนกลาง หลักการเขียนตัวอักษรจีนเบื้องต้น ศึกษาคำศัพท์ต่าง ๆ เกี่ยวกับสิ่งใกล้ตัวผู้เรียนในชีวิตประจำวัน โดยเรียนรู้คำศัพท์ประมาณ 500 คำ ฝึกเขียน อ่าน คำศัพท์ วลี ประโยคและข้อความอย่างง่าย ฝึกสนทนาประโยคง่าย ๆ ที่ใช้อยู่เสมอในชีวิตประจำวัน ตลอดจนศึกษาเกี่ยวกับไวยากรณ์ภาษาจีนเบื้องต้น และฝึกการใช้พจนานุกรมจีน-ไทย และไทย-จีน	รายวิชาบังคับ 1221101 ภาษาจีนระดับต้น 1 3(2-2-5) Basic Chinese 1 การศึกษาาระบบสัทอักษรจีนกลาง (Chinese Phonetic Alphabet) หลักการเขียนอักษรจีนเบื้องต้นอย่างถูกต้อง ศึกษาคำศัพท์พื้นฐานต่าง ๆ เกี่ยวกับสิ่งใกล้ตัวผู้เรียนในชีวิตประจำวัน โดยเรียนรู้คำศัพท์ประมาณ 600 คำ สนทนาขั้นพื้นฐานและศึกษาไวยากรณ์เบื้องต้นของภาษาจีน	- ปรับปรุงคำอธิบายรายวิชาเพื่อให้สอดคล้องกับสถานการณ์ปัจจุบัน
1222102 ภาษาจีนระดับต้น 2 3(2-2-5) Basic Chinese 2 ศึกษาคำศัพท์ในชีวิตประจำวันทั่วไป โดยศึกษาคำศัพท์เพิ่มขึ้น 500 คำ ฝึกเขียนอ่าน ฟัง พูด คำศัพท์ วลี ประโยคและข้อความที่ยาวขึ้น ฝึกสนทนาบทสนทนาที่ยากขึ้น และศึกษาโครงสร้างรูปแบบประโยคที่ยากขึ้นที่มีเนื้อหาต่อจากภาษาจีนระดับต้น 1	1222102 ภาษาจีนระดับต้น 2 3(2-2-5) Basic Chinese 2 ต่อเนื่องจากรายวิชา 1222102 ภาษาจีนระดับต้น 1 โดยศึกษา คำศัพท์ เพิ่มขึ้นอีกประมาณ 400 คำ ฝึกทักษะ ฟัง พูด อ่าน คำศัพท์ วลี และประโยคข้อความที่ยาวขึ้น ฝึกเขียนอักษรอย่างถูกต้องและคล่องแคล่วมากยิ่งขึ้น พร้อมทั้งฝึกการใช้พจนานุกรมจีน-ไทย และไทย-จีน	- ปรับคำอธิบายรายวิชาเพื่อให้สอดคล้องกับสถานการณ์ปัจจุบัน
1222103 ภาษาจีนระดับกลาง 1 3(2-2-5)	1222103 ภาษาจีนระดับกลาง 1 3(2-2-5)	- ปรับปรุงคำอธิบายรายวิชาเพิ่มคำศัพท์ขึ้นจากเดิม เพื่อให้ผู้

หลักสูตรเดิม พ.ศ. 2555	หลักสูตรปรับปรุง พ.ศ. 2559	เหตุผล
<p>Intermediate Chinese 1 ศึกษาและฝึกทักษะการฟัง พูด อ่าน และเขียน ในรูปแบบต่าง ๆ ที่มีเนื้อหาซับซ้อนขึ้น เน้นการวิเคราะห์เนื้อหาสาระ และการใช้ภาษาสื่อความหมายได้อย่างถูกต้องรวดเร็ว โดยเรียนรู้คำศัพท์ใหม่อีก 500 คำ</p>	<p>Intermediate Chinese 1 การศึกษาและฝึกทักษะการฟัง พูด อ่าน และเขียนที่มีเนื้อหาซับซ้อนขึ้น เน้นการวิเคราะห์เนื้อหาสาระและการใช้ภาษาสื่อความหมายได้อย่างถูกต้องและรวมเร็ว และเรียนรู้คำศัพท์เพิ่มขึ้นจากเดิมอีกประมาณ 600 คำ</p>	<p>เรียนรู้ลึกซึ้งขึ้นและสอดคล้องกับสถานการณ์ปัจจุบัน</p>
<p>1222104 ภาษาจีนระดับกลาง 2 3(2-2-5) Intermediate Chinese 2 ศึกษาและฝึกทักษะการฟัง พูด อ่าน และเขียนในรูปแบบต่าง ๆ ที่มีเนื้อหาซับซ้อนยิ่งขึ้นและต่อเนื่องจากภาษาจีนระดับกลาง 1 โดยเน้นความเข้าใจและทักษะในการใช้ภาษาที่กะทัดรัดและสละสลวยได้ถูกต้องกับเนื้อหา เรียนรู้คำศัพท์ใหม่อีก 500 คำ</p>	<p>1222104 ภาษาจีนระดับกลาง 2 3 (2-2-5) Intermediate Chinese 2 ต่อเนื่องจากรายวิชา 1222103 ภาษาจีนระดับกลาง 1 ศึกษาและฝึกทักษะการฟัง พูด อ่าน และเขียนที่มีเนื้อหาซับซ้อนขึ้นโดยเน้นความเข้าใจและทักษะในการใช้ภาษาที่กะทัดรัดและสละสลวยได้ถูกต้องกับเนื้อหา พร้อมทั้งเรียนรู้คำศัพท์ใหม่เพิ่มอีกประมาณ 700 คำ</p>	<p>- ปรับปรุงคำอธิบายรายวิชาเพิ่มคำศัพท์ขึ้นจากเดิม เพื่อให้ผู้เรียนรู้ลึกซึ้งขึ้นและสอดคล้องกับสถานการณ์ปัจจุบัน</p>
<p>1223105 ภาษาจีนระดับสูง 1 3(2-2-5) Advanced Chinese 1 ศึกษางานเขียนต่าง ๆ ทั้งบันเทิงคดี สารคดี และการจดบันทึกย่อ สามารถขยายความและแสดงความคิดเห็นพร้อมทั้งความจับประเด็นใจความหลักและผลความได้ โดยเรียนรู้คำศัพท์ใหม่อีก 500 คำ</p>	<p>1223105 ภาษาจีนระดับสูง 1 3(2-2-5) Advanced Chinese 1 การศึกษางานเขียนต่าง ๆ ทั้งบันเทิงคดี สารคดี และการจดบันทึกย่อ สามารถขยายความและแสดงความคิดเห็นพร้อมทั้งความจับประเด็นใจความหลักและผลความได้ โดยเรียนรู้คำศัพท์ใหม่อีก 800 คำ</p>	<p>- ปรับปรุงคำอธิบายรายวิชาเพิ่มคำศัพท์ขึ้นจากเดิม เพื่อให้ผู้เรียนรู้ลึกซึ้งขึ้นและสอดคล้องกับสถานการณ์ปัจจุบัน</p>
<p>1223106 ภาษาจีนระดับสูง 2 3(2-2-5) Advanced Chinese 2 ศึกษางานเขียนต่าง ๆ ที่ยาวขึ้น ยากขึ้นสลับซับซ้อนมากขึ้น ต่อเนื่องจากภาษาจีนระดับสูง 1 เพื่อให้สามารถจับใจความสำคัญและสรุปเนื้อหาจากเรื่องที่ศึกษาได้ พร้อมทั้งแสดงความคิดเห็น ทั้งนี้ควรเรียนรู้คำศัพท์ใหม่อีก 500 คำ</p>	<p>1223106 ภาษาจีนระดับสูง 2 3(2-2-5) Advanced Chinese 2 ต่อเนื่องจากรายวิชา 1223105 ภาษาจีนระดับสูง 1 ศึกษางานเขียนต่าง ๆ ที่สลับซับซ้อนมากขึ้นเพื่อให้สามารถจับใจความสำคัญและสรุปเนื้อหาและแสดงความคิดเห็นจากเรื่องที่ศึกษาได้ พร้อมทั้งเรียนรู้คำศัพท์ใหม่เพิ่มอีกประมาณ 800 คำ</p>	<p>- ปรับปรุงคำอธิบายรายวิชาเพิ่มคำศัพท์ขึ้นจากเดิม เพื่อให้ผู้เรียนรู้ลึกซึ้งขึ้นและสอดคล้องกับสถานการณ์ปัจจุบัน</p>
<p>1221107 สัทศาสตร์ภาษาจีนกลาง 3(2-2-5) Chinese Phonetics</p>	<p>1224109 ระบบเสียงในภาษาจีนกลาง 3(2-2-5) Chinese Phonological System</p>	<p>- เปลี่ยนชื่อรายวิชาและปรับคำอธิบายรายวิชาเพื่อให้สอดคล้องกับสถานการณ์ปัจจุบัน</p>

หลักสูตรเดิม พ.ศ. 2555	หลักสูตรปรับปรุง พ.ศ. 2559	เหตุผล
ศึกษาระบบเสียงภาษาจีน หน่วยเสียง การเน้นเสียง และแยกแยะออกเสียงให้ถูกต้องตามหลักสัทศาสตร์ภาษาจีนกลาง และการวิเคราะห์เปรียบเทียบกับภาษาไทย ทั้งเรียนรู้พื้นฐานทั่วไปเกี่ยวกับภาษาถิ่นต่างๆ ของจีน	การศึกษาระบบเสียง หน่วยเสียงพยัญชนะ สระ และวรรณยุกต์ ในเชิงภาษาศาสตร์ ศึกษาอวัยวะในการออกเสียงภาษาจีน รวมถึงวิเคราะห์ปัญหาในการออกเสียง โดยศึกษาเปรียบเทียบระบบเสียงภาษาจีนและภาษาไทย เพื่อนำมาแก้ไขการออกเสียงให้ถูกต้อง	
1222108 ไวยากรณ์ภาษาจีน 1 3(3-0-6) Chinese Grammar 1 ศึกษาและวิเคราะห์ลักษณะโครงสร้างของภาษาจีน ได้แก่ หน่วยคำ ชนิดของคำ วลี และประโยค รวมทั้งฝึกการเขียนและการใช้ประโยคที่ถูกต้องตามหลักไวยากรณ์จีน	1222108 ไวยากรณ์ภาษาจีน 1 3(3-0-6) Chinese Grammar 1 การศึกษาและวิเคราะห์ลักษณะโครงสร้างของภาษาจีน ได้แก่ หน่วยคำ ชนิดของคำ วลี และประโยค รวมทั้งฝึกการเขียนและการใช้ประโยคที่ถูกต้องตามหลักไวยากรณ์จีน	- ปรับคำอธิบายรายวิชาเพื่อให้สอดคล้องกับสถานการณ์ปัจจุบัน
	1222109 ไวยากรณ์ภาษาจีน 2 3(3-0-6) Chinese Grammar 2 การศึกษาและวิเคราะห์ลักษณะโครงสร้างของภาษาจีนที่ซับซ้อนขึ้น ฝึกวิเคราะห์แยกแยะประโยครูปแบบต่างๆ และสามารถแก้ไขประโยคที่ผิดให้ถูกต้องได้	- เพิ่มเติมเป็นรายวิชาเอกบังคับ
1222201 การอ่านภาษาจีน 1 3(3-0-6) Chinese Reading 1 ศึกษารากคำศัพท์ การเดาความหมายจากคำที่เกี่ยวข้อง ฝึกอ่านจับใจความสำคัญ ฝึกอ่านเร็ว เพื่อฝึกสรุปและย่อความ ฝึกวิเคราะห์ และแสดงทัศนะเกี่ยวกับเนื้อหาที่อ่าน เช่น ประกาศนุญเขต การบรรยาย เรื่องความอย่างง่าย จดหมายและบทความขนาดสั้น	1222201 การอ่านภาษาจีน 1 3(3-0-6) Chinese Reading 1 การศึกษารากคำศัพท์ การเดาความหมายจากคำที่เกี่ยวข้อง ฝึกอ่านจับใจความสำคัญ ฝึกอ่านเร็ว เพื่อฝึกสรุปและย่อความ ฝึกวิเคราะห์ และแสดงทัศนะเกี่ยวกับเนื้อหาที่อ่าน เช่น ประกาศนุญเขต การบรรยาย เรื่องความอย่างง่าย จดหมายและบทความขนาดสั้น	คงเดิม
1223203 การเขียนภาษาจีน 1 3(2-2-5) Chinese Writing 1 ฝึกการเขียนข้อความอย่างง่าย เกี่ยวกับชีวิตประจำวัน เช่น บันทึกประจำวัน จดหมายส่วนตัว เพื่อฝึกให้สามารถใช้คำศัพท์ต่าง ๆ และโครงสร้างประโยคที่เรียนมาแล้ว นำมาสื่อความหมายและ	1223204 การเขียนภาษาจีน 1 3(2-2-5) Chinese Writing 1 การฝึกเขียนข้อความอย่างง่าย เกี่ยวกับชีวิตประจำวัน เช่น บันทึกประจำวัน จดหมายส่วนตัว และโครงสร้างประโยคที่เรียนมาแล้ว นำมาสื่อความหมายและถ่ายทอดให้ผู้อื่นทราบได้	-ปรับแก้รหัสรายวิชา -ปรับปรุงคำอธิบายรายวิชาให้ชัดเจนขึ้น

หลักสูตรเดิม พ.ศ. 2555	หลักสูตรปรับปรุง พ.ศ. 2559	เหตุผล
ถ่ายทอดให้ผู้อื่นทราบได้		
1223205 การแปลภาษาจีน 1 3(2-2-5) Chinese Translations 1 ศึกษาหลักและวิธีการแปลภาษาไทยเป็นภาษาจีน และภาษาจีนเป็นภาษาไทย ตั้งแต่การแปลประโยคสั้นๆ จนถึงการแปลข้อความ บทสนทนา และบทความขนาดสั้นได้	1223207 การแปลภาษาจีน 1 3(2-2-5) Chinese Translations 1 ศึกษาหลักและวิธีการแปลภาษาไทยเป็นภาษาจีน และภาษาจีนเป็นภาษาไทย ตั้งแต่การแปลประโยคสั้นๆ จนถึงการแปลข้อความ บทสนทนา และบทความขนาดสั้นได้	- ปรับแก้รหัสรายวิชา
1224207 การอ่านหนังสือพิมพ์จีน 1 3(3-0-6) Reading of Chinese Newspaper 1 ฝึกอ่านข่าวและบทความต่าง ๆ ในหนังสือพิมพ์ นิตยสารและสื่ออิเล็กทรอนิกส์ ทั้งในและต่างประเทศ บทความเชิงวิจารณ์ บทความทางการเมือง โดยเน้นการเข้าใจคำศัพท์ ส่วนวนที่ใช้ในหนังสือพิมพ์		- เพิ่มรายวิชาเพื่อให้เป็นรายวิชาเอกเลือก
1221601 การฟังและการพูดภาษาจีน 1 3(2-2-5) Chinese Listening and Speaking 1 ฝึกฟังและพูดเรื่องทั่วไปในชีวิตประจำวัน การเล่าเรื่อง การอธิบายอย่างง่าย เพื่อฝึกใช้ภาษาจีนได้อย่างคล่องแคล่ว ชัดเจน ถูกต้อง โดยเน้นความสามารถและทักษะในการฟังและการพูด	1221601 การฟังและการพูดภาษาจีน 1 3(2-2-5) Chinese Listening and Speaking 1 ฝึกฟังและพูดเรื่องทั่วไปในชีวิตประจำวัน การเล่าเรื่อง การอธิบายอย่างง่าย เพื่อฝึกใช้ภาษาจีนได้อย่างคล่องแคล่ว ชัดเจนถูกต้อง โดยเน้นความสามารถและทักษะในการฟังและการพูด	- คงเดิม
1221602 การฟังและการพูดภาษาจีน 2 3(2-2-5) Chinese Listening and Speaking 2 ฝึกการฟังและการพูดบทสนทนาต่อเนื่องจากการฟังและการพูดภาษาจีน 1 ฝึกฟังและพูดในรูปแบบของการสนทนาในหัวข้อที่กำหนด ฝึกพูดในกลุ่ม ในที่ประชุม โดยเน้นการใช้ถ้อยคำที่ถูกต้องและเหมาะสมกับสถานการณ์	1221602 การฟังและการพูดภาษาจีน 2 3(2-2-5) Chinese Listening and Speaking 2 ฝึกฟังและพูดบทสนทนาต่อเนื่องจากการฟังและการพูดภาษาจีน 1 ฝึกฟังและพูดในรูปแบบของการสนทนาในหัวข้อที่กำหนด ฝึกพูดในกลุ่ม ในที่ประชุม โดยเน้นการใช้ถ้อยคำที่ถูกต้องและเหมาะสมกับสถานการณ์	- คงเดิม
	1224603 การพูดภาษาจีนในที่ชุมชน 3(2-2-5) Chinese public speaking ฝึกทักษะด้านการพูดภาษาจีน โดยเน้นการพูดคุยโต้ตอบในชุมชนตามสถานการณ์ต่างๆ และการพูดในที่ชุมชนตามหลักวาทศิลป์จีน	- เพิ่มรายวิชาใหม่เพื่อให้สอดคล้องกับสถานการณ์ปัจจุบัน

หลักสูตรเดิม พ.ศ. 2555	หลักสูตรปรับปรุง พ.ศ. 2559	เหตุผล
	เน้นประสิทธิผลของการแสดงออกถึงความถูกต้องของการใช้ภาษาและคำศัพท์	
<p>1223608 ภาษาอังกฤษสำหรับครูภาษาจีน 3(2-2-5) English for Chinese Teachers ศึกษาและฝึกทักษะการใช้ภาษาอังกฤษเพื่อการสื่อสาร จากสื่อสิ่งพิมพ์สื่ออิเล็กทรอนิกส์ สื่อโฆษณาประชาสัมพันธ์ บทความทางจีนศึกษา คู่มือการใช้เครื่องมือ การใช้อุปกรณ์ฝึกการใช้ ฟจนานุกรมเพื่อการอ่าน ฝึกทักษะในการอ่าน บันทึก สรุปความ ตีความ ขยายความ รวมทั้งการนำเสนอด้วยวาจาและลายลักษณ์อักษร โดยเน้นกระบวนการทักษะสัมพันธ์ทางภาษา</p>	<p>1223404 ภาษาอังกฤษสำหรับครูภาษาจีน 3(2-2-5) English for Chinese Teachers ศึกษาและฝึกทักษะการใช้ภาษาอังกฤษเพื่อการสื่อสาร จากสื่อสิ่งพิมพ์สื่ออิเล็กทรอนิกส์ สื่อโฆษณาประชาสัมพันธ์ บทความทางจีนศึกษา คู่มือการใช้เครื่องมือ การใช้อุปกรณ์ฝึกการใช้พจนานุกรมเพื่อการอ่าน ฝึกทักษะในการอ่าน บันทึก สรุปความ ตีความ ขยายความ รวมทั้งการนำเสนอด้วยวาจาและลายลักษณ์อักษร โดยเน้นกระบวนการทักษะสัมพันธ์ทางภาษา</p>	- ปรับปรุงรหัสรายวิชาเพื่อการจัดลำดับความสำคัญของรายวิชา
<p>1221401 ประวัติศาสตร์จีนและวัฒนธรรมจีน 3(3-0-6) Chinese History and Chinese Culture ศึกษาเกี่ยวกับเหตุการณ์สำคัญทางประวัติศาสตร์จีน ตั้งแต่อดีตจนถึงปัจจุบันรวมถึงศึกษาลักษณะทั่วไปของวัฒนธรรมจีนได้แก่ ขนบธรรมเนียมประเพณีนิยมในวันสำคัญต่างๆ รวมไปถึง ความเชื่อ ค่านิยม ศิลปะ ดนตรี นาฏศิลป์ และมารยาทของจีนที่ปฏิบัติมาจนถึงปัจจุบัน</p>		- ตัดรายวิชาออกจากหลักสูตร
	<p>1223401 ความรู้ทั่วไปเกี่ยวกับประเทศจีน 2(2-0-4) Introduction to China การศึกษาลักษณะทางด้านภูมิศาสตร์ การเมืองการปกครอง สถานที่ท่องเที่ยว รวมไปถึงเศรษฐกิจการค้าของประเทศจีน ตั้งแต่อดีตจนถึงปัจจุบันโดยสังเขป</p>	- เพิ่มรายวิชาใหม่เพื่อให้สอดคล้องกับสถานการณ์ปัจจุบัน
	<p>1223402 ความรู้ทั่วไปเกี่ยวกับประวัติศาสตร์จีน 2(2-0-4) Common Knowledge about Chinese History</p>	- เพิ่มรายวิชาใหม่เพื่อให้สอดคล้องกับสถานการณ์ปัจจุบัน

หลักสูตรเดิม พ.ศ. 2555	หลักสูตรปรับปรุง พ.ศ. 2559	เหตุผล
	<p>การลำดับเหตุการณ์สำคัญทางประวัติศาสตร์จีน และบุคคลสำคัญในยุคสมัยต่างๆ ของประเทศ รวมไปถึงลำดับราชวงศ์ต่างๆ ตั้งแต่อดีตจนถึงปัจจุบัน โดยสังเขป</p>	
	<p>1224403 ความรู้ทั่วไปเกี่ยวกับวัฒนธรรมจีน 2(2-0-4) Common Knowledge about Chinese Culture ศึกษาลักษณะทั่วไปของวัฒนธรรมในประเทศจีน ขนบธรรมเนียมประเพณีนิยม และวันสำคัญต่างๆ รวมไปถึง ค่านิยม ศิลปะ ดนตรี นาฏศิลป์และมารยาทของชนชาวจีน สอดแทรกคุณค่าทางวัฒนธรรมจีนที่สืบทอดกันมาแต่โบราณ</p>	<p>- เพิ่มรายวิชาใหม่เพื่อให้สอดคล้องกับสถานการณ์ปัจจุบัน</p>
<p>1223402 นิทานสุภาษิตจีน 3(3-0-6) Evolution Proverbial Tales ศึกษา นิทานสุภาษิตที่มีชื่อเสียงของจีน เน้นคติธรรมและปรัชญาชีวิตและรู้จักใช้สุภาษิตจีนที่ได้เรียนมาประยุกต์ใช้ในสถานการณ์ต่างๆ ได้อย่างเหมาะสม</p>	<p>1224409 นิทานสุภาษิตจีน 3(3-0-6) Evolution Proverbial Tales ศึกษา นิทานสุภาษิตที่มีชื่อเสียงของจีน เน้นคติธรรมและปรัชญาชีวิตและรู้จักใช้สุภาษิตจีนที่ได้เรียนมาประยุกต์ใช้ในสถานการณ์ต่างๆ ได้อย่างเหมาะสม</p>	<p>- ปรับปรุงรหัสวิชา - เพิ่มรายวิชาเพื่อให้เป็นรายวิชาเอกเลือก</p>
<p>หมวดรายวิชาการสอนวิชาเอก</p>		
<p>1223111 เทคนิคการสอนภาษาจีนเป็นภาษาต่างประเทศ 3(3-0-6) Chinese teaching Techniques as a Foreign Language ศึกษาหลักการ เทคนิคและวิธีการสอนภาษาจีนในฐานะภาษาต่างประเทศ โดยเน้นที่วิธีการออกเสียง การฟัง การพูด การอ่าน การเขียนและไวยากรณ์ภาษาจีนระดับพื้นฐาน พร้อมทั้งฝึกฝนทักษะการสอนภาษาจีนในฐานะภาษาต่างประเทศ</p>	<p>1223501 เทคนิคการสอนภาษาจีนสำหรับผู้เรียนที่ใช้ภาษาไทย 3(2-2-5) Chinese teaching techniques for Thai Language Learning Students การศึกษาหลักการ เทคนิคและวิธีการสอนภาษาจีน โดยเน้นที่วิธีการออกเสียง การฟัง การพูด การอ่าน การเขียนและไวยากรณ์ภาษาจีนระดับพื้นฐาน พร้อมทั้งฝึกฝนทักษะการสอนหน้าชั้นเรียน</p>	<p>- ปรับปรุงรหัสรายวิชา - ปรับปรุงคำอธิบายรายวิชาเพื่อให้ชัดเจนยิ่งขึ้น สอดคล้องกับสถานการณ์ปัจจุบัน</p>

<p>1224012 พฤติกรรมการสอนภาษาจีน 3(2-2-5) Methods and Approaches in Teaching Chinese</p> <p>สำรวจวิธีการสอน และแนวโน้มในการสอนภาษาจีน ฝึกปฏิบัติการสอนภาษาเพื่อสื่อความหมายและนำไปใช้ในชั้นเรียน สังเกตการณ์สอน และวิเคราะห์บทเรียนที่ใช้ ในกิจกรรมการเรียนการสอน เตรียมแผนการจัดการเรียนรู้ สื่อการเรียน การวัดผลและประเมินผล รวมทั้งการฝึกสอน โดยวิธีการทดลองสอนในชั้นเรียนเพื่อเป็นการฝึกการแก้ปัญหาการเรียนการสอน</p>	<p>1223502 การจัดการกิจกรรมการเรียนรู้ภาษาจีน 3(2-2-5) Management of Learning Activities for Chinese Language</p> <p>การศึกษาและสำรวจวิธีการสอน แนวโน้มการสอนภาษาจีน การจัดการกิจกรรมการเรียนที่ส่งเสริมประสบการณ์การเรียนการสอน ฝึกปฏิบัติการสอนภาษาเพื่อสื่อความหมายและนำไปใช้ในชั้นเรียน สังเกตการณ์สอน และวิเคราะห์บทเรียนที่ใช้ ในกิจกรรมการเรียนการสอน เตรียมแผนการจัดการเรียนรู้ สื่อการเรียน การวัดผลและประเมินผล รวมทั้งการฝึกสอน โดยวิธีการทดลองสอนในชั้นเรียน</p>	<p>- ปรับรหัสรายวิชาและเปลี่ยนชื่อรายวิชาและคำอธิบายรายวิชา เพื่อให้สอดคล้องกับสถานการณ์ปัจจุบัน</p>
<p>วิชาเอกเลือก</p>	<p>วิชาเอกเลือก</p>	
<p>1222109 ไวยากรณ์ภาษาจีน 2 3(3-0-6) Chinese Grammar 2</p> <p>ศึกษาและวิเคราะห์ลักษณะโครงสร้างของภาษาจีนที่ซับซ้อนขึ้น ฝึกวิเคราะห์แยกแยะประโยครูปแบบต่างๆ และสามารถแก้ไขประโยคที่ผิดให้ถูกต้องได้</p>		<p>- เพิ่มรายวิชาเพื่อให้เป็นรายวิชาเอกบังคับ</p>
<p>1224113 การเปรียบเทียบภาษาจีนและภาษาไทย 3(3-0-6) Thai and Chinese Comparative Studies</p> <p>ค้นคว้า วิเคราะห์และเปรียบเทียบภาษาจีนและภาษาไทย ให้เห็นความแตกต่างพื้นฐานทางด้านไวยากรณ์ทั้งภาษาจีนและภาษาไทย</p>		<p>- ตัดรายวิชาออก</p>
<p>1222202 การอ่านภาษาจีน 2 3(3-0-6) Chinese Reading 2</p> <p>อ่านข้อความประเภทต่างๆ และวรรณกรรมรูปแบบต่างๆ ทั้งบันเทิงคดี และสารคดี โดยเน้นการตีความและถ่ายทอดความรู้</p>	<p>1222202 การอ่านภาษาจีน 2 3(3-0-6) Chinese Reading 2</p> <p>การอ่านข้อความประเภทต่างๆ และวรรณกรรมรูปแบบต่างๆ ทั้งบันเทิงคดี และสารคดี โดยเน้นการตีความและถ่ายทอดความรู้ ความเข้าใจ</p>	<p>- ปรับปรุงคำอธิบายรายวิชาเพื่อให้สอดคล้องกับสถานการณ์ปัจจุบัน</p>

ความเข้าใจจากข้อความที่อ่าน สามารถแสดงทัศนะเชิงวิจารณ์จากเรื่องที่อ่าน และสรุปใจความและย่อเรื่องบทอ่านนั้นๆ ได้	จากข้อความที่อ่าน สามารถแสดงทัศนะเชิงวิจารณ์จากเรื่องที่อ่าน และสรุปใจความและย่อเรื่องบทอ่านนั้นๆ ได้	
	1222203 การอ่านหนังสือพิมพ์จีน 3(3-0-6) Reading of Chinese Newspaper ฝึกอ่านข่าวและบทความต่าง ๆ ในหนังสือพิมพ์ นิตยสารและสื่ออิเล็กทรอนิกส์ ทั้งในและต่างประเทศ บทความเชิงวิจารณ์ บทความทางการเมือง โดยเน้นการเข้าใจคำศัพท์ สำนวนที่ใช้ในหนังสือพิมพ์	- ย้ายรายวิชาจากรายวิชาเอกบังคับ
1223204 การเขียนภาษาจีน 2 3(2-2-5) Chinese Writing 2 ฝึกเขียนข้อความตามประเพณีนิยม เช่น จดหมายธุรกิจ บัตรเชิญ บัตรอวยพร ข้อความผ่านสื่ออิเล็กทรอนิกส์ ตลอดจนบทความขนาดสั้น เพื่อนำคำศัพท์ต่าง ๆ และโครงสร้างประโยคที่มีความซับซ้อนเขียนสื่อแสดงความประสงค์ของตนและนำมาประยุกต์ใช้ในชีวิตประจำวันได้ชีวิตประจำวันได้	1223205 การเขียนภาษาจีน 2 3(2-2-5) Chinese Writing 2 ฝึกเขียนข้อความตามประเพณีนิยม ประเภทจดหมายธุรกิจ บัตรเชิญ บัตรอวยพร ข้อความผ่านสื่ออิเล็กทรอนิกส์ ตลอดจนบทความขนาดสั้น เพื่อนำคำศัพท์ต่าง ๆ และโครงสร้างประโยคที่มีความซับซ้อนเขียนสื่อแสดงความประสงค์ของตนและนำมาประยุกต์ใช้ในชีวิตประจำวันได้ชีวิตประจำวันได้	- ปรับปรุงรหัสรายวิชา
1223206 การแปลภาษาจีน 2 3(2-2-5) Chinese Translation 2 ศึกษาหลักและวิธีการแปลภาษาไทยเป็นภาษาจีน และภาษาจีนเป็นภาษาไทย ต่อเนื่องจากการแปลภาษาจีน 1 ฝึกแปลข้อความบทแปลที่ยากขึ้น ฝึกแปลบทความจากเอกสาร สุนทรพจน์ จดหมายประเภทต่าง ๆ บทคัดย่อ และเรื่องสั้น	1224208 การแปลภาษาจีน 2 3(2-2-5) Chinese Translation 2 การศึกษาหลักและวิธีการแปลภาษาไทยเป็นภาษาจีน และภาษาจีนเป็นภาษาไทย ต่อเนื่องจากการแปลภาษาจีน 1 ฝึกแปลข้อความบทแปลที่ยากขึ้น ฝึกแปลบทความจากเอกสาร สุนทรพจน์ จดหมายประเภทต่าง ๆ บทคัดย่อ และเรื่องสั้น	- ปรับปรุงรหัสรายวิชา
1224208 การอ่านหนังสือพิมพ์จีน 2 3(3-0-6) Reading of Chinese Newspaper 2 ฝึกการอ่านเชิงวิเคราะห์ วิจารณ์ข่าว และบทความต่าง ๆ ได้ในหนังสือพิมพ์และสื่ออิเล็กทรอนิกส์ โดยศึกษารูปแบบวิธีการเขียน		- ตัดรายวิชาออก

การใช้คำ ตลอดจนวัตถุประสงค์และทัศนะของผู้เขียน			
1224209 การเขียนรายงานภาษาจีน 3(2-2-5) Chinese Report Writing ฝึกการเขียนรายงานค้นคว้าเป็นภาษาจีน การตีความหมายหัวข้อเรื่อง วางโครงเรื่อง วิธีรวบรวมข้อมูลจากการอ่าน การเรียบเรียงเนื้อความ การใช้ถ้อยคำที่มีน้ำหนักในการอ้างเหตุผล การเขียนเชิงอรรถ ดรชนี บรรณานุกรม และสรุปรวบยอดความคิดเห็น	1223206 การเขียนรายงานภาษาจีน 3(2-2-5) Chinese Report Writing ฝึกเขียนรายงานค้นคว้าเป็นภาษาจีน การตีความหมายหัวข้อเรื่อง วางโครงเรื่อง วิธีรวบรวมข้อมูลจากการอ่าน การเรียบเรียงเนื้อความ การใช้ถ้อยคำที่มีน้ำหนักในการอ้างเหตุผล การเขียนเชิงอรรถ ดรชนี บรรณานุกรม และสรุปรวบยอดความคิดเห็น		- ปรับปรุงรหัสรายวิชา
1225210 ภาษาจีนโบราณ 3(3-0-6) Classical Chinese ศึกษาภาษาจีนโบราณจากบทคัดสรรที่มีชื่อเสียง เพื่อให้เข้าใจลักษณะโครงสร้างไวยากรณ์และความหมาย โดยเฉพาะข้อแตกต่างในด้านการใช้ศัพท์และหลักภาษา ระหว่างภาษาจีนโบราณและภาษาจีนปัจจุบัน	1224405 ภาษาจีนโบราณ 3(3-0-6) Classical Chinese ศึกษาภาษาจีนโบราณจากบทคัดสรรที่มีชื่อเสียง เพื่อให้เข้าใจลักษณะโครงสร้างไวยากรณ์และความหมาย โดยเฉพาะข้อแตกต่างในด้านการใช้ศัพท์และหลักภาษา ระหว่างภาษาจีนโบราณและภาษาจีนปัจจุบัน		- ปรับปรุงรหัสรายวิชา
1223603 ภาษาจีนเพื่อการท่องเที่ยว 3(2-2-5) Chinese for Tourism ศึกษาคำศัพท์ และฝึกทักษะในด้านการฟังและพูดใน ส่วนวนที่เกี่ยวกับการบริการการท่องเที่ยวและแนะนำสถานที่ท่องเที่ยวในประเทศไทย โดยจัดสถานการณ์จำลองในการปฏิบัติงาน เช่น สนามบิน โรงแรม ภัตตาคาร ร้านค้า เป็นต้น			- ตัดรายวิชาออกจากหลักสูตร
1223604 ภาษาจีนเพื่อการเลขานุการ 3(2-2-5) Chinese for Secretarial Science ศึกษาภาษาจีนสำหรับงานเลขานุการ เน้นการใช้ภาษาในการติดต่อสื่อสาร เช่น การบันทึกข้อความ การสื่อสารทางโทรศัพท์ที่ติดต่อทั้งภายในและภายนอกบริษัท พร้อมทั้งศึกษาศัพท์เทคนิค และ			- ตัดรายวิชาออกจากหลักสูตร

จำนวนที่จำเป็นในงานเลขานุการ		
1223605 ภาษาจีนเพื่อการโรงแรม 3(2-2-5) Chinese for Hotel ศึกษาคำศัพท์และฝึกทักษะในด้านการฟังและ พูด ของ จำนวนภาษาที่ใช้ในการบริการ สื่อสารในโรงแรมโดยใช้สถานการณ์ จำลอง และฝึกปฏิบัติในโรงแรม เช่น งานต้อนรับ งานล่วงหน้า ภัตตาคาร บาร์ ร้านอาหารของที่ระลึก เป็นต้น		- ตัดรายวิชาออกจากหลักสูตร
1223606 ภาษาจีนธุรกิจ 3(2-2-5) Business Chinese ศึกษาคำศัพท์และรูปประโยคภาษาจีนที่จำเป็นต้องใช้ใน การทำงานในหน่วยงานธุรกิจ เช่น โครงสร้างหน่วยงาน ตำแหน่งงาน และงานในหน้าที่ การพูดและการรับโทรศัพท์ การนัดหมายและการ สื่อสาร วิธีปฏิบัติตนและวัฒนธรรมในการติดต่อธุรกิจ		- ตัดรายวิชาออกจากหลักสูตร
1223607 ภาษาจีนเพื่อการค้าระหว่างประเทศ 3(2-2-5) Chinese for International Trade ศึกษาคำศัพท์ และจำนวนภาษาจีนที่ใช้ในการการค้า ระหว่างประเทศ เช่น ความสัมพันธ์ระหว่างประเทศ องค์กรระหว่าง ประเทศ และการทูต รวมไปถึงการปฏิบัติตน		- ตัดรายวิชาออกจากหลักสูตร
1224403 วรรณกรรมจีนสมัยใหม่และร่วมสมัย 3(3-0-6) Modern and Contemporary Chinese Literature ศึกษาและฝึกอ่านวิเคราะห์บทคัดเลือจากวรรณกรรม สมัยใหม่และร่วมสมัยของจีนที่มีชื่อเสียง ในแง่ภาษา ขนบธรรมเนียม ประเพณี วัฒนธรรม และค่านิยม เพื่อสามารถจับใจความสำคัญและ สรุบน้ำใจได้		- ตัดรายวิชาออกจากหลักสูตร

<p>1224404 เรื่องสั้นจีน 3(3-0-6)</p> <p>Chinese Short Stories</p> <p>ศึกษาเรื่องสั้นร่วมสมัยที่มีชื่อเสียงของจีน เพื่อสามารถจับใจความจากเรื่องที่อ่านและสรุปเนื้อหาได้ และมีความรู้ความเข้าใจเรื่องประเพณี วัฒนธรรม ความเป็นอยู่ของชาวจีน</p>	<p>1224406 วรรณกรรมเรื่องสั้นจีน 3 (3-0-6)</p> <p>Short Chinese Literature</p> <p>ศึกษาและฝึกวิเคราะห์เนื้อหาวรรณกรรมและเรื่องสั้นร่วมสมัยที่มีชื่อเสียงของจีน เพื่อสามารถจับใจความจากเรื่องที่อ่านและสรุปเนื้อหาได้ มีความรู้ความเข้าใจเรื่องประเพณี วัฒนธรรม ความเป็นอยู่ของชาวจีนในเนื้อหาของวรรณกรรมและเรื่องสั้น</p>	- ปรับปรุงคำอธิบายรายวิชาเพื่อให้สอดคล้องกับสถานการณ์ปัจจุบัน	
<p>1222405 วรรณคดีจีน 3(3-0-6)</p> <p>Chinese Literature</p> <p>ศึกษาลักษณะทั่วไปและรูปแบบการประพันธ์ต่าง ๆ ที่สำคัญของวรรณคดีจีน ตั้งแต่สมัยโบราณจนถึงราชวงศ์ถัง โดยคัดเลือกจากวรรณคดีจีนที่มีชื่อเสียงมากที่สุดในแต่ละสมัย</p>	<p>1224407 วรรณคดีจีน 3(3-0-6)</p> <p>Chinese Literature</p> <p>ศึกษาลักษณะทั่วไปและรูปแบบการประพันธ์ต่าง ๆ ที่สำคัญของวรรณคดีจีน ตั้งแต่สมัยโบราณจนถึงราชวงศ์ถัง โดยคัดเลือกจากวรรณคดีจีนที่มีชื่อเสียงมากที่สุดในแต่ละสมัย</p>	- ปรับปรุงรหัสรายวิชา	
	<p>1224408 ศิลปะการเขียนพู่กันจีน 3(2-2-5)</p> <p>Chinese Calligraphy Art</p> <p>ศึกษาหลักการเขียนและวิธีการเขียนอักษรจีนและวาดภาพจีนเบื้องต้นด้วยพู่กันจีนอย่างถูกต้อง และมีศิลปะในการเขียนอักษรจีนรูปแบบต่างๆที่มีมาตั้งแต่สมัยโบราณ ศึกษาวิธีการสอนพู่กันจีนได้อย่างถูกต้อง และศึกษาอุปกรณ์ต่างๆที่เกี่ยวข้องกับการเขียนพู่กันจีน</p>	- เพิ่มรายวิชาใหม่เพื่อให้สอดคล้องกับสถานการณ์ปัจจุบัน	
	<p>1224404 วิวัฒนาการอักษรจีน 3(3-0-6)</p> <p>Evolution of Chinese Characters</p> <p>การศึกษาประวัติความเป็นมา วิวัฒนาการของตัวอักษรจีนตั้งแต่สมัยอักษรจารึกโบราณจนถึงระบบตัวอักษรสมัยปัจจุบัน เพื่อให้เข้าใจโครงสร้างของตัวอักษรจีน และการเปลี่ยนแปลงในแต่ละยุคสมัย</p>	- เพิ่มรายวิชาใหม่เพื่อให้สอดคล้องกับสถานการณ์ปัจจุบัน	

วิชาเอกเลือกหรือวิชาการสอนเอก	วิชาเอกเลือกหรือวิชาการสอนเอก	
<p>1223110 คอมพิวเตอร์และเทคโนโลยีเพื่อการสอนภาษาจีน 3(2-2-5)</p> <p>Computer and Technology for Chinese Teaching</p> <p>ศึกษาคำศัพท์เฉพาะทางคอมพิวเตอร์ เรียนรู้วิธีการใช้โปรแกรมสำเร็จรูปต่าง ๆ ที่เกี่ยวข้องกัภาษาจีนในการสอนที่หลากหลาย ฝึกทักษะการพิมพ์ภาษาจีนและสืบค้นแหล่งข้อมูลภาษาจีนทางคอมพิวเตอร์และอินเทอร์เน็ต และฝึกจัดทำสื่ออิเล็กทรอนิกส์เพื่อใช้ในการเรียนการสอนภาษาจีน</p>	<p>1224504 คอมพิวเตอร์และเทคโนโลยีเพื่อการสอนภาษาจีน 3(2-2-5)</p> <p>Computer and Technology for Chinese Teaching</p> <p>ศึกษาคำศัพท์เฉพาะทางคอมพิวเตอร์ เรียนรู้วิธีการใช้โปรแกรมสำเร็จรูปต่าง ๆ ที่เกี่ยวข้องกัภาษาจีนในการสอนที่หลากหลาย ฝึกทักษะการพิมพ์ภาษาจีนและสืบค้นแหล่งข้อมูลภาษาจีนทางคอมพิวเตอร์และอินเทอร์เน็ต และฝึกจัดทำสื่ออิเล็กทรอนิกส์เพื่อใช้ในการเรียนการสอนภาษาจีน</p>	<ul style="list-style-type: none"> - ปรับปรุงรหัสรายวิชา - ปรับปรุงคำอธิบายรายวิชาเพื่อให้สอดคล้องกับสถานการณ์ปัจจุบัน
	<p>1224503 สัมมนาการเรียนการสอนภาษาจีน 3(2-2-5)</p> <p>Chinese teaching and learning method for seminar</p> <p>การสัมมนาแลกเปลี่ยนเรียนรู้ วิเคราะห์และอภิปรายการเรียนการสอนภาษาจีนในแต่ละช่วงชั้น รวมถึงปัญหาที่พบในการเรียนการสอนและแนวทางแก้ไขปัญหา ศึกษาวิธีการจัดการสัมมนาตลอดจนวิทยากร ผู้เชี่ยวชาญเพื่อเพิ่มศักยภาพในการใช้ภาษาจีนและสามารถนำไปประยุกต์ใช้ในการเรียนการสอนภาษาจีน</p>	<ul style="list-style-type: none"> - เพิ่มรายวิชาใหม่เพื่อให้สอดคล้องกับสถานการณ์ปัจจุบัน
	<p>1224505 การผลิตสื่อการเรียนการสอนภาษาจีน 3(2-2-5)</p> <p>Instructional media for Chinese teaching</p> <p>การวิเคราะห์และสร้างสื่อการเรียนการสอนภาษาจีนทั้งสื่อทำมือและสื่ออิเล็กทรอนิกส์พร้อมทั้งเกณฑ์การคัดเลือกสื่อแบบเรียนและประเมินคุณภาพของสื่อ</p>	<ul style="list-style-type: none"> - เพิ่มรายวิชาใหม่เพื่อให้สอดคล้องกับสถานการณ์ปัจจุบัน

ภาคผนวก ค

ระเบียบ ข้อบังคับ ประกาศ และคำสั่งต่างๆ



ข้อบังคับมหาวิทยาลัยราชภัฏกำแพงเพชร
ว่าด้วยการจัดการศึกษาระดับปริญญาตรี พ.ศ. 2554

โดยที่เป็นการสมควรให้มีข้อบังคับว่าด้วยการจัดการศึกษาระดับปริญญาตรีของมหาวิทยาลัย เพื่อให้สอดคล้องกับกรอบมาตรฐานคุณวุฒิระดับอุดมศึกษาแห่งชาติและเกณฑ์มาตรฐานหลักสูตรระดับอุดมศึกษาของสำนักงานคณะกรรมการการอุดมศึกษา จึงอาศัยอำนาจตามมาตรา 18(2) แห่งพระราชบัญญัติมหาวิทยาลัยราชภัฏ พ.ศ. 2547 ออกข้อบังคับไว้ดังต่อไปนี้

ข้อ 1 ข้อบังคับนี้เรียกว่า "ข้อบังคับมหาวิทยาลัยราชภัฏกำแพงเพชร ว่าด้วยการจัดการศึกษาระดับปริญญาตรี พ.ศ. 2554"

ข้อ 2 ให้ใช้ข้อบังคับนี้ตั้งแต่วันถัดจากวันประกาศเป็นต้นไป

ข้อ 3 บรรดาข้อบังคับ ระเบียบ คำสั่ง และประกาศ อื่นใดในส่วนที่ได้กำหนดไว้แล้วในข้อบังคับนี้ หรือซึ่งขัดหรือแย้งกับข้อบังคับนี้ให้ใช้ข้อบังคับนี้แทน

ข้อ 4 ในข้อบังคับนี้

“มหาวิทยาลัย” หมายความว่า มหาวิทยาลัยราชภัฏกำแพงเพชร

“สภามหาวิทยาลัย” หมายความว่า สภามหาวิทยาลัยราชภัฏกำแพงเพชร

“อธิการบดี” หมายความว่า อธิการบดีมหาวิทยาลัยราชภัฏกำแพงเพชร

ข้อ 5 ให้มหาวิทยาลัยจัดการศึกษาในสาขาวิชาต่างๆ ตามหลักสูตรที่ได้รับอนุมัติจากสภามหาวิทยาลัย โดยจัดการเรียนการสอนในระบบทวิภาคที่มีระยะเวลาศึกษาไม่น้อยกว่าสิบห้าสัปดาห์ต่อหนึ่งภาคการศึกษาปกติ สำหรับการจัดการเรียนการสอนรายวิชาใดๆ ที่เป็นหลักสูตรอิสระระยะสั้นในภาคการศึกษาปกติ และภาคการศึกษาฤดูร้อน ให้ระยะเวลาศึกษาให้เป็นไปตามเงื่อนไขของหลักสูตรนั้นๆ

มหาวิทยาลัยอาจจัดให้มีการเรียนการสอนในภาคการศึกษาฤดูร้อนที่มีระยะเวลาศึกษาไม่น้อยกว่าแปดสัปดาห์ด้วยก็ได้ โดยจัดให้มีการเรียนการสอนครบตามจำนวนชั่วโมงเรียนในภาคการศึกษาปกติสำหรับรายวิชานั้นๆ ภายในระยะเวลาศึกษาสำหรับภาคการศึกษาฤดูร้อน

ข้อ 6 ผู้ที่เข้าศึกษาตามหลักสูตรของมหาวิทยาลัย จะต้องสำเร็จการศึกษาชั้นมัธยมศึกษาตอนปลายหรือเทียบเท่า เว้นแต่หลักสูตรการศึกษาต่อเนื่อง จะต้องสำเร็จการศึกษาระดับอนุปริญญา หรือประกาศนียบัตรวิชาชีพชั้นสูง หรือประกาศนียบัตรอื่นๆ ที่เทียบเท่า และต้องมีคุณสมบัติตามที่มหาวิทยาลัยกำหนด

ข้อ 7 การรับนักศึกษาเข้าศึกษาในมหาวิทยาลัย ให้ดำเนินการโดยการสอบคัดเลือก หรือคัดเลือก ตามหลักเกณฑ์และวิธีการที่มหาวิทยาลัยกำหนด

ข้อ 8 นักศึกษาสามารถเลือกสมัครเข้าศึกษาในระบบการศึกษาภาคปกติที่จัดการเรียนการสอนในเวลาราชการ หรือทั้งในและนอกเวลาราชการ หรือการศึกษาภาคพิเศษซึ่งจัดเฉพาะนอกเวลาราชการก็ได้

ข้อ 9 นักศึกษาที่เข้าศึกษาในมหาวิทยาลัย สามารถขอยกเว้นการเรียนรายวิชา หรือเทียบโอนหน่วยกิต รายวิชา โดยนำประสบการณ์ หรือผลการเรียนรายวิชาจากมหาวิทยาลัย หรือสถาบันอุดมศึกษาอื่นที่ มหาวิทยาลัยรับรองมาขอยกเว้นหรือเทียบโอนหน่วยกิตรายวิชา ตามระเบียบของมหาวิทยาลัยก็ได้

ข้อ 10 มหาวิทยาลัยสามารถจัดการศึกษาหลักสูตรควบปริญญาตรีสองปริญญาตามแนวทางการจัดการศึกษาหลักสูตรควบระดับปริญญาตรีสองปริญญาของกระทรวงศึกษาธิการได้

ข้อ 11 โครงสร้างหลักสูตรของแต่ละสาขาวิชา การคิดเทียบจำนวนชั่วโมงเรียนเป็นค่าหน่วยกิต การกำหนดหน่วยกิตรวมและระยะเวลาของหลักสูตรแต่ละสาขาวิชา ให้เป็นไปตามเกณฑ์มาตรฐานหลักสูตร อุดมศึกษาที่สำนักงานคณะกรรมการการอุดมศึกษากำหนด

ข้อ 12 มหาวิทยาลัยต้องจัดให้มีอาจารย์ที่ปรึกษาของนักศึกษา เพื่อทำหน้าที่ให้คำปรึกษาแนะนำ แนวทางการศึกษา และการลงทะเบียนเรียนแก่นักศึกษา

ข้อ 13 การลงทะเบียนเรียนในแต่ละภาคการศึกษาปกติ ให้ลงทะเบียนเรียนได้ไม่น้อยกว่า 9 หน่วยกิต และไม่เกิน 22 หน่วยกิต สำหรับภาคการศึกษาฤดูร้อน ให้ลงทะเบียนเรียนได้ไม่เกิน 12 หน่วยกิต

ในกรณีที่มีความจำเป็น อธิการบดีอาจพิจารณาอนุญาตยกเว้น ให้นักศึกษาลงทะเบียนเรียนตามเกณฑ์ที่ แตกต่างไปจากที่กำหนดในวรรคหนึ่งก็ได้

ข้อ 14 การลงทะเบียนเรียนจะสมบูรณ์ต่อเมื่อได้ชำระค่าธรรมเนียมต่างๆ พร้อมทั้งยื่นหลักฐานการลงทะเบียนเรียนต่อมหาวิทยาลัยแล้ว

ข้อ 15 ในกรณีที่มีเหตุผลอันสมควร อธิการบดีอาจอนุญาตให้คืนสภาพการเป็นนักศึกษา แก่นักศึกษาที่ พ้นสภาพการเป็นนักศึกษา ด้วยเหตุไม่ลงทะเบียนเรียนในภาคการศึกษาปกติและไม่ได้รักษาสภาพการเป็น นักศึกษาก็ได้

ข้อ 16 อาจารย์ผู้สอนแต่ละคนต้องจัดทำรายละเอียดของรายวิชา และรายงานผลการดำเนินการของ รายวิชาที่ตนสอน

ข้อ 17 ในกรณีที่รายวิชาเดียวกันมีอาจารย์ผู้สอนหลายคน ให้อาจารย์ผู้สอนทุกคนร่วมกันจัดทำ รายละเอียดของรายวิชาและรายงานผลการดำเนินการของรายวิชานั้น

ข้อ 18 ให้แต่ละคณะมีคณะกรรมการทำหน้าที่ กำกับ และควบคุมดูแลการฝึกประสบการณ์วิชาชีพ หรือสหกิจศึกษาในสาขาวิชาต่างๆ ตลอดจนจัดทำรายละเอียดของการฝึกประสบการณ์วิชาชีพหรือสหกิจศึกษา และรายงานผลการดำเนินการของการฝึกประสบการณ์วิชาชีพหรือสหกิจศึกษาด้วย

ข้อ 19 ให้มหาวิทยาลัยประเมินผลการสอนของอาจารย์ผู้สอนอย่างน้อยปีละหนึ่งครั้ง เพื่อให้อาจารย์ ผู้สอนได้พัฒนาและปรับปรุงคุณภาพการสอน

ข้อ 20 การวัดและประเมินผลการศึกษา ให้เป็นไปตามข้อบังคับของมหาวิทยาลัยราชภัฏกำแพงเพชร ว่าด้วยการประเมินผลการศึกษาระดับอนุปริญญาและปริญญาตรี พ.ศ. 2548

ข้อ 21 ให้อธิการบดีรักษาการตามข้อบังคับนี้ และให้มีอำนาจตีความและวินิจฉัยชี้ขาดในกรณีที่มี ปัญหาจากการปฏิบัติตามข้อบังคับนี้ การวินิจฉัยชี้ขาดของอธิการบดีถือเป็นอันสิ้นสุด

ประกาศ ณ วันที่ 27 มีนาคม พ.ศ. 2554



(ศาสตราจารย์เกษม จันทร์แก้ว)

นายกสภามหาวิทยาลัยราชภัฏกำแพงเพชร



ข้อบังคับมหาวิทยาลัยราชภัฏกำแพงเพชร
ว่าด้วย การประเมินผลการศึกษาในระดับอนุปริญญาและปริญญาตรี
พ.ศ. 2548

โดยที่เป็นการสมควรให้ มหาวิทยาลัยราชภัฏกำแพงเพชรมีข้อบังคับว่าด้วยการประเมินผลการศึกษาในระดับอนุปริญญาและปริญญาตรี เพื่อกำกับมาตรฐานเชิงคุณภาพในการดำเนินการประเมินผลการศึกษาสำหรับนักศึกษาภาคปกติและภาคพิเศษของมหาวิทยาลัย จึงอาศัยอำนาจตามความในมาตรา 18(2) แห่งพระราชบัญญัติมหาวิทยาลัยราชภัฏ พ.ศ. 2547 ออกข้อบังคับ ว่าด้วยการประเมินผลการศึกษาในระดับอนุปริญญาและปริญญาตรีไว้ดังต่อไปนี้

ข้อ 1 ข้อบังคับเรียกว่า “ข้อบังคับมหาวิทยาลัยราชภัฏกำแพงเพชร ว่าด้วยการประเมินผลการศึกษาในระดับอนุปริญญาและปริญญาตรี พ.ศ.2548”

ข้อ 2 บรรดาข้อบังคับ ประกาศ หรือคำสั่งอื่นใด ในส่วนที่ขัดหรือแย้งกับข้อบังคับนี้ ให้ใช้ข้อบังคับนี้แทน

ข้อ 3 ให้ใช้ข้อบังคับนี้สำหรับประเมินผลการศึกษาของนักศึกษาภาคปกติและนักศึกษาภาคพิเศษ ระดับอนุปริญญาและปริญญาตรีของมหาวิทยาลัยที่เข้าศึกษาตั้งแต่ปีการศึกษา 2549 เป็นต้นไป

ข้อ 4 ในข้อบังคับนี้

“มหาวิทยาลัย” หมายความว่า มหาวิทยาลัยราชภัฏกำแพงเพชร

“สภามหาวิทยาลัย” หมายความว่า สภามหาวิทยาลัยราชภัฏกำแพงเพชร

“งานทะเบียนและประมวลผล” หมายความว่า หน่วยงานในสำนักส่งเสริมวิชาการและงานทะเบียน ทำหน้าที่ประมวลผลการเรียนทุกรายวิชาของนักศึกษา

“อธิการบดี” หมายความว่า อธิการบดีมหาวิทยาลัยราชภัฏกำแพงเพชร

“ภาคเรียนถัดไป” หมายความว่า ภาคเรียนที่ถัดจากภาคเรียนที่นักศึกษาลงทะเบียนรายวิชานั้นไว้

“นักศึกษาภาคพิเศษ” หมายความว่า นักศึกษาที่เข้าศึกษาตามโครงการจัดการศึกษาสำหรับบุคลากรประจำการ โครงการจัดการศึกษาเพื่อปวงชน หรือนักศึกษาที่เข้าศึกษาตามโครงการอื่นที่ไม่ใช่ภาคปกติ

ข้อ 5 ให้มีการประเมินผลทุกรายวิชาที่จัดให้มีการเรียนการสอน การวัดผลต้องทำตลอดภาคเรียนอย่างสม่ำเสมอด้วยวิธีการต่างๆ เช่น การทดสอบ การตรวจรายงานและผลงาน และการสังเกตพฤติกรรม เพื่อทราบความก้าวหน้าในการเรียน โดยมีสัดส่วนคะแนนระหว่างภาคร้อยละ 30 ถึง 70 และต้องมีการสอบปลายภาคเรียนด้วย เว้นแต่รายวิชาที่กำหนดให้ประเมินลักษณะอื่น ตามประกาศของมหาวิทยาลัย

ผลการประเมินเป็นรายวิชาให้ผ่านการตรวจสอบของประธานโปรแกรมวิชา และคณบดี การอนุมัติผลเป็นอำนาจของอธิการบดีหรือผู้ที่อธิการบดีมอบหมาย

ข้อ 6 ให้การประเมินผลการเรียนรายวิชาต่างๆ ตามหลักสูตรมี 2 ระบบ ดังนี้

6.1 สำหรับรายวิชามาตรฐานที่หลักสูตรกำหนดให้ประเมินผลการเรียนในระบบ ค่าระดับคะแนน แบ่งเป็น 8 ระดับ ตามสัญลักษณ์และความหมายที่กำหนด ดังต่อไปนี้

ระดับคะแนน	ความหมายของผลการเรียน	ค่าระดับคะแนน
A	ดีเยี่ยม (Excellent)	4.0
B ⁺	ดีมาก (Very Good)	3.5
B	ดี (Good)	3.0
C ⁺	ดีพอใช้ (Fair Good)	2.5
C	พอใช้ (Fair)	2.0
D ⁺	อ่อน (Poor)	1.5
D	อ่อนมาก (Very Poor)	1.0
E	ตก (Fail)	0.0

ระดับคะแนนที่ถือว่าสอบได้ตามระบบนี้ ต้องไม่ต่ำกว่า “D” ถ้านักศึกษาได้ระดับคะแนนเป็น “E” ในรายวิชาใด ต้องลงทะเบียนและเรียนวิชานั้นใหม่จนกว่าจะสอบได้ ยกเว้นรายวิชาที่เป็นวิชาเลือก ให้ลงทะเบียนและเรียนรายวิชาอื่นที่อยู่ในกลุ่มเดียวกันแทนได้

สำหรับรายวิชาเตรียมฝึกประสบการณ์วิชาชีพ และรายวิชาฝึกประสบการณ์วิชาชีพ ผลการประเมินที่มีค่าระดับคะแนนต่ำกว่า “C” ถือว่าสอบตก นักศึกษาจะต้องลงทะเบียนและเรียนใหม่ ในกรณีนี้ ถ้าได้รับการประเมินรายวิชาดังกล่าวต่ำกว่า “C” เป็นครั้งที่สองให้นักศึกษาผู้นั้นพ้นสภาพการเป็นนักศึกษา

6.2 สำหรับรายวิชาที่หลักสูตร หรือสภามหาวิทยาลัยกำหนดให้เรียน เพิ่มเติม ตามข้อกำหนดเฉพาะ โดยไม่คิดค่าระดับคะแนน ให้ประเมินผลในระบบสัญลักษณ์ ดังต่อไปนี้

ระดับการประเมิน	ผลการเรียน
PD (Pass with Distinction)	ผ่านดีเยี่ยม
P (Pass)	ผ่าน
F (Fail)	ไม่ผ่าน

ในระบบนี้ รายวิชาที่ได้ผลการเรียน “F” นักศึกษาจะต้องลงทะเบียนเรียนใหม่จนกว่าจะสอบได้

ข้อ 7 ให้สัญลักษณ์ต่อไปนี้ ในการบันทึกผลการเรียนในกรณีอื่นๆ ที่ไม่มีค่าระดับคะแนน

สัญลักษณ์ ความหมาย และการใช้

Au (Audit) ใช้บันทึกผลการเรียนวิชาที่นักศึกษาลงทะเบียนเรียน เพื่อร่วมฟังโดยไม่รับหน่วยกิตและมีผลการเรียนผ่านเกณฑ์การประเมินผลที่อาจารย์ผู้สอนกำหนด

W (Withdraw) ใช้บันทึกผลการเรียนของนักศึกษาลงทะเบียนเรียน ในกรณีใดกรณีหนึ่งดังต่อไปนี้

(1) นักศึกษาขอถอนรายวิชาเรียนเมื่อพ้นกำหนด 15 วัน นับแต่วันเปิดภาคเรียน

(2) นักศึกษาถูกสั่งให้พักการเรียนหลังจากที่ลงทะเบียนในภาคเรียนนั้นแล้วและได้รับอนุมัติให้ถอนรายวิชานั้นก่อนกำหนดสอบภาคปลายไม่น้อยกว่าสองสัปดาห์

(3) นักศึกษาลงทะเบียนเรียน เพื่อร่วมฟัง (Audit) โดยไม่นับหน่วยกิต และผลการศึกษาวิชาเรียนไม่ผ่านเกณฑ์การประเมินผลที่อาจารย์ผู้สอนกำหนด

I (Incomplete) ใช้บันทึกผลการเรียนของนักศึกษาในกรณีใดกรณีหนึ่งดังต่อไปนี้

(1) เป็นรายวิชาที่นักศึกษายังทำงานไม่เสร็จเมื่อสิ้นภาคเรียนซึ่งนักศึกษาจะต้องขอรับการประเมินเป็นค่าระดับคะแนนให้เสร็จสิ้นภายในภาคเรียนถัดไป

(2) เป็นรายวิชาที่นักศึกษามีสิทธิสอบปลายภาค แต่ขาดสอบและได้ยื่นคำร้องขอสอบในรายวิชาที่ขาดสอบนั้น ซึ่งคณะกรรมการที่มหาวิทยาลัยแต่งตั้ง พิจารณาอนุญาตให้สอบในรายวิชาที่ขาดสอบนั้นได้

การให้ “I” แก่นักศึกษาคนใด อาจารย์ผู้สอนจะต้องส่งบันทึกรายละเอียดคะแนนเก็บทั้งหมดในภาคการศึกษา พร้อมระบุเหตุผลประกอบการส่งผลการเรียนด้วย

ข้อ 8 กรณีที่นักศึกษาที่ขอปรับค่าระดับคะแนนรายวิชาที่ได้ “I” ทำงานไม่เสร็จภายในเวลาที่กำหนด ให้อาจารย์ผู้สอนทำการประเมินผลการเรียนจากคะแนนที่มีอยู่แล้ว โดยให้ผลงานที่ค้างอยู่เป็น “ศูนย์” และในกรณีที่ไม่มีผลการประเมินผลจากอาจารย์ผู้สอนในภาคเรียนถัดไป ให้งานทะเบียนและประมวลผล ปรับผลการเรียนรายวิชาที่ได้ “I” นั้นเป็น “E” หรือ “F” แล้วแต่กรณี

ข้อ 9 ทุกรายวิชาที่นักศึกษาได้ลงทะเบียนเรียนไว้ต้องได้รับการประเมินผลจากอาจารย์ผู้สอน และกำหนดค่าระดับคะแนน หรือสัญลักษณ์ ตามที่กำหนดไว้ในข้อบังคับนี้ รายวิชาใดที่อาจารย์ผู้สอนไม่รายงานผลการประเมินเป็นค่าระดับคะแนน โดยไม่ระบุสัญลักษณ์อื่นใด และมีใชรายวิชาที่นักศึกษาถอนการลงทะเบียน ให้งานทะเบียนและประมวลผลบันทึกผลการเรียน รายวิชานั้นเป็น “E” หรือ “F” แล้วแต่กรณี

ข้อ 10 ให้ใช้สัญลักษณ์ P ตามข้อ 6.2 สำหรับบันทึกผลการประเมินสำหรับรายวิชาที่ได้รับการยกเว้นการเรียน ตามระเบียบเกี่ยวกับการยกเว้นการเรียน

ข้อ 11 กรณีนักศึกษาที่สำเร็จการศึกษาระดับอนุปริญญาตามหลักสูตรของมหาวิทยาลัย สถาบันราชภัฏ หรือหลักสูตรที่อนุมัติโดยสภาการฝึกหัดครู เข้าศึกษาในหลักสูตรปริญญาตรี(หลังอนุปริญญา) จะลงทะเบียนรายวิชาซ้ำหรือรายวิชาเทียบเท่ากับรายวิชาที่เคยศึกษามาแล้วในระดับอนุปริญญาไม่ได้ และให้เว้นการนับหน่วยกิตเพื่อพิจารณาวิชาเรียนครบตามหลักสูตรที่กำลังศึกษาอยู่ ยกเว้นเป็นรายวิชาที่เคยสอบได้มาแล้วนับตั้งแต่วันที่สำเร็จการศึกษาระดับอนุปริญญาถึงวันเข้าศึกษา ระดับปริญญาตรี(หลังอนุปริญญา) เกิน 5 ปี

ข้อ 12 การหาค่าระดับคะแนนเฉลี่ยประจำภาคเรียนและค่าระดับคะแนนเฉลี่ยสะสมให้คิดเป็นเลขทศนิยม 2 ตำแหน่ง โดยไม่ปัดเศษ

12.1 กรณีสอบตกรายวิชาบังคับและต้องเรียนซ้ำ ให้นำรวมหน่วยกิตที่สอบตกเป็นตัวหารด้วย

12.2 กรณีที่นักศึกษาลงทะเบียนเรียนวิชาซ้ำกับรายวิชาที่สอบได้แล้ว หรือเรียนรายวิชาที่เป็นวิชาเทียบเท่าตามที่หลักสูตรกำหนดให้นับหน่วยกิตและค่าระดับคะแนนเฉพาะวิชาที่ลงทะเบียนครั้งแรกเท่านั้น

ข้อ 13 นักศึกษาในระบบเข้าชั้นเรียนจะต้องสอบปลายภาคเรียนตามที่มหาวิทยาลัยกำหนดนักศึกษาที่มีสิทธิสอบปลายภาคเรียนต้องมีเวลาเข้าชั้นเรียนในรายวิชานั้นไม่น้อยกว่าร้อยละ 80 ของเวลาเรียนทั้งหมด หรือน้อยกว่าร้อยละ 80 แต่ไม่น้อยกว่าร้อยละ 60 และคณะกรรมการที่มหาวิทยาลัยแต่งตั้งพิจารณาเห็นสมควรยกเว้นให้มีสิทธิสอบปลายภาคเรียนได้

ข้อ 14 นักศึกษาที่ไม่ได้สอบปลายภาคเรียน ด้วยเหตุที่ไม่มีสิทธิสอบเนื่องจากมีเวลาเข้าชั้นเรียนไม่ถึงร้อยละ 60 ของเวลาเรียนทั้งหมด และไม่ได้รับยกเว้นให้มีสิทธิสอบปลายภาคตามที่กำหนดในข้อ 13. วรรคท้าย ให้อาจารย์ผู้สอนพิจารณาบันทึกผลการประเมินเป็น “E” หรือ “F” แล้วแต่กรณี

ข้อ 15 นักศึกษาที่มีสิทธิสอบปลายภาคเรียนแต่ขาดสอบ ให้อาจารย์ผู้สอนบันทึกผลการประเมินรายวิชานั้นเป็น “E” หรือ “F” แล้วแต่กรณี เว้นแต่ขาดสอบเนื่องจากมีเหตุจำเป็นอื่นที่เป็นเหตุสุดวิสัยอย่างยิ่ง และได้ยื่นคำร้องต่องานทะเบียนและประมวลผล ขอสอบในรายวิชาที่ขาดสอบนั้นภายใน 15 วันนับแต่วันเปิดภาคเรียนของภาคเรียนถัดไป

กรณีนี้ให้คณะกรรมการที่มหาวิทยาลัยแต่งตั้งพิจารณาอนุญาตตามความเหมาะสม และให้อาจารย์ผู้สอน หรืออาจารย์ที่เป็นประธานโปรแกรมวิชานั้น ทำการสอบให้ในภาคเรียนที่ถัดไปนั้นได้ และให้บันทึกผลการประเมินรายวิชานั้นตามค่าระดับคะแนนในการสอบนั้นได้

ข้อ 16 ผู้สำเร็จการศึกษาตามหลักสูตร ต้องมีคุณสมบัติครบถ้วนทุกข้อ ดังนี้

16.1 มีความประพฤติดี มีคุณธรรม

16.2 สอบได้รายวิชาต่างๆ ครบตามหลักสูตร รวมทั้งรายวิชาที่หลักสูตรหรือสภามหาวิทยาลัยกำหนดให้เรียนเพิ่ม

16.3 ได้ค่าคะแนนเฉลี่ยสะสม ไม่ต่ำกว่า 2.00

16.4 สำหรับนักศึกษาภาคปกติ มีเวลาเรียนไม่ต่ำกว่า 4 ภาคเรียน และมีสภาพการเป็นนักศึกษาไม่เกิน 8 ภาคเรียนปกติติดต่อกันในกรณีที่เรียนหลักสูตร 2 ปี ไม่ต่ำกว่า 5 ภาคเรียน และมีสภาพการเป็นนักศึกษาไม่เกิน 12 ภาคเรียนปกติติดต่อกันในกรณีที่เรียน หลักสูตร 3 ปี และไม่ต่ำกว่า 6 ภาคเรียนปกติ และมีสภาพการเป็นนักศึกษาไม่เกิน 16 ภาคเรียนปกติติดต่อกัน ในกรณีที่เรียนหลักสูตร 4 ปี และไม่ต่ำกว่า 8 ภาคเรียน และมีสภาพการเป็นนักศึกษาไม่เกิน 20 ภาคเรียนปกติติดต่อกันในกรณีที่เรียนหลักสูตร 5 ปี

16.5 สำหรับนักศึกษาภาคพิเศษ มีเวลาเรียนไม่ต่ำกว่า 6 ภาคเรียนและมีสภาพการเป็นนักศึกษาไม่เกิน 5 ปี กรณีเรียนหลักสูตร 2 ปี และไม่ต่ำกว่า 9 ภาคเรียน และมีสภาพการเป็นนักศึกษาไม่เกิน 7 ปี ในกรณีที่เรียนหลักสูตร 3 ปี และไม่ต่ำกว่า 12 ภาคเรียน และมีสภาพการเป็นนักศึกษาไม่เกิน 9 ปี กรณีที่เรียนหลักสูตร 4 ปี และไม่ต่ำกว่า 15 ภาคเรียนและไม่เกิน 11 ปี กรณีที่เรียนหลักสูตร 5 ปี

ข้อ 17 การพ้นสภาพการเป็นนักศึกษา

17.1 นักศึกษาภาคปกติ พ้นสภาพการเป็นนักศึกษาตามเกณฑ์ข้อใดข้อหนึ่งดังต่อไปนี้

(1) ผลการประเมินได้ค่าระดับคะแนนเฉลี่ยสะสมต่ำกว่า 1.60 เมื่อสิ้นภาคเรียนปกติ ภาคเรียนที่ 2 นับตั้งแต่เริ่มเข้าเรียน

(2) ผลการประเมินได้ค่าระดับคะแนนเฉลี่ยสะสมต่ำกว่า 1.80 ในภาคเรียนปกติที่ 4 ที่ 6 ที่ 8 ที่ 10 ที่ 12 ที่ 14 และที่ 16 นับตั้งแต่เริ่มเข้าเรียน

(3) ลงทะเบียนเรียนและเรียนครบตามที่หลักสูตรกำหนดแล้ว แต่ยังได้ค่าระดับคะแนนเฉลี่ยสะสมต่ำกว่า 1.80

(4) มีสภาพเป็นนักศึกษาครบ 8 ภาคเรียนปกติติดต่อกันในกรณีเรียนหลักสูตร 2 ปี ครบ 12 ภาคเรียนปกติติดต่อกันในกรณีเรียนหลักสูตร 3 ปี และครบ 16 ภาคเรียนปกติติดต่อกัน ในกรณีที่เรียนหลักสูตร 4 ปี ครบ 20 ภาคเรียนปกติติดต่อกันในกรณีเรียนหลักสูตร 5 ปี และขาดคุณสมบัติตามข้อ 16.2 และ 16.3 ในการเป็นผู้สำเร็จการศึกษาตามหลักสูตร

(5) ไม่ผ่านการประเมินรายวิชาเตรียมฝึกประสบการณ์วิชาชีพ หรือการฝึกประสบการณ์วิชาชีพเป็นครั้งที่ 2

17.2 นักศึกษาภาคพิเศษจะพ้นสภาพการเป็นนักศึกษาเมื่อผลการประเมินได้ค่าระดับคะแนนเฉลี่ยสะสมต่ำกว่า 1.80 เมื่อสิ้นภาคเรียนที่ 4 นับตั้งแต่เริ่มเข้าเรียนกรณีหลักสูตร 2 ปี สิ้นภาคเรียนที่ 6 นับตั้งแต่เริ่มเข้าเรียนกรณีหลักสูตร 3 ปี และเมื่อสิ้นภาคเรียนที่ 7 นับตั้งแต่เริ่มเข้าเรียนกรณีหลักสูตร 4 ปี สิ้นภาคเรียนที่ 8 นับตั้งแต่เริ่มเข้าเรียนกรณีหลักสูตร 5 ปี หรือนักศึกษาลงทะเบียนเรียนครบตามที่หลักสูตรกำหนดแต่ยังได้ค่าระดับคะแนนเฉลี่ยสะสมต่ำกว่า 1.80 หรือไม่ผ่านการประเมินในรายวิชาเตรียมฝึกประสบการณ์วิชาชีพ หรือการฝึกประสบการณ์วิชาชีพเป็นครั้งที่ 2

ข้อ 18 เมื่อนักศึกษาเรียนได้จำนวนหน่วยกิตครบตามที่กำหนดไว้ในหลักสูตรแล้ว ถ้าได้ค่าระดับคะแนนเฉลี่ยสะสมตั้งแต่ 1.80 แต่ไม่ถึง 2.00 ให้เลือกเรียนรายวิชาเพิ่มเติม เพื่อทำค่าระดับคะแนนเฉลี่ยสะสมได้ถึง 2.00 ทั้งนี้ ต้องอยู่ในระยะเวลาที่กำหนดไว้ในข้อ 16 ด้วย

ข้อ 19 นักศึกษาที่ทุจริต หรือร่วมทุจริตในการสอบรายวิชาใด ให้มหาวิทยาลัยพิจารณาโทษตามควรแก่กรณีดังนี้

19.1 ให้สอบตกในรายวิชานั้น และพักการเรียนในภาคเรียนถัดไป หรือ

19.2 ให้สอบตกทุกรายวิชาในภาคเรียนนั้น หรือ

19.3 ให้พ้นสภาพการเป็นนักศึกษา

ข้อ 20 ผู้สำเร็จการศึกษาระดับปริญญาตรี ที่จะได้รับเกียรตินิยม ต้องมีคุณสมบัติครบถ้วนดังต่อไปนี้

20.1 ปริญญาตรี หลักสูตร 4 ปีและ 5 ปี ให้ได้รับเกียรตินิยมอันดับหนึ่งเมื่อเรียนครบหลักสูตรแล้วได้ค่าระดับคะแนนเฉลี่ยสะสมไม่น้อยกว่า 3.60 และ สำหรับผู้ที่ได้ค่าระดับคะแนนเฉลี่ยสะสมไม่ถึง 3.60 แต่ไม่น้อยกว่า 3.25 ให้ได้รับเกียรตินิยมอันดับสอง

สำหรับปริญญาตรี (หลังอนุปริญญา) สอบได้ค่าระดับคะแนนเฉลี่ยสะสมระดับอนุปริญญาหรือเทียบเท่าจากสถานศึกษาเดิมไม่น้อยกว่า 3.60 และเรียนครบตามหลักสูตรได้ค่าระดับคะแนนเฉลี่ยสะสมจากการศึกษาในมหาวิทยาลัย ไม่น้อยกว่า 3.60 ให้ได้รับเกียรตินิยมอันดับหนึ่ง ส่วนผู้ที่ได้ค่าระดับคะแนนเฉลี่ยสะสมทั้งจากสถานศึกษาเดิมและจากมหาวิทยาลัยไม่ถึง 3.60 แต่ไม่น้อยกว่า 3.25 ให้ได้เกียรตินิยมอันดับสอง

20.2 สอบได้ในรายวิชาใดๆ ไม่ต่ำกว่า “C” ตามระบบค่าระดับคะแนน หรือไม่ได้ “F” ตามระบบไม่มีค่าระดับคะแนน สำหรับผู้สำเร็จการศึกษาระดับปริญญาตรี (หลังอนุปริญญา) จะพิจารณาผลการเรียนในระดับอนุปริญญาหรือเทียบเท่า เช่นเดียวกัน

20.3 นักศึกษาภาคปกติ มีเวลาเรียนไม่เกิน 4 ภาคเรียนปกติ สำหรับหลักสูตร 2 ปี ไม่เกิน 6 ภาคเรียนปกติ สำหรับหลักสูตร 3 ปี ไม่เกิน 8 ภาคเรียนปกติ สำหรับหลักสูตร 4 ปี และไม่เกิน 10 ภาคเรียนปกติ สำหรับหลักสูตร 5 ปี

นักศึกษาภาคพิเศษมีเวลาเรียนไม่เกิน 8 ภาคเรียน สำหรับหลักสูตร 2 ปี ไม่เกิน 11 ภาคเรียนปกติ สำหรับหลักสูตร 3 ปี ไม่เกิน 14 ภาคเรียน สำหรับหลักสูตร 4 ปี และไม่เกิน 17 ภาคเรียนปกติ สำหรับหลักสูตร 5 ปี

ข้อ 21 การนับกำหนดวันสิ้นสุดภาคเรียน ให้ยึดถือวันที่มหาวิทยาลัยกำหนด เป็นวันสุดท้ายของการสอบปลายภาคเรียน

ข้อ 22 ให้คณะกรรมการที่สภาแต่งตั้งเป็นผู้อนุมัติการประเมินผลการศึกษา

ข้อ 23 ให้อธิการบดีเป็นผู้รักษาการให้เป็นไปตามข้อบังคับนี้ และเป็นผู้วินิจฉัยชี้ขาดในกรณีเกิดปัญหาจากการใช้ข้อบังคับนี้ การวินิจฉัยชี้ขาดถือเป็นอันสิ้นสุด

ประกาศ ณ วันที่ 21 ธันวาคม พ.ศ.2548



(ศาสตราจารย์เกษม จันท์แก้ว)

นายกสภามหาวิทยาลัยราชภัฏกำแพงเพชร



ระเบียบมหาวิทยาลัยราชภัฏกำแพงเพชร
ว่าด้วยการโอนผลการเรียนและการยกเว้นการเรียนรายวิชา
ระดับอนุปริญญาและปริญญาตรี พ.ศ. 2550

โดยที่เป็นการสมควรที่จะให้มีระเบียบว่าด้วยการโอนผลการเรียนและการยกเว้นการเรียนรายวิชา ระดับอนุปริญญาและปริญญาตรีในหลักสูตรมหาวิทยาลัยราชภัฏกำแพงเพชร เพื่ออำนวยความสะดวกแก่นักศึกษาของมหาวิทยาลัยอ้ายอำนาจตามความในมาตรา 18(2) แห่งพระราชบัญญัติมหาวิทยาลัยราชภัฏ พ.ศ. 2547 ออกระเบียบว่าด้วยการโอนผลการเรียนและการยกเว้นการเรียนรายวิชาไว้ดังนี้

ข้อ 1 ระเบียบนี้เรียกว่า “ระเบียบมหาวิทยาลัยราชภัฏกำแพงเพชร ว่าด้วยการโอนผลการเรียน และการยกเว้นการเรียนรายวิชา ระดับอนุปริญญาและปริญญาตรี พ.ศ. 2550”

ข้อ 2 ให้ใช้ระเบียบนี้ ตั้งแต่วันถัดจากวันประกาศ เป็นต้นไป

บรรดาระเบียบ คำสั่ง หรือข้อบังคับอื่นใดที่เกี่ยวกับการโอนผลการเรียนและการยกเว้นการเรียนรายวิชา ซึ่งได้กำหนดไว้แล้วในระเบียบนี้ หรือที่ขัดหรือแย้งกับระเบียบนี้ ให้ใช้ระเบียบนี้แทน

ข้อ 3 ในระเบียบนี้

“มหาวิทยาลัย” หมายความว่า มหาวิทยาลัยราชภัฏกำแพงเพชร

“อธิการบดี” หมายความว่า อธิการบดีมหาวิทยาลัยราชภัฏกำแพงเพชร

“นักศึกษา” หมายความว่า ผู้ที่ศึกษาตามหลักสูตรของมหาวิทยาลัย ในระดับที่ไม่ต่ำกว่าอนุปริญญา และให้หมายความรวมถึงผู้ที่ศึกษาอบรมตามโครงการอื่น ที่ใช้หลักสูตรของมหาวิทยาลัย

“สถาบันอุดมศึกษา” หมายความว่า สถาบันการศึกษาที่มีการจัดการเรียน การสอนในระดับหลังมัธยมศึกษาตอนปลาย หลักสูตรไม่ต่ำกว่าระดับอนุปริญญาหรือเทียบเท่า ที่คณะกรรมการการอุดมศึกษารับรอง

“การศึกษาโดยระบบอื่น” หมายความว่า การศึกษานอกระบบ การศึกษาตามอัธยาศัย การฝึกอาชีพ และให้รวมถึงประสบการณ์จากการทำงานด้วย

“การโอนผลการเรียน” หมายความว่า การนำหน่วยกิตและค่าระดับคะแนนของทุกรายวิชาที่เคยศึกษาจากหลักสูตรมหาวิทยาลัยมาใช้ โดยไม่ต้องศึกษารายวิชานั้นอีก

“การยกเว้นการเรียนรายวิชา” หมายความว่า การยกเว้นให้นักศึกษาไม่ต้องเรียนรายวิชาใดวิชาหนึ่งที่หลักสูตรของมหาวิทยาลัยกำหนด โดยนำหน่วยกิตและผลการศึกษาในรายวิชาใดๆ ตามหลักสูตรระดับเดียวกันของมหาวิทยาลัย มาใช้แทน ทั้งนี้ให้รวมถึงการนำผลการศึกษาและหน่วยกิต ของรายวิชาตามหลักสูตรในระดับเดียวกันจากสถาบันอุดมศึกษาอื่น และผลการศึกษาที่ได้รับจากการศึกษาโดยระบบอื่น ที่มีเนื้อหาสาระความยากง่ายเทียบได้ไม่น้อยกว่าสามในสี่ของเนื้อหาในรายวิชาตามหลักสูตรของมหาวิทยาลัยที่ขอยกเว้นการเรียน

ข้อ 4 ผลการเรียน รายวิชาที่จะนำมา ใช้ในการ โอนผลการเรียน หรือยกเว้นการเรียน รายวิชาต้องเป็นผลการเรียนที่นักศึกษาได้รับมาแล้วไม่เกิน 10 ปี นับจากวันสำเร็จการศึกษา หรือภาคเรียนสุดท้ายที่ได้รับผลการเรียน หรือ วันสุดท้าย ของการศึกษาโดยระบบอื่นที่ได้รับผลการเรียนนั้น แล้วแต่กรณี จนถึงวันที่เข้าศึกษาในมหาวิทยาลัย

กรณีที่ผลการเรียนรายวิชาที่นำมาขอโอน หรือยกเว้นการเรียนรายวิชา มีอายุเกินกว่าที่กำหนดในวรรคต้น ผู้ขอโอนหรือยกเว้นการเรียนรายวิชาอาจขอให้อาจารย์ประจำหลักสูตรของรายวิชาที่จะนำมาขอโอนหรือ

ยกเว้นการเรียนรายวิชา ทำการสอบประเมินความรู้ และนำผลการสอบประเมินความรู้ที่ผ่านเกณฑ์มาขอโอน หรือยกเว้นการเรียนรายวิชาได้

ข้อ 5 ผู้มีสิทธิ์ได้รับโอนผลการเรียนต้องมีคุณสมบัติข้อใดข้อหนึ่งดังต่อไปนี้

(1) เป็นนักศึกษาในระดับอนุปริญญาหรือปริญญาตรี แล้วแต่กรณีที่เคยศึกษาในมหาวิทยาลัย และพ้นสภาพนักศึกษาไปโดยไม่สำเร็จการศึกษาตามหลักสูตรที่ศึกษา

(2) เป็นนักศึกษาที่ ย้ายสถานศึกษามาจากมหาวิทยาลัยราชภัฏอื่น

(3) เป็นนักศึกษาที่เปลี่ยนสภาพ จากนักศึกษาภาคปกติเป็นนักศึกษาตามโครงการอื่นที่ใช้หลักสูตรมหาวิทยาลัย หรือจากนักศึกษาตามโครงการอื่นที่ใช้หลักสูตรมหาวิทยาลัยเป็นนักศึกษาภาคปกติ

(4) เป็นนักศึกษาระดับปริญญาตรี ที่สำเร็จการศึกษาระดับอนุปริญญาจากมหาวิทยาลัย

ข้อ 6 การโอนผลการเรียนต้องอยู่ภายใต้เงื่อนไขต่อไปนี้

(1) นักศึกษาที่ขอโอนผลการเรียน ต้องมีสภาพการเป็นนักศึกษาของมหาวิทยาลัย

(2) นักศึกษาที่ขอโอนผลการเรียน ต้องไม่เคยถูกสั่งให้ออกจากมหาวิทยาลัยตามระเบียบมหาวิทยาลัยว่าด้วยการประเมินผลการศึกษา

(3) การโอนผลการเรียนต้องโอนทั้งหมดทุกรายวิชาที่เคยศึกษามา โดยไม่จำกัดจำนวนหน่วย กิตที่ขอโอน

(4) ผลการเรียนรายวิชาที่จะนำมาใช้เทียบโอนจะต้องอยู่ภายในระยะเวลาที่กำหนดใน ข้อ 4 ของระเบียบนี้ การโอนผลการเรียน ไม่เป็นเหตุให้เสียสิทธิ์ที่จะได้รับปริญญาเกียรตินิยม

ข้อ 7 ผู้มีสิทธิ์ได้รับการยกเว้นการเรียนรายวิชาต้องมีคุณสมบัติข้อใดข้อหนึ่งดังต่อไปนี้

(1) เป็นนักศึกษาที่สำเร็จการศึกษา หรือ เคยศึกษาจากมหาวิทยาลัย

(2) เป็นนักศึกษาที่ สำเร็จการศึกษาหรือเคยศึกษามาจากสถาบันอุดมศึกษาอื่น

(3) เป็นนักศึกษาที่ ผ่านการศึกษาบอร์มในรายวิชาใดรายวิชาหนึ่งตามหลักสูตรมหาวิทยาลัย

(4) เป็นนักศึกษาที่ได้ศึกษาจากการศึกษาโดยระบบอื่น

ผู้มีสิทธิ์ยกเว้นตาม (3) และ (4) ต้องมีความรู้พื้นฐานระดับมัธยมศึกษาตอนปลายหรือเทียบเท่า

การศึกษาบอร์มตามกรณีใน(3) และการศึกษาโดยระบบอื่นตาม(4) ที่นำผลการเรียนมาขอยกเว้นการเรียนรายวิชา จะต้องเป็นการบอร์มหรือการศึกษาโดยระบบอื่นที่จัดขึ้น สำหรับผู้มีความรู้พื้นฐานระดับมัธยมศึกษาตอนปลาย

ข้อ 8 การยกเว้นการเรียนรายวิชา ต้องอยู่ภายใต้เงื่อนไขต่อไปนี้

(1) รายวิชาที่นำมาขอยกเว้นรายวิชา ต้องเป็นรายวิชาที่ได้รับคะแนนไม่ต่ำกว่า C

(2) การนำผลการเรียนจากการศึกษาโดยระบบอื่นมาขอยกเว้นการเรียนรายวิชา ให้ใช้ผลการประเมินของมหาวิทยาลัย ซึ่งประเมินตามหลักเกณฑ์และวิธีการที่มหาวิทยาลัยกำหนด โดยความเห็นชอบของสภามหาวิทยาลัย

(3) สำหรับนักศึกษาที่ศึกษาตามหลักสูตร พ.ศ. 2549 เป็นต้นไป ให้ยกเว้นการเรียนรายวิชา ในหมวดวิชาการศึกษาทั่วไปจำนวน 16 หน่วยกิต สำหรับผู้สำเร็จการศึกษาในระดับอนุปริญญาหรือเทียบเท่า ที่เข้าศึกษาในระดับปริญญาตรี (ต่อเนื่อง) โดยไม่ต้องนำเงื่อนไขข้อ 4 และข้อ 8 (1) มาใช้บังคับ

(4) ให้ยกเว้นการเรียนรายวิชาในหมวดวิชาการศึกษาทั่วไปทั้งหมด สำหรับผู้สำเร็จการศึกษาในระดับปริญญาตรีมาแล้ว และเข้าศึกษาในระดับอนุปริญญาหรือปริญญาตรีในอีก วิชาเอกหนึ่ง โดยไม่ต้องนำเงื่อนไขข้อ 4 และข้อ 8 (1) มาใช้บังคับ

(5) จำนวนหน่วยกิตที่ได้รับการยกเว้นรายวิชา รวมแล้วต้องไม่เกินสองในสามของหน่วยกิตรวมขั้นต่ำที่กำหนดไว้ในหลักสูตรของมหาวิทยาลัย

(6) ผู้ได้รับการยกเว้นการเรียนรายวิชาในทุกกรณี ต้องมีเวลาศึกษาอยู่ในมหาวิทยาลัยไม่น้อยกว่า 1 ปีการศึกษา

(7) รายวิชาที่ได้รับการยกเว้นการเรียนรายวิชา ให้บันทึกไว้ในระเบียบการเรียนของนักศึกษา โดยใช้อักษรย่อ “P” ในช่องระดับคะแนน สำหรับรายวิชาที่ได้รับการยกเว้นการเรียนรายวิชาตามข้อ 8(3) และ (4) ให้นำหน่วยกิตหมวดวิชาศึกษาทั่วไปรวมในเกณฑ์การสำเร็จการศึกษา โดยไม่ต้องบันทึกผลการเรียนเป็นรายวิชา

ข้อ 9 นักศึกษาที่จะขอโอนผลการเรียนและยกเว้นการเรียนรายวิชา ต้องดำเนินการให้เสร็จสิ้นภายในระยะเวลาที่มหาวิทยาลัยกำหนด

ข้อ 10 การนับจำนวนภาคเรียนของนักศึกษาที่ได้รับโอนผลการเรียน หรือยกเว้นการเรียนรายวิชา ให้ถือเกณฑ์ดังนี้

(1) สำหรับนักศึกษาที่ใช้ผลการศึกษาจากการศึกษาตามหลักสูตรในระบบปกติของมหาวิทยาลัย หรือสถาบันอุดมศึกษาอื่น ให้นำผลการเรียนจำนวน 22 หน่วยกิต เป็นหนึ่งภาคเรียน

(2) สำหรับนักศึกษาที่ใช้ผลการศึกษาจากการศึกษาตามโครงการอื่นที่ใช้หลักสูตรของมหาวิทยาลัย และผลการเรียนจากการศึกษาโดยระบบอื่น ให้นำผลการเรียนจำนวน 12 หน่วยกิต เป็นหนึ่งภาคเรียน

(3) การโอนผลการเรียนของนักศึกษาตามกรณีในข้อ 5(1) ให้นำเฉพาะภาคเรียนที่เคยศึกษาและได้รับผลการเรียน สำหรับนักศึกษาตามกรณีในข้อ 5(2), (3) และ (4) ให้นำจำนวนภาคเรียนต่อเนื่องกัน

ข้อ 11 การโอนผลการเรียน และการยกเว้นการเรียนรายวิชา ต้องชำระค่าธรรมเนียมตามที่มหาวิทยาลัยกำหนดโดยความเห็นชอบของสภา

ข้อ 12 ให้คณะกรรมการที่อธิการบดีแต่งตั้ง เป็นผู้มีอำนาจพิจารณาอนุมัติการโอนผลการเรียน หรือการยกเว้นการเรียนรายวิชา

ข้อ 13 นักศึกษาที่ได้รับยกเว้นการเรียนรายวิชา ไม่มีสิทธิ์ได้รับปริญญาเกียรตินิยม

ข้อ 14 ให้อธิการบดีเป็นผู้รักษาการให้เป็นไปตามระเบียบนี้ และให้มีอำนาจตีความ และวินิจฉัยชี้ขาดในกรณีที่มีปัญหาจากการปฏิบัติตามระเบียบนี้ การวินิจฉัยชี้ขาดถือเป็นอันสิ้นสุด

ประกาศ ณ วันที่ 17 กุมภาพันธ์ พ.ศ.2550



(ศาสตราจารย์เกษม จันทร์แก้ว)

นายกสภามหาวิทยาลัยราชภัฏกำแพงเพชร



คำสั่งมหาวิทยาลัยราชภัฏกำแพงเพชร

ที่ 1940/2558

เรื่อง แต่งตั้งคณะกรรมการพัฒนาและปรับปรุงหมวดวิชาศึกษาทั่วไป (ฉบับปรับปรุง พ.ศ. 2559)

มหาวิทยาลัยราชภัฏกำแพงเพชร

เพื่อให้หมวดวิชาศึกษาทั่วไป มหาวิทยาลัยราชภัฏกำแพงเพชร ได้มีการพัฒนาและปรับปรุงทุกๆ 5 ปี ตามเกณฑ์มาตรฐานหลักสูตรระดับอุดมศึกษา พ.ศ. 2558 และมีการดำเนินการตามกรอบมาตรฐานคุณวุฒิระดับอุดมศึกษาแห่งชาติ พ.ศ. 2552 เป็นไปด้วยความเรียบร้อย อาศัยอำนาจตามความในมาตรา 31 แห่งพระราชบัญญัติมหาวิทยาลัยราชภัฏ พ.ศ. 2547 จึงขอแต่งตั้งคณะกรรมการพัฒนาและปรับปรุงหมวดวิชาศึกษาทั่วไป (ฉบับปรับปรุง พ.ศ. 2559) มหาวิทยาลัยราชภัฏกำแพงเพชร ดังนี้

อธิการบดี	ประธาน
รองอธิการบดีฝ่ายวิชาการ	รองประธาน
คณบดีคณะครุศาสตร์	กรรมการ
คณบดีคณะมนุษยศาสตร์และสังคมศาสตร์	กรรมการ
คณบดีคณะวิทยาศาสตร์และเทคโนโลยี	กรรมการ
คณบดีคณะวิทยาการจัดการ	กรรมการ
คณบดีคณะเทคโนโลยีอุตสาหกรรม	กรรมการ
รองคณบดีฝ่ายวิชาการคณะครุศาสตร์	กรรมการ
รองคณบดีฝ่ายวิชาการคณะมนุษยศาสตร์และสังคมศาสตร์	กรรมการ
รองคณบดีฝ่ายวิชาการคณะวิทยาศาสตร์และเทคโนโลยี	กรรมการ
รองคณบดีฝ่ายวิชาการคณะวิทยาการจัดการ	กรรมการ
รองคณบดีฝ่ายวิชาการคณะเทคโนโลยีอุตสาหกรรม	กรรมการ
ผู้อำนวยการสำนักส่งเสริมวิชาการและงานทะเบียน	กรรมการและเลขานุการ
รองผู้อำนวยการสำนักส่งเสริมวิชาการและงานทะเบียน	กรรมการและผู้ช่วยเลขานุการ

ให้คณะกรรมการมีหน้าที่พัฒนาและปรับปรุงหมวดวิชาศึกษาทั่วไป (ฉบับปรับปรุง พ.ศ. 2559) มหาวิทยาลัยราชภัฏกำแพงเพชร ให้เป็นไปตามเกณฑ์มาตรฐานหลักสูตรระดับอุดมศึกษา พ.ศ. 2558 และกรอบมาตรฐานคุณวุฒิระดับอุดมศึกษาแห่งชาติ พ.ศ. 2552

สั่ง ณ วันที่ 26 เดือน ตุลาคม พ.ศ. 2558

(ผู้ช่วยศาสตราจารย์สุวิทย์ วงษ์บุญมาก)
อธิการบดีมหาวิทยาลัยราชภัฏกำแพงเพชร



คำสั่งมหาวิทยาลัยราชภัฏกำแพงเพชร
ที่ ๑๐๙/๒๕๕๙
เรื่อง แต่งตั้งคณะกรรมการพัฒนา/ปรับปรุงหลักสูตร พ.ศ.๒๕๕๙
คณะครุศาสตร์

เพื่อให้การพัฒนา/ปรับปรุงหลักสูตร พ.ศ.๒๕๕๙ ของคณะครุศาสตร์ ดำเนินไปด้วยความเรียบร้อย และมีประสิทธิภาพ อาศัยอำนาจตามความในมาตรา ๓๑ แห่งพระราชบัญญัติมหาวิทยาลัยราชภัฏ พ.ศ. ๒๕๔๗ มหาวิทยาลัยราชภัฏกำแพงเพชร จึงแต่งตั้งคณะกรรมการพัฒนา/ปรับปรุงหลักสูตร คณะครุศาสตร์ เพื่อให้เป็นไปตามกรอบมาตรฐานคุณวุฒิระดับอุดมศึกษาแห่งชาติและเกณฑ์มาตรฐานหลักสูตร พ.ศ. ๒๕๕๘ ดังนี้

๑. คณะกรรมการอำนวยการ ประกอบด้วย

ดร. ชัยรัตน์ บุญมี	ประธาน
ผู้ช่วยศาสตราจารย์ ดร. อังสุรีย์ พันธุ์แก้ว	กรรมการ
อาจารย์อนุสิษฐ์ พันธุ์กล้า	กรรมการ
อาจารย์บุญล้อม ต้วงวิเศษ	กรรมการ
อาจารย์ธิดารัตน์ ทวีทรัพย์	กรรมการ
ดร.พฤษภูมิพล พฤษภูมิกุล	กรรมการ

มีหน้าที่ให้คำปรึกษา กำกับดูแล ให้ข้อเสนอแนะ และอำนวยความสะดวกในการพัฒนาหลักสูตร ครุศาสตร์บัณฑิต ระดับปริญญาตรี เพื่อให้การพัฒนาหลักสูตรดังกล่าวเป็นไปด้วยความเรียบร้อย

๒. คณะกรรมการปรับปรุงหลักสูตรและวิพากษ์หลักสูตร ประกอบด้วย

๒.๑ สาขาวิชาพลศึกษา

รายชื่อคณะกรรมการปรับปรุงหลักสูตร

ผู้ช่วยศาสตราจารย์ ม.ล.ปัทมาวดี สิงหารุ	อาจารย์ประจำ
รองศาสตราจารย์ธวัช วีระศิริวัฒน์	อาจารย์ประจำ
อาจารย์นิติพันธ์ บุตรฉุย	อาจารย์ประจำ
อาจารย์ทวีโรตม ศรีแก้ว	อาจารย์ประจำ
อาจารย์ธัชชิตี วีระศิริวัฒน์	อาจารย์ประจำ
อาจารย์ภูมิสิทธิ์ สัจจทยาธรรม	อาจารย์ประจำ
อาจารย์วัลลภ ทิพย์สุคน	อาจารย์ประจำ
อาจารย์สุพล เพ็ชรบัว	อาจารย์ประจำ
อาจารย์ฤทัยวรรณ มีบ้านหลวง	อาจารย์ประจำ
อาจารย์เรืองศักดิ์ แสงทอง	ผู้ใช้บัณฑิต
อาจารย์ประทวน เข้มเพชร	ผู้ใช้บัณฑิต
อาจารย์ประจักษ์สิน บึงมุ่ม	ศิษย์เก่า

รายชื่อคณะกรรมการวิพากษ์หลักสูตร

รองศาสตราจารย์ ดร.เจริณู กระบวนรัตน์	ผู้ทรงคุณวุฒิหรือผู้เชี่ยวชาญในสาขาวิชา
ผู้ช่วยศาสตราจารย์ ดร.ชนินทร์ชัย อินทราภรณ์	ผู้ทรงคุณวุฒิหรือผู้เชี่ยวชาญในสาขาวิชา
ผู้ช่วยศาสตราจารย์พิชัย บุญณรงค์	ผู้ทรงคุณวุฒิหรือผู้เชี่ยวชาญในสาขาวิชา
ผู้ช่วยศาสตราจารย์ ม.ล.ปัทมาวดี สิงหจารุ	อาจารย์ประจำ
รองศาสตราจารย์ธวัช วีระศิริวัฒน์	อาจารย์ประจำ
อาจารย์นิติพันธ์ บุตรฉุย	อาจารย์ประจำ
อาจารย์ทวีโรดม ศรีแก้ว	อาจารย์ประจำ
อาจารย์ธัชชนิติ วีระศิริวัฒน์	อาจารย์ประจำ
อาจารย์ภูมิลิทธิ สัจจทยากรรม	อาจารย์ประจำ
อาจารย์วัลลภ ทิพย์สุคน	อาจารย์ประจำ
อาจารย์สุพล เพ็ชรบัว	อาจารย์ประจำ
อาจารย์ฤทัยวรรณ มีบ้านหลวง	อาจารย์ประจำ
อาจารย์เรืองศักดิ์ แสงทอง	ผู้ใช้บัณฑิต
อาจารย์ประทวน เข้มเพชร	ผู้ใช้บัณฑิต
อาจารย์ประจักษ์สิน ปิงมุ่ม	ศิษย์เก่า

๒.๒ โปรแกรมวิชาคณิตศาสตร์

รายชื่อคณะกรรมการปรับปรุงหลักสูตร

รองศาสตราจารย์ ดร. ยุภาดี ปณะราช	อาจารย์ประจำ
อาจารย์เบญจวรรณ ชัยปลัด	อาจารย์ประจำ
อาจารย์อุไรวรรณ ปานทโชติ	อาจารย์ประจำ
อาจารย์จिरพงศ์ พวงมาลัย	อาจารย์ประจำ
อาจารย์วันวิสา รักพ่วง	อาจารย์ประจำ
ศึกษานิเทศก์ ประจักษ์ ศรสาลี	ผู้ใช้บัณฑิต
ดร.บรรจบ ภูโสตา	ศิษย์เก่า

รายชื่อคณะกรรมการวิพากษ์หลักสูตร

รองศาสตราจารย์ ดร. ยุพร ริมชลการ	ผู้ทรงคุณวุฒิหรือผู้เชี่ยวชาญในสาขาวิชา
รองศาสตราจารย์ ดร. บุญญา เพียรสุวรรณค์	ผู้ทรงคุณวุฒิหรือผู้เชี่ยวชาญในสาขาวิชา
รองศาสตราจารย์ ดร. ยุภาดี ปณะราช	อาจารย์ประจำ
อาจารย์เบญจวรรณ ชัยปลัด	อาจารย์ประจำ
อาจารย์อุไรวรรณ ปานทโชติ	อาจารย์ประจำ
อาจารย์จिरพงศ์ พวงมาลัย	อาจารย์ประจำ
อาจารย์วันวิสา รักพ่วง	อาจารย์ประจำ
ศึกษานิเทศก์ ประจักษ์ ศรสาลี	ผู้ใช้บัณฑิต
ดร.บรรจบ ภูโสตา	ศิษย์เก่า

๒.๓ โปรแกรมวิชาภาษาไทย

รายชื่อคณะกรรมการปรับปรุงหลักสูตร

อาจารย์มานพ ศรีเทียม	อาจารย์ประจำ
อาจารย์นันทิพัฒน์ เฟื่องแดง	อาจารย์ประจำ
อาจารย์ศุภรดา สุขประเสริฐ	อาจารย์ประจำ

อาจารย์เกษมา สุรเดชา
อาจารย์อมรา ทองใส
อาจารย์รุ่งงา บัญชรรมมี
อาจารย์รัชฎาภรณ์ โพธิ์พฤกษ์
อาจารย์อังคณา พึ่งพัก

อาจารย์ประจำ
อาจารย์ประจำ
อาจารย์ประจำ
ผู้ใช้บัณฑิต
ผู้ใช้บัณฑิต

รายชื่อคณะกรรมการวิพากษ์หลักสูตร

ผู้ช่วยศาสตราจารย์ ดร. ประภาส เพ็งพุ่ม
ดร.สุชาติา เจียพงษ์
ดร.ขวัญชนก นัยเจริญ
อาจารย์มานพ ศรีเทียม
อาจารย์นันทิพัฒน์ เพ็งแดง
อาจารย์ศุภรดา สุขประเสริฐ
อาจารย์เกษมา สุรเดชา
อาจารย์อมรา ทองใส
อาจารย์รุ่งงา บัญชรรมมี
อาจารย์รัชฎาภรณ์ โพธิ์พฤกษ์
อาจารย์อังคณา พึ่งพัก

ผู้ทรงคุณวุฒิหรือผู้เชี่ยวชาญในสาขาวิชา
ผู้ทรงคุณวุฒิหรือผู้เชี่ยวชาญในสาขาวิชา
ผู้ทรงคุณวุฒิหรือผู้เชี่ยวชาญในสาขาวิชา
อาจารย์ประจำ
อาจารย์ประจำ
อาจารย์ประจำ
อาจารย์ประจำ
อาจารย์ประจำ
ผู้ใช้บัณฑิต
ผู้ใช้บัณฑิต

๒.๔ โปรแกรมวิชาภาษาอังกฤษ

รายชื่อคณะกรรมการปรับปรุงหลักสูตร

รองศาสตราจารย์ ดร.บัณฑิต ฉัตรวิโรจน์
อาจารย์อนุสิษฐ์ พันธกล้า
อาจารย์ชลลิตา แดงนารา
อาจารย์ธารณา สุวรรณเจริญ
อาจารย์พิมพ์ชนก เนยพลับ
อาจารย์ถิรวิทย์ ไพรมทานิยม
อาจารย์สุกัญญา ธรรมธีระศิษฐ์
อาจารย์วิชานนท์ ผ่องจิตต์
อาจารย์วารุณี วงษ์ศิลป์
อาจารย์กนกวรรณ อินทสุต
อาจารย์พันธุ์ สีขาว

อาจารย์ประจำ
อาจารย์ประจำ
อาจารย์ประจำ
อาจารย์ประจำ
อาจารย์ประจำ
อาจารย์ประจำ
อาจารย์ประจำ
อาจารย์ประจำ
ผู้ใช้บัณฑิต
ศิษย์เก่า
ศิษย์เก่า

รายชื่อคณะกรรมการวิพากษ์หลักสูตร

ผู้ช่วยศาสตราจารย์ ดร. สกล เกิดผล
ดร.ทวีศักดิ์ ชันยศ
รองศาสตราจารย์ ดร.บัณฑิต ฉัตรวิโรจน์
อาจารย์อนุสิษฐ์ พันธกล้า
อาจารย์ชลลิตา แดงนารา
อาจารย์ธารณา สุวรรณเจริญ
อาจารย์พิมพ์ชนก เนยพลับ
อาจารย์ถิรวิทย์ ไพรมทานิยม

ผู้ทรงคุณวุฒิหรือผู้เชี่ยวชาญในสาขาวิชา
ผู้ทรงคุณวุฒิหรือผู้เชี่ยวชาญในสาขาวิชา
อาจารย์ประจำ
อาจารย์ประจำ
อาจารย์ประจำ
อาจารย์ประจำ
อาจารย์ประจำ

อาจารย์สุกัญญา ธรรมธีระศิษฏ์
อาจารย์วิชานนท์ ผ่องจิตต์
อาจารย์วารุณี วงษ์ศิลป์
อาจารย์กนกวรรณ อินทสูต
อาจารย์พันตรี สีขาว

อาจารย์ประจำ
อาจารย์ประจำ
ผู้ช่วยบัณฑิต
ศิษย์เก่า
ศิษย์เก่า

๒.๕ โปรแกรมวิชาการศึกษาศาสตร์

รายชื่อคณะกรรมการปรับปรุงหลักสูตร

อาจารย์อรรวรรณ สุ่มประดิษฐ์
รองศาสตราจารย์ ดร.สุณี บุญพิทักษ์
ผู้ช่วยศาสตราจารย์พัทธนันท์ วงษ์วิษุวัตม์
อาจารย์อรทัย บุญเที่ยง
อาจารย์จุฑาทิพย์ โอบอ้อม
อาจารย์เกชา เตชา
อาจารย์สุภาพร อินทา
อาจารย์เชาวลา สุขโข

อาจารย์ประจำ
อาจารย์ประจำ
อาจารย์ประจำ
อาจารย์ประจำ
อาจารย์ประจำ
ผู้ช่วยบัณฑิต
ศิษย์เก่า
ศิษย์เก่า

รายชื่อคณะกรรมการวิพากษ์หลักสูตร

ผู้ช่วยศาสตราจารย์ ดร. วไลพร เมฆไตรรัตน์
รองศาสตราจารย์ ดร.สรวงพร กุศลส่ง
อาจารย์อรรวรรณ สุ่มประดิษฐ์
รองศาสตราจารย์ ดร.สุณี บุญพิทักษ์
ผู้ช่วยศาสตราจารย์พัทธนันท์ วงษ์วิษุวัตม์
อาจารย์อรทัย บุญเที่ยง
อาจารย์จุฑาทิพย์ โอบอ้อม
อาจารย์เกชา เตชา
อาจารย์สุภาพร อินทา
อาจารย์เชาวลา สุขโข

ผู้ทรงคุณวุฒิหรือผู้เชี่ยวชาญในสาขาวิชา
ผู้ทรงคุณวุฒิหรือผู้เชี่ยวชาญในสาขาวิชา
อาจารย์ประจำ
อาจารย์ประจำ
อาจารย์ประจำ
อาจารย์ประจำ
อาจารย์ประจำ
ผู้ช่วยบัณฑิต
ศิษย์เก่า
ศิษย์เก่า

๒.๖ โปรแกรมวิชาการประถมศึกษา

รายชื่อคณะกรรมการปรับปรุงหลักสูตร

อาจารย์ยุทธนา พันธุ์มี
ผู้ช่วยศาสตราจารย์ ดร.วชิระ วิชชวรนนท์
อาจารย์บุญล้อม ด้วงวิเศษ
อาจารย์ปาริชาติ เตชะ
อาจารย์ศิริโสภา แสนบุญเวช
ดร.สามารถ กมขุนทด
ดร.มีชัย พลทองมาก

อาจารย์ประจำ
อาจารย์ประจำ
อาจารย์ประจำ
อาจารย์ประจำ
อาจารย์ประจำ
ผู้ช่วยบัณฑิต/ศิษย์เก่า
ผู้ช่วยบัณฑิต/ศิษย์เก่า

รายชื่อคณะกรรมการวิพากษ์หลักสูตร

รองศาสตราจารย์ ดร. ธาณี เกสทอง
อาจารย์ยอดชาย สายกลิ่น

ผู้ทรงคุณวุฒิหรือผู้เชี่ยวชาญในสาขาวิชา
ผู้ทรงคุณวุฒิหรือผู้เชี่ยวชาญในสาขาวิชา

อาจารย์ณัฐธัญญา บัวคลี่
 อาจารย์ยุทธนา พันธมี
 ผู้ช่วยศาสตราจารย์ ดร.วชิระ วิชชุกรนนท์
 อาจารย์บุญล้อม ตังวิเศษ
 อาจารย์ปาริชาติ เตชะ
 อาจารย์ศิริโสภา แสนบุญเวช
 ดร.สามารถ กมขุนทด
 ดร.มีชัย พลทองมาก

ผู้ทรงคุณวุฒิหรือผู้เชี่ยวชาญในสาขาวิชา
 อาจารย์ประจำ
 อาจารย์ประจำ
 อาจารย์ประจำ
 อาจารย์ประจำ
 ผู้ใช้บัณฑิต/ศิษย์เก่า
 ผู้ใช้บัณฑิต/ศิษย์เก่า

๒.๗ โปรแกรมวิชาสังคมศึกษา

รายชื่อคณะกรรมการปรับปรุงหลักสูตร

อาจารย์ชูวิทย์ ไชยเป้า
 รองศาสตราจารย์ ดร. พิสมัย รบชนะชัย พูลสุข
 อาจารย์รัตติกาล โสภคศรีกุล
 อาจารย์สิริวรรณ สิริวนิชย์
 อาจารย์วรพรรณ ขาวประทุม
 อาจารย์เลเกีย เขียวดี
 อาจารย์ศรวัส ศิริ
 อาจารย์จิรภาส กล้ากสิการ
 อาจารย์นภาพุศล ธาตุ

อาจารย์ประจำ
 อาจารย์ประจำ
 อาจารย์ประจำ
 อาจารย์ประจำ
 อาจารย์ประจำ
 อาจารย์ประจำ
 ศิษย์เก่า
 ศิษย์เก่า

รายชื่อคณะกรรมการวิพากษ์หลักสูตร

อาจารย์เยาวเรศ ภักดีจิตร
 อาจารย์พัชรี ดินฟ้า
 อาจารย์นิสรฯ วงษ์บุญมาก
 อาจารย์ชูวิทย์ ไชยเป้า
 รองศาสตราจารย์ ดร. พิสมัย รบชนะชัย พูลสุข
 อาจารย์รัตติกาล โสภคศรีกุล
 อาจารย์สิริวรรณ สิริวนิชย์
 อาจารย์วรพรรณ ขาวประทุม
 อาจารย์เลเกีย เขียวดี
 อาจารย์ศรวัส ศิริ
 อาจารย์จิรภาส กล้ากสิการ
 อาจารย์นภาพุศล ธาตุ

ผู้ทรงคุณวุฒิหรือผู้เชี่ยวชาญในสาขาวิชา
 ผู้ทรงคุณวุฒิหรือผู้เชี่ยวชาญในสาขาวิชา
 ผู้ทรงคุณวุฒิหรือผู้เชี่ยวชาญในสาขาวิชา
 อาจารย์ประจำ
 อาจารย์ประจำ
 อาจารย์ประจำ
 อาจารย์ประจำ
 อาจารย์ประจำ
 อาจารย์ประจำ
 ศิษย์เก่า
 ศิษย์เก่า

๒.๘ โปรแกรมวิชาคอมพิวเตอร์ศึกษา

รายชื่อคณะกรรมการปรับปรุงหลักสูตร

อาจารย์ศรินญา ทวาจ้อย
 ดร.ชัยรัตน์ บุมี่
 อาจารย์ธิดารัตน์ ทวีทรัพย์
 อาจารย์วิวัฒน์ ทวีทรัพย์
 อาจารย์เฉลิม ทองจอน

อาจารย์ประจำ
 อาจารย์ประจำ
 อาจารย์ประจำ
 อาจารย์ประจำ

อาจารย์ภคมน ตะอุบ
 อาจารย์เมธี มธุรส
 อาจารย์ยลดา กระจ่ายทอง
 อาจารย์ประเสริฐ ทิพย์พิมพ์วงศ์
 อาจารย์เผ่าชาย ชาญเขียว
 อาจารย์อนุสร อุดเดิน

อาจารย์ประจำ
 อาจารย์ประจำ
 อาจารย์ประจำ
 ผู้ใช้บัณฑิต
 ผู้ใช้บัณฑิต
 ศิษย์เก่า

รายชื่อคณะกรรมการวิพากษ์หลักสูตร

ผู้ช่วยศาสตราจารย์ ดร. ภาสกร เรืองรอง
 ผู้ช่วยศาสตราจารย์ ดร. จรัสศรี รุ่งรัตนอุบล
 อาจารย์ศรินญา หวาง้อย
 ดร.ชัยรัตน์ บุปมี
 อาจารย์ธิดารัตน์ ทวีทรัพย์
 อาจารย์วิวัฒน์ ทวีทรัพย์
 อาจารย์เฉลิม ทองจอน
 อาจารย์ภคมน ตะอุบ
 อาจารย์เมธี มธุรส
 อาจารย์ยลดา กระจ่ายทอง
 อาจารย์ประเสริฐ ทิพย์พิมพ์วงศ์
 อาจารย์เผ่าชาย ชาญเขียว
 อาจารย์อนุสร อุดเดิน

ผู้ทรงคุณวุฒิหรือผู้เชี่ยวชาญในสาขาวิชา
 ผู้ทรงคุณวุฒิหรือผู้เชี่ยวชาญในสาขาวิชา
 อาจารย์ประจำ
 อาจารย์ประจำ
 อาจารย์ประจำ
 อาจารย์ประจำ
 อาจารย์ประจำ
 อาจารย์ประจำ
 อาจารย์ประจำ
 ผู้ใช้บัณฑิต
 ผู้ใช้บัณฑิต
 ศิษย์เก่า

๒.๙ โปรแกรมวิชาภาษาจีน

รายชื่อคณะกรรมการปรับปรุงหลักสูตร

อาจารย์ชลธิชา สว่างไตรภพ
 อาจารย์สมหญิง กัลป์เจริญศรี
 อาจารย์เทพกาญจนา เทพแก้ว
 อาจารย์แสงระวี สัมณโชติ
 อาจารย์นันท์นภัส ชิตนุรัตน์
 อาจารย์Deng Fei
 ดร.ณัฐกรณ์ สารปริง
 อาจารย์ชาติชาย ระวังภัย
 อาจารย์ศาวพา บัวศรี

อาจารย์ประจำ
 อาจารย์ประจำ
 อาจารย์ประจำ
 อาจารย์ประจำ
 อาจารย์ประจำ
 อาจารย์ประจำ
 ผู้ใช้บัณฑิต
 ผู้ใช้บัณฑิต
 ศิษย์เก่า

รายชื่อคณะกรรมการวิพากษ์หลักสูตร

ผู้ช่วยศาสตราจารย์เอกสัมพันธ์ ชินอัครพงศ์
 อาจารย์ภัทราพร โชคไพบูลย์
 อาจารย์ชลธิชา สว่างไตรภพ
 อาจารย์สมหญิง กัลป์เจริญศรี
 อาจารย์เทพกาญจนา เทพแก้ว
 อาจารย์แสงระวี สัมณโชติ
 อาจารย์นันท์นภัส ชิตนุรัตน์

ผู้ทรงคุณวุฒิหรือผู้เชี่ยวชาญในสาขาวิชา
 ผู้ทรงคุณวุฒิหรือผู้เชี่ยวชาญในสาขาวิชา
 อาจารย์ประจำ
 อาจารย์ประจำ
 อาจารย์ประจำ
 อาจารย์ประจำ

อาจารย์Deng Fei
ดร.ณัฐกรณ์ สารปริง
อาจารย์ชาติชาย ระวังภัย
อาจารย์ศาวพา บัวศรี

อาจารย์ประจำ
ผู้ใช้บัณฑิต
ผู้ใช้บัณฑิต
ศิษย์เก่า

๒.๑๐ โปรแกรมวิชาวิทยาศาสตร์ทั่วไป
รายชื่อคณะกรรมการปรับปรุงหลักสูตร

ผู้ช่วยศาสตราจารย์ดร.ณัฐณี ชัยมงคล
อาจารย์ไตรรงค์ เปลียนแสง
อาจารย์ศุภวัฒน์ วิสิฐศิริกุล
อาจารย์ธิดารัตน์ พรหมมา
ดร.มณฑา หมี่ไพโรพฤษ์
อาจารย์ปฐมพงษ์ เทียงเพชร
อาจารย์ปราณี เลิศแก้ว
นางสาววิสากุล กองทองนอก
นางสาวสุมาลย์ ฉลาด

อาจารย์ประจำ
อาจารย์ประจำ
อาจารย์ประจำ
อาจารย์ประจำ
อาจารย์ประจำ
อาจารย์ประจำ
อาจารย์ประจำ
ผู้ใช้บัณฑิต
ศิษย์เก่า

รายชื่อคณะกรรมการวิพากษ์หลักสูตร

ผู้ช่วยศาสตราจารย์ ดร.ธัชคนิน จงจิตวิมล
ดร.รพีพรรณ จันทร์มะณี
ดร.ภาษกร แจ่มหม้อ
ผู้ช่วยศาสตราจารย์ดร.ณัฐณี ชัยมงคล
อาจารย์ไตรรงค์ เปลียนแสง
อาจารย์ศุภวัฒน์ วิสิฐศิริกุล
อาจารย์ธิดารัตน์ พรหมมา
ดร.มณฑา หมี่ไพโรพฤษ์
อาจารย์ปฐมพงษ์ เทียงเพชร
นางสาววิสากุล กองทองนอก
นางสาวสุมาลย์ ฉลาด

ผู้ทรงคุณวุฒิหรือผู้เชี่ยวชาญในสาขาวิชา
ผู้ทรงคุณวุฒิหรือผู้เชี่ยวชาญในสาขาวิชา
ผู้ทรงคุณวุฒิหรือผู้เชี่ยวชาญในสาขาวิชา
อาจารย์ประจำ
อาจารย์ประจำ
อาจารย์ประจำ
อาจารย์ประจำ
อาจารย์ประจำ
อาจารย์ประจำ
ผู้ใช้บัณฑิต
ศิษย์เก่า

สั่ง ณ วันที่ ๑๙ มกราคม พ.ศ. ๒๕๕๙



(ผู้ช่วยศาสตราจารย์สุวิทย์ วงษ์บุญมาก)
อธิการบดีมหาวิทยาลัยราชภัฏกำแพงเพชร

ภาคผนวก ง

ประวัติ ภาระงานสอนและผลงานทางวิชาการของอาจารย์ผู้รับผิดชอบหลักสูตร

ชื่อ นางสาวชลธิชา สว่างไตรภพ ตำแหน่งทางวิชาการ อาจารย์

ประวัติการศึกษา

ปี	ชื่อปริญญา	สถาบันที่สำเร็จการศึกษา
2550	ศศ.บ. (ภาษาจีน)	มหาวิทยาลัยนเรศวร (วิทยาเขตพะเยา)
2556	M.Ed. (Teaching Chinese to Speakers of Other Languages)	Soochow University

ภาระงานสอน

ภาระงานสอนปัจจุบัน (ปีการศึกษา 2/2558)

รหัสวิชา	ชื่อวิชา	น(ท-ป-อ)
1222306	ภาษาจีนธุรกิจ	3(2-2-5)
1221302	การฟังและการพูดภาษาจีน 2	3(2-2-5)
1222108	ไวยากรณ์ภาษาจีน 1	3(3-0-6)
1223111	เทคนิคการสอนภาษาจีนเป็นภาษาต่างประเทศ	3(3-0-6)
1005002	ประมวลสาระความรู้วิชาชีพครู	2(2-0-4) ภาระงานสอนใน

หลักสูตร

รหัสวิชา	ชื่อวิชา	น(ท-ป-อ)
1224113	การเปรียบเทียบภาษาจีนและภาษาไทย	3(3-0-6)
1221107	สัทศาสตร์ภาษาจีนกลาง	3(2-2-5)
1221301	การฟังและการพูดภาษาจีน 1	3(2-2-5)
1222303	ภาษาจีนเพื่อการท่องเที่ยว	3(2-2-5)
1222108	ไวยากรณ์ภาษาจีน 1	3(3-0-6)
1222306	ภาษาจีนธุรกิจ	3(2-2-5)
1005002	ประมวลสาระความรู้วิชาชีพครู	2(2-0-4)

ผลงานทางวิชาการ

หนังสือ ตำรา เอกสารประกอบการสอน เอกสารประกอบคำสอน

ไม่มี

ผลงานวิจัยและบทความวิชาการ

ไม่มี

ชื่อ นางสาวเทพกาญจนา เทพแก้ว ตำแหน่งทางวิชาการ อาจารย์

ประวัติการศึกษา

ปี	ชื่อปริญญา	สถาบันที่สำเร็จการศึกษา
2553	ศศ.บ. (ภาษาจีน)	มหาวิทยาลัยนเรศวร
2556	M.Ed. (Teaching Chinese to Speakers of Other Languages)	Tianjin Normal University

ภาระงานสอน

ภาระงานสอนปัจจุบัน (ปีการศึกษา 2/2558)

รหัสวิชา	ชื่อวิชา	น(ท-ป-อ)
1571001	การฟังและการพูดภาษาจีนเพื่อการสื่อสาร	3(3-0-6)
1223205	การแปลภาษาจีน 1	3(2-2-5)
1224405	วรรณคดีจีน	3(3-0-6)
1005002	ประมวลสาระความรู้วิชาเฉพาะ	2(2-0-4)

ภาระงานสอนในหลักสูตร

รหัสวิชา	ชื่อวิชา	น(ท-ป-อ)
1223402	นิทานสุภาษิตจีน	3(3-0-6)
1224012	พฤติกรรมการสอนภาษาจีน	3(2-2-5)
1222202	การอ่านภาษาจีน 2	3(3-0-6)
1222104	ภาษาจีนระดับกลาง 2	3(2-2-5)

ผลงานทางวิชาการ

หนังสือ ตำรา เอกสารประกอบการสอน เอกสารประกอบคำสอน

ไม่มี

ผลงานวิจัยและบทความวิชาการ

ไม่มี

ชื่อ นางสาวนันท์นภัส ชิตนุรัตน์ ตำแหน่งทางวิชาการ อาจารย์

ประวัติการศึกษา

ปี	ชื่อปริญญา	สถาบันที่สำเร็จการศึกษา
2552	ศศ.บ. (ภาษาจีน)	มหาวิทยาลัยนเรศวร
2558	M.A. (Linguistics and Applied Linguistics)	Tianjin Normal University

ภาระงานสอน

ภาระงานสอนปัจจุบัน (ปีการศึกษา 2/2558)

รหัสวิชา	ชื่อวิชา	น(ท-ป-อ)
1571002	การอ่านและการเขียนภาษาจีนเพื่อการสื่อสาร	3(2-2-5)
ภาระงานสอนในหลักสูตร		
รหัสวิชา	ชื่อวิชา	น(ท-ป-อ)
1223205	การแปลภาษาจีน 1	3(2-2-5)
1221302	การฟังและการพูดภาษาจีน 2	3(2-2-5)

ผลงานทางวิชาการ

หนังสือ ตำรา เอกสารประกอบการสอน เอกสารประกอบคำสอน

ไม่มี

ผลงานวิจัยและบทความวิชาการ

ไม่มี

ชื่อ นางสาวแสงระวี สัมณโชติ ตำแหน่งทางวิชาการ อาจารย์

ประวัติการศึกษา

ปี	ชื่อปริญญา	สถาบันที่สำเร็จการศึกษา
2554	B.A. (Chinese Language and Culture)	Tianjin Normal University
2558	M.Ed. (Teaching Chinese to Speakers of Other Languages)	Tianjin Normal University

ภาระงานสอน

ภาระงานสอนปัจจุบัน (ปีการศึกษา 2/2558)

รหัสวิชา	ชื่อวิชา	น(ท-ป-อ)
1573206	การแปลภาษาจีน 2	3(2-2-5)
1221102	ภาษาจีนระดับต้น 2	3(2-2-5)
1571001	การฟังและการพูดภาษาจีนเพื่อการสื่อสาร	3(3-0-6)
1223203	การเขียนภาษาจีน 1	3(2-2-5)

ภาระงานสอนในหลักสูตร

รหัสวิชา	ชื่อวิชา	น(ท-ป-อ)
1221101	ภาษาจีนระดับต้น 1	3(2-2-5)
1223308	ภาษาอังกฤษสำหรับครูจีน	3(2-2-5)
1221401	ประวัติศาสตร์จีนและวัฒนธรรมจีน	3(3-0-6)

ผลงานทางวิชาการ

หนังสือ ตำรา เอกสารประกอบการสอน เอกสารประกอบคำสอน

ไม่มี

ผลงานวิจัยและบทความวิชาการ

ไม่มี

ชื่อ นาย Deng fei ตำแหน่งทางวิชาการ อาจารย์
ประวัติการศึกษา

ปี	ชื่อปริญญา	สถาบันที่สำเร็จการศึกษา
2555	B.Ed. (Business Administration)	Yunnan University
2557	M.Ed. (Teaching Chinese to Speakers of Other Languages)	Yunnan University

ภาระงานสอน

ภาระงานสอนปัจจุบัน (ปีการศึกษา 2/2558)

รหัสวิชา	ชื่อวิชา	น(ท-ป-อ)
1572306	การใช้เทคโนโลยีและคอมพิวเตอร์	3(2-2-5)
1222306	ภาษาจีนธุรกิจ	3(2-2-5)
1572104	ภาษาจีนระดับกลาง 2	3(2-2-5)
1573207	การอ่านหนังสือพิมพ์จีน	3(3-0-6)

ภาระงานสอนในหลักสูตร

รหัสวิชา	ชื่อวิชา	น(ท-ป-อ)
1223110	คอมพิวเตอร์และเทคโนโลยีเพื่อการสอนภาษาจีน	3(2-2-5)
1574210	การอ่านภาษาจีนโบราณ	3(3-0-6)
1224207	การอ่านหนังสือพิมพ์จีน 1	3(3-0-6)
1223209	การเขียนรายงานภาษาจีน	3(2-2-5)
1222310	ภาษาจีนธุรกิจ	3(2-2-5)

ผลงานทางวิชาการ

หนังสือ ตำรา เอกสารประกอบการสอน เอกสารประกอบคำสอน

ไม่มี

ผลงานวิจัยและบทความวิชาการ

ไม่มี