



หลักสูตรรัฐประศาสนศาสตรบัณฑิต
(หลักสูตรปรับปรุง พ.ศ. 2554)

คณะมนุษยศาสตร์และสังคมศาสตร์
มหาวิทยาลัยราชภัฏกำแพงเพชร

คำนำ

หลักสูตรรัฐประศาสนศาสตรบัณฑิต มคอ. 2 ฉบับนี้ เป็นหลักสูตรปรับปรุงปีพุทธศักราช 2554 ที่ได้มีการปรับปรุงจากหลักสูตรปีพุทธศักราช 2549 ในการปรับปรุงครั้งนี้ได้พิจารณาตามกรอบมาตรฐานคุณวุฒิระดับอุดมศึกษาแห่งชาติปีพุทธศักราช 2552 และระเบียบข้อบังคับของสำนักงานคณะกรรมการการอุดมศึกษา รวมทั้งให้สอดคล้องปรัชญาของมหาวิทยาลัยมหาวิทยาลัยราชภัฏกำแพงเพชร และเป้าหมายของโปรแกรมวิชาการรัฐประศาสนศาสตรบัณฑิตที่จะผลิตนักศึกษาทางด้านรัฐประศาสนศาสตรบัณฑิตที่มีความรู้และความชำนาญด้านการปฏิบัติงานในสายวิชาชีพ โดยกำหนดให้ชั่วโมงปฏิบัติมากขึ้น ได้เพิ่มเติมในหมวดวิชาเฉพาะด้าน กลุ่มวิชาแกน กลุ่มวิชาบังคับ กลุ่มวิชาฝึกประสบการณ์วิชาชีพหรือสหกิจศึกษา โดยเฉพาะกลุ่มวิชาฝึกประสบการณ์วิชาชีพหรือสหกิจศึกษา ได้ปรับเปลี่ยนจากเดิมคือกลุ่มปฏิบัติการและฝึกประสบการณ์วิชาชีพซึ่งไม่มีสหกิจศึกษา จึงปรับเปลี่ยนให้โอกาสในทางเลือกแก่ผู้เรียนว่าจะเลือกแบบฝึกงานหรือแบบสหกิจ โดยหลักสูตรปรับปรุงนี้จะมีประสิทธิภาพและประสิทธิผลในการผลิตบัณฑิตที่มีคุณภาพ คุณลักษณะและศักยภาพที่เหมาะสม ตรงกับความต้องการขององค์กรผู้ใช้บัณฑิต อาทิ กลุ่มสถานประกอบการ ห้างร้าน หน่วยงานของรัฐ อันจะก่อให้เกิดประโยชน์ต่อประเทศชาติและสังคมต่อไป

หลักสูตรฉบับนี้มีส่วนที่สำคัญประกอบด้วย 8 หมวด ได้แก่ ข้อมูลทั่วไป ข้อมูลเฉพาะของหลักสูตร ระบบการจัดการศึกษา การดำเนินการ และโครงสร้างของหลักสูตรผลการเรียนรู้ กลยุทธ์การสอนและการประเมินผล หลักเกณฑ์ในการประเมินผลนักศึกษา การพัฒนาคณาจารย์ การประกันคุณภาพหลักสูตร การประเมินและปรับปรุงการดำเนินการของหลักสูตร ซึ่งการนำหลักสูตรนี้ไปใช้ในการเรียนการสอนควรพิจารณาให้สอดคล้องกับวัตถุประสงค์ เพื่อช่วยให้สามารถใช้หลักสูตรนี้ได้อย่างมีประสิทธิภาพต่อไป

คณะมนุษยศาสตร์และสังคมศาสตร์
มหาวิทยาลัยราชภัฏกำแพงเพชร

สารบัญ

		หน้า
หมวดที่ 1	ข้อมูลทั่วไป.....	1
หมวดที่ 2	ข้อมูลเฉพาะของหลักสูตร.....	6
หมวดที่ 3	ระบบการจัดการศึกษา การดำเนินการ และโครงสร้างของหลักสูตร.....	9
หมวดที่ 4	ผลการเรียนรู้ กลยุทธ์การสอนและประเมินผล.....	33
หมวดที่ 5	หลักเกณฑ์ในการประเมินผลนักศึกษา.....	51
หมวดที่ 6	การพัฒนาคณาจารย์.....	52
หมวดที่ 7	การประกันคุณภาพหลักสูตร	53
หมวดที่ 8	การประเมินและปรับปรุงการดำเนินการของหลักสูตร.....	56
ภาคผนวก ก	คำอธิบายรายวิชา	59
	(1) หมวดวิชาศึกษาทั่วไป.....	61
	(2) หมวดวิชาเฉพาะ.....	70
ภาคผนวก ข	ข้อบังคับมหาวิทยาลัยราชภัฏกำแพงเพชร	85
	(1) ข้อบังคับมหาวิทยาลัยราชภัฏกำแพงเพชร ว่าด้วยการจัดการศึกษาระดับปริญญาตรี พ.ศ. 2554.....	87
	(2) ข้อบังคับมหาวิทยาลัยราชภัฏกำแพงเพชร ว่าด้วยการประเมินผล การศึกษาระดับอนุปริญญาและปริญญาตรี พ.ศ. 2548.....	90
	(3) ระเบียบมหาวิทยาลัยราชภัฏกำแพงเพชร ว่าด้วยการโอนผลการเรียน และการยกเว้นการเรียนรายวิชาระดับอนุปริญญาและปริญญาตรี พ.ศ. 2550.....	90
ภาคผนวก ค	คำสั่งแต่งตั้งคณะกรรมการ	
	(1) คำสั่งมหาวิทยาลัยราชภัฏกำแพงเพชร เรื่อง แต่งตั้งคณะกรรมการพัฒนา และปรับปรุงหลักสูตรมหาวิทยาลัยราชภัฏกำแพงเพชร หมวดวิชาศึกษา ทั่วไป.....	103
	(2) คำสั่งมหาวิทยาลัยราชภัฏกำแพงเพชร เรื่อง แต่งตั้งคณะกรรมการพัฒนา/ ปรับปรุงหลักสูตร จำนวน 11 โปรแกรมวิชา คณะมนุษยศาสตร์และ สังคมศาสตร์.....	107
	(3) คำสั่งมหาวิทยาลัยราชภัฏกำแพงเพชร เรื่อง แต่งตั้งคณะกรรมการ ผู้ทรงคุณวุฒิวิพากษ์หลักสูตรตามกรอบมาตรฐานคุณวุฒิระดับอุดมศึกษา แห่งชาติ พ.ศ. 2552 คณะมนุษยศาสตร์และสังคมศาสตร์.....	116
ภาคผนวก ง.	รายละเอียดแสดงการปรับปรุงหลักสูตรรัฐประศาสนศาสตร์บัณฑิต พ.ศ. 2554.....	121

**รายละเอียดของหลักสูตร
รัฐประศาสนศาสตรบัณฑิต
หลักสูตรปรับปรุง พ.ศ. 2554**

ชื่อสถาบันอุดมศึกษา	มหาวิทยาลัยราชภัฏกำแพงเพชร
วิทยาเขต/คณะ/ภาควิชา	โปรแกรมวิชารัฐประศาสนศาสตร์ คณะมนุษยศาสตร์และสังคมศาสตร์

หมวดที่ 1. ข้อมูลทั่วไป

1. รหัสและชื่อหลักสูตร

ภาษาไทย : รัฐประศาสนศาสตรบัณฑิต
ภาษาอังกฤษ : Bachelor of Public Administration

2. ชื่อปริญญาและสาขาวิชา

ชื่อเต็ม (ไทย) : รัฐประศาสนศาสตรบัณฑิต
ชื่อย่อ (ไทย) : รป.บ.
ชื่อเต็ม (อังกฤษ) : Bachelor of Public Administration
ชื่อย่อ (อังกฤษ) : B.P.A.

3. วิชาเอก

-

4. จำนวนหน่วยกิตที่เรียนตลอดหลักสูตร

หน่วยกิตรวมตลอดหลักสูตร ไม่น้อยกว่า 136 หน่วยกิต

5. รูปแบบของหลักสูตร

5.1 รูปแบบ

หลักสูตรระดับปริญญาตรี หลักสูตร 4 ปี

5.2 ภาษาที่ใช้

ภาษาไทย

5.3 การรับเข้าศึกษา

รับนักศึกษาไทย และนักศึกษาต่างประเทศที่สามารถใช้ภาษาไทยได้เป็นอย่างดี

5.4 ความร่วมมือกับสถาบันอื่น

จัดการเรียนการสอนโดยตรง

5.5 การให้ปริญญาแก่ผู้สำเร็จการศึกษา

ให้ปริญญาเพียงสาขาวิชาเดียว

6. สถานภาพของหลักสูตรและการพิจารณาอนุมัติ/เห็นชอบหลักสูตร

- หลักสูตรใหม่ พ.ศ. หลักสูตรปรับปรุง พ.ศ.2554.
 สภาวิชาการ เห็นชอบในการนำเสนอหลักสูตร ในการประชุม
 ครั้งที่ 2/2554 วันที่ 23 พฤษภาคม 2554
 สภามหาวิทยาลัย อนุมัติหลักสูตร ในการประชุม
 ครั้งที่ 4/2554 วันที่ 25 พฤษภาคม 2554

7. ความพร้อมในการเผยแพร่หลักสูตรคุณภาพและมาตรฐาน

หลักสูตรมีความพร้อมเผยแพร่คุณภาพและมาตรฐานตามมาตรฐานคุณวุฒิระดับปริญญาตรี สาขาวิชารัฐประศาสนศาสตร์ ในปีการศึกษา 2556

8. แนวทางการประกอบอาชีพหลังสำเร็จการศึกษา

ผู้จบสาขาวิชารัฐประศาสนศาสตร์ สามารถประกอบอาชีพทั้งในองค์การระหว่างประเทศ องค์การรัฐ องค์การรัฐวิสาหกิจ องค์การธุรกิจเอกชน และองค์การอิสระในหลายตำแหน่งงาน ดังนี้

- (1) ปลัดอำเภอ
- (2) ข้าราชการในกระทรวง และกรม กองต่าง ๆ
- (3) ข้าราชการส่วนท้องถิ่น
- (4) ข้าราชการตำรวจ
- (5) ตุลาการศาลปกครอง
- (6) เจ้าหน้าที่วิเคราะห์นโยบายและแผน
- (7) เจ้าหน้าที่บริหารงานทั่วไป
- (8) เจ้าหน้าที่บริหารทรัพยากรมนุษย์
- (9) เจ้าหน้าที่ฝ่ายฝึกอบรม
- (10) ทำธุรกิจส่วนตัว

9. ชื่อ เลขประจำตัวประชาชน ตำแหน่ง และคุณวุฒิการศึกษาของอาจารย์รับผิดชอบหลักสูตร

9.1 มหาวิทยาลัยราชภัฏกำแพงเพชร

ชื่อ-นามสกุล	ตำแหน่งทางวิชาการ	คุณวุฒิ	สาขาวิชา	สถาบันที่จบ	ปีที่จบ
นายบุญญาบารมี สว่างวงศ์ 3120101535027	อาจารย์	รป.ม.	รัฐประศาสนศาสตร์	มหาวิทยาลัยปทุมธานี	2547
		น.บ.	นิติศาสตร์	มหาวิทยาลัยศรีพระทุม	2525
นางปรียานุช พรหมภาสิต 3660500010411	อาจารย์	ศศ.ม.	รัฐศาสตร์	มหาวิทยาลัยรามคำแหง	2546
		กศ.บ.	คณิตศาสตร์ศึกษา	มหาวิทยาลัยนเรศวร	
นายวุฒิวัฒน์ อนันต์พุฒิเมธ 362990008183	อาจารย์	ศศ.ม.	รัฐประศาสนศาสตร์	มหาวิทยาลัยมหิดล	2551
		ศศ.ป.	รัฐประศาสนศาสตร์)	มหาวิทยาลัยราชภัฏกำแพงเพชร	2547
นางสาวธวชนิ แสงขรรค์ชัย 3629900005383	อาจารย์	ศศ.ม.	พัฒนาสังคม	มหาวิทยาลัยนเรศวร	2550
		ศศ.บ.	พัฒนาสังคม	มหาวิทยาลัยเกษตรศาสตร์	2547
นายศุภฤทธิ ธาราทิพย์นรา 3580200149750	อาจารย์	รป.ม.	รัฐประศาสนศาสตร์	มหาวิทยาลัยเชียงใหม่	2550
		รป.บ.	รัฐประศาสนศาสตร์	มหาวิทยาลัยเชียงใหม่	2548
		ร.บ.	รัฐศาสตร์	มหาวิทยาลัยสุโขทัยธรรมมาธิราช	2551

9.2 มหาวิทยาลัยราชภัฏกำแพงเพชร ศูนย์แม่สอด

ชื่อ-นามสกุล	ตำแหน่งทางวิชาการ	คุณวุฒิ	สาขาวิชา		ปีที่จบ
นางสาววนันสนันท์ ศิริรัตน์ 363980089003	อาจารย์	รป.ม.	รัฐประศาสนศาสตร์	สถาบันพัฒนบริหารศาสตร์	2547
		น.ศ.	การจัดการสารสนเทศ	มหาวิทยาลัยรังสิต	2539
นายอดิเรก ฟั่นเขียว 3630400026987	อาจารย์	รป.ม.	รัฐประศาสนศาสตร์	มหาวิทยาลัยเชียงใหม่	2551
		รป.บ.	รัฐประศาสนศาสตร์	มหาวิทยาลัยเชียงใหม่	2544
นางสาวช่อพฤษ์ ผิวภู่ 3630600330434	อาจารย์	รป.ม.	รัฐประศาสนศาสตร์	มหาวิทยาลัยราชภัฏบุรีรัมย์	2550
		ศศ.บ.	สื่อสารมวลชน	มหาวิทยาลัยรามคำแหง	2546
นายเสริมศักดิ์ รูปต่ำ 5840200037475	อาจารย์	M.A.	Public Administration	University of Madras, India	2543
		พธ.บ.	ภาษาอังกฤษ	มหาวิทยาลัยมหาจุฬาลงกรณราชวิทยาลัย	2540
นายจำเนียรน้อย สิงห์รักษ์ 36205 00001561	อาจารย์	ศศ.ม.	พุทธศาสน์	มหาวิทยาลัยมหามกุฏราชวิทยาลัย	2551
		ศศ.บ.	รัฐศาสตร์การปกครอง	มหาวิทยาลัยมหามกุฏราชวิทยาลัย	2545

10. สถานที่จัดการเรียนการสอน

คณะมนุษยศาสตร์และสังคมศาสตร์ มหาวิทยาลัยราชภัฏกำแพงเพชร และมหาวิทยาลัยราชภัฏกำแพงเพชรศูนย์แม่สอด

11. สถานการณ์ภายนอกหรือการพัฒนาที่จำเป็นต้องนำมาพิจารณาในการวางแผนหลักสูตร

11.1 สถานการณ์หรือการพัฒนาทางเศรษฐกิจ

(1) การพัฒนาหลักสูตรจะสอดคล้องกับแผนพัฒนาเศรษฐกิจและสังคมแห่งชาติฉบับที่ 10(พ.ศ. 2550-2554) บทที่ 3 เรื่อง ยุทธศาสตร์การสร้างความเข้มแข็งของชุมชนและสังคมให้เป็นรากฐานที่มั่นคงของประเทศที่กล่าวถึงการพัฒนาประเทศสู่ความสมดุลยั่งยืน จะต้องให้ความสำคัญกับการเสริมสร้างทุนของประเทศที่มีอยู่ ทั้งที่เป็นทุนทางสังคม ทุนทางเศรษฐกิจ และทุนทางทรัพยากรธรรมชาติและสิ่งแวดล้อมให้มีความเข้มแข็งและเชื่อมโยงกันเพื่อประโยชน์ในการพัฒนา ทั้งนี้การเสริมสร้างทุนทางสังคมจะเป็นพื้นฐานหลักโดยต้องเริ่มจากการพัฒนาคุณภาพคน เนื่องด้วยคน เป็นทรัพยากรที่สำคัญเป็นอันดับต้น ๆ ในการพัฒนาโครงสร้างเศรษฐกิจของชาติในแต่ละมิติให้เจริญก้าวหน้า ทั้งนี้โปรแกรมวิชาการรัฐประศาสนศาสตร์ได้ทำการพัฒนาและปรับปรุงโครงสร้างหลักสูตร เพื่อผลิตบัณฑิตที่มีความรู้ความเชี่ยวชาญในด้านการบริหารและพัฒนาองค์การภาครัฐให้สอดคล้องกับสภาวะความต้องการของตลาดแรงงานในปัจจุบันและอนาคต

(2) นโยบายการปฏิรูประบบราชการ เป็นไปอย่างต่อเนื่อง และการปฏิรูประบบราชการส่งผลให้ภาครัฐต้องการคนที่เข้าใจกระบวนการทำงานของรัฐอย่างแท้จริง

11.2 สถานการณ์หรือการพัฒนาทางสังคมและวัฒนธรรม

การวางแผนพัฒนาปรับปรุงหลักสูตรจะคำนึงถึงสถานการณ์ในปัจจุบันและต่อไปในอนาคต ซึ่งมีความหลากหลายทางวัฒนธรรมในสังคมเป็นอย่างมาก ด้วยความหลากหลายนี้เอง ก่อให้เกิดความแตกต่างในเรื่องของความต้องการในการผลิตบุคลากรทั้งภาครัฐและเอกชน

12. ผลกระทบจากข้อ 11 ต่อการพัฒนาหลักสูตรและความเกี่ยวข้องกับพันธกิจของสถาบัน

12.1 การพัฒนาหลักสูตร

หลักสูตรมีความจำเป็นต้องปรับปรุง เปลี่ยนแปลงในเชิงรุกให้มีคุณภาพและฐานมาตรฐาน เพื่อการผลิตบุคลากร ด้านการบริหารและจัดการภาครัฐให้มีศักยภาพ ให้สอดคล้องกับแนวโน้มการเปลี่ยนแปลงอันจะเกิดขึ้นในอนาคตที่ต้องการนักบริหารมืออาชีพที่สามารถทำงานแบบมุ่งผลสัมฤทธิ์

12.2 ความเกี่ยวข้องกับพันธกิจของสถาบัน

โดยที่มหาวิทยาลัยราชภัฏกำแพงเพชร เป็นมหาวิทยาลัยที่มีพันธกิจเพื่อเสริมสร้างความเข้มแข็งให้กับชุมชนท้องถิ่น ทั้งนี้ครอบคลุมถึงความเข้มแข็งด้านการบริหารและการปกครองท้องถิ่น ซึ่งจำเป็นต้องมีบุคลากรที่มีความรู้ ความเข้าใจด้านการบริหารปกครอง ดังนั้นจึงมีความจำเป็นในการเปิดหลักสูตรนี้ขึ้นเพื่อพัฒนาบุคลากรในท้องถิ่นให้มีความรู้ด้านการบริหารและจัดการภาครัฐ...๒

13. ความสัมพันธ์กับหลักสูตรที่เปิดสอนในคณะ/สาขาวิชาอื่นของสถาบัน

หลักสูตรรัฐประศาสนศาสตรบัณฑิตมีความสัมพันธ์กับหลักสูตรอื่น และหลักสูตรที่เปิดสอนในคณะมีดังต่อไปนี้

13.1 กลุ่มวิชา/รายวิชาในหลักสูตรนี้เปิดสอนโดยคณะ / สาขาวิชา / หลักสูตรอื่น

- (1) รายวิชาในหมวดวิชาศึกษาทั่วไป และหมวดวิชาเลือกเสรี
- (2) วิชากฎหมายอาญา 1 กฎหมายอาญา 2 กฎหมายวิธีพิจารณาความอาญา 1 กฎหมายวิธีพิจารณาความอาญา 2 และกฎหมายลักษณะพยาน สำหรับนักศึกษาโปรแกรมวิชารัฐประศาสนศาสตรบัณฑิตใช้สอบเข้ารับราชการตำรวจ

13.2 กลุ่มวิชา/รายวิชาในหลักสูตรที่เปิดสอนให้สาขาวิชา / หลักสูตรอื่นต้องมาเรียน

วิชาความรู้พื้นฐานเกี่ยวกับการเมืองการปกครองไทย ในหมวดวิชาศึกษาทั่วไปสำหรับทุกคณะรวมทั้งรายวิชาอื่น ๆ ที่จัดเป็นวิชาเลือกเสรีได้

13.3 การบริหารจัดการ

กำหนดให้มีการวางแผนร่วมกันระหว่างคณะ/ สาขาวิชา/ หลักสูตรอื่น ที่รับผิดชอบรายวิชาในหมวดวิชาศึกษาทั่วไป และหมวดวิชาเลือกเสรี ที่นักศึกษาในหลักสูตรนี้ต้องเรียน และจะต้องมีการประสานงานกับคณะ/ สาขาวิชา/ หลักสูตรอื่นที่มีนักศึกษามาเรียนรายวิชาของหลักสูตรนี้ในหมวดวิชาศึกษาทั่วไป และหมวดวิชาเลือกเสรี

หมวดที่ 2. ข้อมูลเฉพาะของหลักสูตร

1. ปรัชญา ความสำคัญ และวัตถุประสงค์ของหลักสูตร

1.1 ปรัชญา

หลักสูตรรัฐประศาสนศาสตรบัณฑิต เป็นหลักสูตรมุ่งสร้างนักบริหารจัดการภาครัฐเชิงบูรณาการที่มีคุณธรรม มีความรู้ความสามารถ มีทักษะการปฏิบัติตามแนวการจัดการภาครัฐแนวใหม่ และสถานการณ์ปัจจุบัน

1.2 ความสำคัญ

โดยที่กระแสโลกาภิวัตน์(Globalization) ที่มีลักษณะเป็นพลังพลวัต ได้ส่งผลให้เกิดการเปลี่ยนแปลงโครงสร้างทางเศรษฐกิจ สังคม การเมืองและวิถีชีวิตโดยรวมของประชาชนชาวไทยในปัจจุบันเป็นอย่างมาก อีกทั้งการเปลี่ยนแปลงดังกล่าวได้ก่อให้เกิดปัญหาด้านต่างๆ ในระบบสังคมไทยเพิ่มมากขึ้น จำเป็นที่จะต้องมิกลไกเครื่องมือและบุคลากรที่มีประสิทธิภาพและศักยภาพในการวิเคราะห์ปัญหาดังกล่าว เพื่อสังเคราะห์วิธีการในการแก้ไขเยียวยาสังคมไทยให้ดำรงอยู่และพัฒนาไปในโลกาภิวัตน์ได้อย่างยั่งยืน

เพื่อรับมือกับสภาพความเปลี่ยนแปลงดังกล่าว การบริหารจัดการและการภาครัฐนับเป็นกลไกสำคัญอย่างยิ่ง ในการพัฒนาประเทศอย่างมีทิศทาง ซึ่งภาครัฐต้องอาศัยจำเป็นต้องอาศัยบุคลากรที่มีความรู้ความสามารถด้านการบริหารและจัดการภาครัฐ ทั้งนี้เพื่อให้กิจการของภาครัฐเป็นไปอย่างมีประสิทธิภาพ

โปรแกรมวิชาการรัฐประศาสนศาสตร์เล็งเห็นว่าจำเป็นต้องผลิตบุคลากรทางด้านรัฐประศาสนศาสตร์ที่มีความรู้ความสามารถและมีศักยภาพที่จะไปเป็นผู้ปฏิบัติงานตามแนวทางดังกล่าว จึงเห็นสมควรให้เปิดการเรียนการสอนสาขาวิชารัฐประศาสนศาสตร์ขึ้น เพื่อผลิตบัณฑิตให้สอดคล้องกับแนวทางการพัฒนาประเทศดังกล่าว

1.3 วัตถุประสงค์

1.3.1 เพื่อให้บัณฑิตมีความเป็นนักคิด นักวิเคราะห์ปัญหาต่าง ๆ ของสังคม ท้องถิ่นจนถึงระดับประเทศ ที่มีศักยภาพและคุณลักษณะที่เหมาะสมกับการปฏิบัติงาน ตลอดจนมีบทบาทในการนำความรู้ไปพัฒนาหน่วยงานต่างๆ ทั่วทั้งภาครัฐและเอกชนให้ก้าวหน้าให้สอดคล้องกับสภาพการเปลี่ยนแปลงโครงสร้างทางเศรษฐกิจและสังคม

1.3.2 เพื่อผลิตบัณฑิต ให้มีคุณธรรม จริยธรรม มีจิตสำนึกที่ดีงาม ถึงพร้อมด้วยความรับผิดชอบทั้งต่อตนเอง สังคม ประเทศชาติ มีความเสียสละ คำนึงถึงประโยชน์ส่วนรวมมากกว่าประโยชน์แห่งตน พร้อมทั้งนำความรู้ ความเข้าใจในภาคทฤษฎีและภาคปฏิบัติไปประกอบอาชีพโดยมีคุณธรรมจริยธรรมเป็นพื้นฐาน

1.3.3 เพื่อให้บัณฑิตมีความรู้และศักยภาพเพียงพอพัฒนาตนเองหรือจะศึกษาต่อในระดับที่สูงขึ้นไปทั้งภายในและต่างประเทศ

2. แผนพัฒนาปรับปรุงหลักสูตร

แผนการพัฒนา/ เปลี่ยนแปลง	กลยุทธ์	หลักฐาน / ตัวบ่งชี้
ปรับปรุงหลักสูตรรัฐประศาสนศาสตร์ให้มีมาตรฐานไม่ต่ำกว่าที่คณะกรรมการการอุดมศึกษา(สกอ.) กำหนด	1. ติดตามการเปลี่ยนแปลงและความต้องการกำลังคนในภาครัฐอย่างต่อเนื่องเพื่อเป็นข้อมูลในการพัฒนาหลักสูตร 2. เชิญผู้เชี่ยวชาญด้านการบริหารและการจัดการภาครัฐทั้งนักวิชาการและผู้ปฏิบัติการมามีส่วนร่วมในการพัฒนาหลักสูตร	หลักฐาน - เอกสารปรับปรุงหลักสูตร - รายงานผลการประเมินหลักสูตร

	3. มีการติดตามและประเมินผลหลักสูตรอย่างต่อเนื่อง	
ยกระดับความสามารถของบุคลากรสายผู้สอนให้มีคุณภาพเพื่อสนับสนุนการเรียนการสอน	1. มีการปฐมนิเทศอาจารย์ใหม่ให้มีความรู้และความเข้าใจเกี่ยวกับหลักสูตรรัฐประศาสนศาสตร์ 2. อาจารย์ต้องผ่านการอบรมเกี่ยวกับหลักสูตรในรูปแบบต่าง ๆ 3. อาจารย์ใหม่ต้องผ่านการอบรมเกี่ยวกับการเทคนิคและวิธีการสอนในรูปแบบต่าง ๆ	ตัวบ่งชี้ 1. จำนวนไม่น้อยกว่า 2 ครั้งต่อ/ปีการศึกษา หลักฐาน 1. เอกสารแสดงผลการดำเนินงาน
ปรับปรุงปัจจัยสนับสนุนการเรียนการสอน	1. สำรวจความต้องการของนักศึกษาและอาจารย์ผู้สอน 2. การติดตามผลการนำหลักสูตรไปใช้	ตัวบ่งชี้ - ความพึงพอใจของนักศึกษาที่มีต่อหลักสูตร - ความพึงพอใจของผู้ใช้บัณฑิต หลักฐาน - เอกสารปรับปรุงหลักสูตร - รายงานผลการประเมินหลักสูตร

หมวดที่ 3. ระบบการจัดการศึกษา การดำเนินการ และโครงสร้างหลักสูตร

1. ระบบการจัดการศึกษา

1.1 ระบบการศึกษา

การจัดการศึกษาเป็นระบบทวิภาค ปีการศึกษาหนึ่ง ๆ แบ่งออกเป็น 2 ภาคการศึกษาปกติ ซึ่งใน 1 ภาคการศึกษาปกติ มีระยะเวลาศึกษาไม่น้อยกว่า 15 สัปดาห์ โดยข้อกำหนดต่าง ๆ เป็นไปตามข้อบังคับมหาวิทยาลัยราชภัฏกำแพงเพชร ว่าด้วยการจัดการศึกษาระดับปริญญาตรี พ.ศ. 2554 (ภาคผนวก ค.)

1.2 การจัดการศึกษาภาคฤดูร้อน

อาจจัดให้มีการจัดการเรียนการสอนภาคฤดูร้อน ทั้งนี้ขึ้นอยู่กับพิจารณาของคณะกรรมการประจำหลักสูตร

1.3 การเทียบเคียงหน่วยกิตในระบบทวิภาค

-

2. การดำเนินการหลักสูตร

2.1 วัน - เวลาในการดำเนินการเรียนการสอน

ภาคการศึกษาที่ 1 เดือนมิถุนายน - กันยายน

ภาคการศึกษาที่ 2 เดือนพฤศจิกายน - กุมภาพันธ์
ภาคฤดูร้อน เดือนมีนาคม - พฤษภาคม

2.2 คุณสมบัติของผู้เข้าศึกษา

2.2.1 สำเร็จการศึกษาระดับระดับมัธยมศึกษาตอนปลาย หรือมีคุณสมบัติอื่นๆตาม
ข้อบังคับของมหาวิทยาลัยราชภัฏกำแพงเพชรว่าด้วยการศึกษาระดับปริญญาตรี (ภาคผนวก ค)

การคัดเลือกผู้เข้าศึกษา

วิธีคัดเลือกผู้เข้าศึกษาให้เป็นไปตามหลักเกณฑ์/ระเบียบการสอบคัดเลือกเพื่อเข้าศึกษาระดับปริญญาตรี
ของมหาวิทยาลัยราชภัฏกำแพงเพชรและเป็นไปตามมติของคณะกรรมการบริหารหลักสูตร

2.3 ปัญหาของนักศึกษาแรกเข้า

2.3.1 นักศึกษาไม่มีความรู้พื้นฐานเกี่ยวกับรัฐประศาสนศาสตร์

2.3.2 นักศึกษามักเข้าใจผิดคิดไปว่า รัฐประศาสนศาสตร์เป็นวิชาที่ศึกษาเกี่ยวกับ

กฎหมาย

2.3.3 ความรู้ด้านภาษาอังกฤษ

2.3.4 ขาดความรู้ด้านเทคโนโลยีสารสนเทศ

2.4 กลยุทธ์ในการดำเนินการเพื่อแก้ไขปัญหา / ข้อจำกัดของนักศึกษาในข้อ 2.3

2.4.1 กำหนดให้นักศึกษาลงเรียนความรู้เบื้องต้นเกี่ยวกับรัฐประศาสนศาสตร์ในภาค
เรียนที่ 1 ของปีการศึกษาแรก เพื่อปรับพื้นฐานความรู้ความเข้าใจเกี่ยวกับรัฐ
ประศาสนศาสตร์

2.4.2 กำหนดให้มีรายวิชาภาษาอังกฤษและรายวิชาที่เกี่ยวกับการใช้เทคโนโลยีเพิ่มเติม
ในหลักสูตร

2.5 แผนการรับนักศึกษาและผู้สำเร็จการศึกษาในระยะ 5 ปี

จำนวนนักศึกษา	จำนวนนักศึกษาแต่ละปีการศึกษา				
	2554	2555	2556	2557	2558
ชั้นปีที่ 1	80	80	80	80	80
ชั้นปีที่ 2		80	80	80	80
ชั้นปีที่ 3			80	80	80
ชั้นปีที่ 4				80	80
รวม	80	160	240	320	320

จำนวนนักศึกษาที่คาดว่าจะสำเร็จการศึกษา				80	80
--	--	--	--	----	----

2.6 งบประมาณตามแผน

2.6.1 งบประมาณรายรับ(หน่วย:บาท)

รายละเอียดรายรับ	ปีงบประมาณ				
	2554	2555	2556	2557	2558
ค่าบำรุงการศึกษา	80,000	160,000	240,000	320,000	320,000
ค่าลงทะเบียน	336,000	672,000	1,008,000	1,344,000	1,344,000
เงินอุดหนุนจากรัฐบาล	1,020,000	1,056,000	1,092,000	1,128,000	1,164,000
รวมรายรับ	1,436,000	1,888,000	2,340,000	2,792,000	2,828,000

2.6.2 งบประมาณรายจ่าย (หน่วย : บาท)

หมวดเงิน	ปีงบประมาณ				
	2554	2555	2556	2557	2558
ก. งบดำเนินการ					
1. ค่าใช้จ่ายบุคลากร	1,020,000	1,056,000	1,092,000	1,128,000	1,164,000
2. ค่าใช้จ่ายดำเนินงาน (ไม่รวม 3)	201,000	403,200	604,800	806,400	806,400
3. ทุนการศึกษา	-	-	-	-	-
4. รายจ่ายระดับ มหาวิทยาลัย	80,000	160,000	240,000	320,000	320,000
(รวม ก)	1,301,000	1,619,200	1,936,800	2,254,400	2,290,400
ข. งบลงทุน					
ค่าครุภัณฑ์	50,000	100,000	150,000	200,000	200,000
(รวม ข)	50,000	100,000	150,000	200,000	200,000
รวม (ก) + (ข)	1,351,000	1,719,200	2,086,800	2,454,400	2,490,400
จำนวนนักศึกษา	80	160	240	320	320
ค่าใช้จ่ายต่อหัวนักศึกษา	11,000	11,000	11,000	11,000	11,000

*หมายเหตุ จำนวนนักศึกษาหลักสูตรปรับปรุง ค่าใช้จ่ายต่อหัวนักศึกษา 11,000 บาทต่อปี

2.7 ระบบการศึกษา

- ระบบการศึกษาเป็นแบบชั้นเรียน
- แบบทางไกลผ่านสื่อสิ่งพิมพ์เป็นหลัก
- แบบทางไกลผ่านสื่อแพร่ภาพและเสียงเป็นสื่อหลัก
- แบบทางไกลอินเทอร์เน็ต
- แบบอื่น ๆ(ระบุ)

2.8 การเทียบโอนหน่วยกิต รายวิชา และการลงทะเบียนเรียนข้ามสถาบันอุดมศึกษา

ให้เป็นไปตามข้อบังคับมหาวิทยาลัยราชภัฏกำแพงเพชรว่าด้วย การประเมินผลการศึกษาระดับ
อนุปริญญาและปริญญาตรี และความเห็นของคณะกรรมการผู้รับผิดชอบหลักสูตร(ภาคผนวก ค.)

3 หลักสูตรและอาจารย์ผู้สอน

3.1 หลักสูตร

3.1.1 จำนวนหน่วยกิต รวมตลอดหลักสูตร 136 หน่วยกิต

3.1.2 โครงสร้างหลักสูตร

โครงสร้างหลักสูตร แบ่งเป็นหมวดวิชาศึกษาทั่วไป หมวดวิชาเฉพาะด้าน และหมวดวิชา
เลือกเสรี ซึ่งสอดคล้องกับประกาศกระทรวงศึกษาธิการ เรื่องเกณฑ์มาตรฐาน หลักสูตรระดับปริญญาตรี
พ.ศ. 2548 ดังนี้

ก. หมวดวิชาศึกษาทั่วไป ไม่น้อยกว่า 30 หน่วยกิต

1. กลุ่มวิชาภาษาและการสื่อสาร บัณฑิตเรียน 6 หน่วยกิต และให้เลือกเรียนอีก ไม่เกิน
6 หน่วยกิต
2. กลุ่มวิชามนุษยศาสตร์ ให้เลือกเรียนไม่น้อยกว่า 6 หน่วยกิต และไม่เกิน 9 หน่วยกิต
3. กลุ่มวิชาสังคมศาสตร์ ให้เลือกเรียนไม่น้อยกว่า 6 หน่วยกิต และไม่เกิน 9 หน่วยกิต
4. กลุ่มวิชาคณิตศาสตร์ วิทยาศาสตร์และเทคโนโลยี ให้เลือกเรียนไม่น้อยกว่า 6 หน่วย
กิต และไม่เกิน 9 หน่วยกิต

ข. หมวดวิชาเฉพาะ 100 หน่วยกิต

1. กลุ่มวิชาบังคับ จำนวน 69 หน่วยกิต
2. กลุ่มวิชาเลือก ไม่น้อยกว่า 24 หน่วยกิต
3. วิชาปฏิบัติการและฝึกประสบการณ์วิชาชีพหรือสหกิจศึกษา จำนวน 7 หน่วยกิต
ให้เลือกแผนใดแผนหนึ่ง ดังนี้

3.1 การฝึกประสบการณ์วิชาชีพ

3.1.1 การเตรียมฝึกประสบการณ์วิชาชีพ จำนวน 2 หน่วยกิต

3.1.2 การฝึกประสบการณ์วิชาชีพ จำนวน 5 หน่วยกิต

3.2 สหกิจศึกษา

3.2.1 การเตรียมสหกิจศึกษา จำนวน 1 หน่วยกิต

3.2.2 สหกิจศึกษา จำนวน 6 หน่วยกิต

ค. หมวดวิชาเลือกเสรีไม่น้อยกว่า 6 หน่วยกิต

3.1.3. รายวิชา

(1) รหัสรายวิชา การกำหนดเลขรหัสรายวิชาตามหลักสูตร ระดับปริญญาตรี ระบุโดยตัวเลขนัยทั้งหมด 7 ตัว รายละเอียดได้จำแนกดังแผนภูมิต่อไปนี้

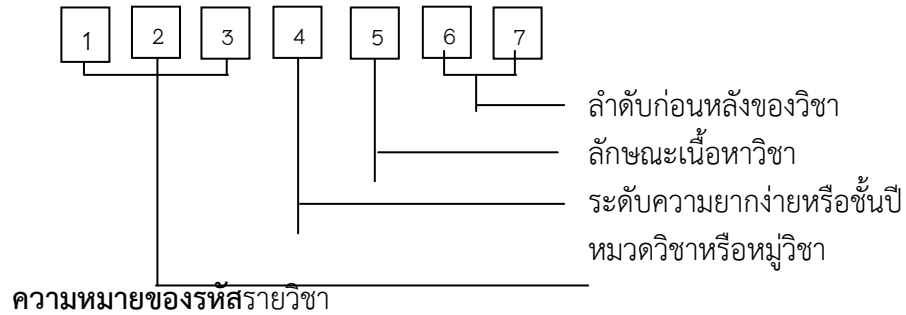

ตำแหน่งที่ 1-3	หมายถึง	กลุ่มวิชาและสาขาวิชา
ตำแหน่งที่ 4	หมายถึง	ระดับความยากง่ายหรือชั้นปี
ตำแหน่งที่ 5	หมายถึง	กลุ่มวิชา
ตำแหน่งที่ 6 และ 7	หมายถึง	ลำดับรายวิชา

ตัวเลขตำแหน่งที่ 1-3 แทนกลุ่มวิชา

255 หมายถึง สาขาวิชารัฐประศาสนศาสตร์

ตัวเลขตำแหน่งที่ 4 กำหนดตัวเลขแทนปีที่ควรศึกษา

ปีที่ควรศึกษา หมายถึง การกำหนดชั้นปีที่ควรศึกษา จะกำหนดตัวเลข 1 - 4 ในตัวเลขตำแหน่งที่ 4 แทนความหมายดังต่อไปนี้

- ตัวเลข 1 แทนรายวิชาที่ควรศึกษาในชั้นปีที่ 1
- ตัวเลข 2 แทนรายวิชาที่ควรศึกษาในชั้นปีที่ 2
- ตัวเลข 3 แทนรายวิชาที่ควรศึกษาในชั้นปีที่ 3
- ตัวเลข 4 แทนรายวิชาที่ควรศึกษาในชั้นปีที่ 4

ตัวเลขตำแหน่งที่ 5 กำหนดตัวเลขแทนกลุ่มวิชา

- 1 หมายถึง เนื้อวิชาเกี่ยวกับนโยบายสาธารณะ
- 2 หมายถึง เนื้อหาวิชาการบริหารทรัพยากรมนุษย์
- 3 หมายถึง เนื้อหาวิชางบประมาณและการคลัง
- 4 หมายถึง เนื้อหาวิชาองค์การและการจัดการ
- 5 หมายถึง เนื้อหาวิชาการบริหารการพัฒนา

- 6 หมายถึง เนื้อหาวิชาปฏิบัติการ
7 หมายถึง เนื้อหาวิชาภาษาอังกฤษ

ตัวเลขตำแหน่งที่ 6 และ 7 เป็นกลุ่มตัวเลขที่แสดงลำดับที่ของรายวิชาในแต่ละกลุ่มวิชา ซึ่งสามารถกำหนดได้ถึง 99 รายวิชา จาก 01 – 99

ความหมายของรหัสการจัดชั่วโมงเรียน

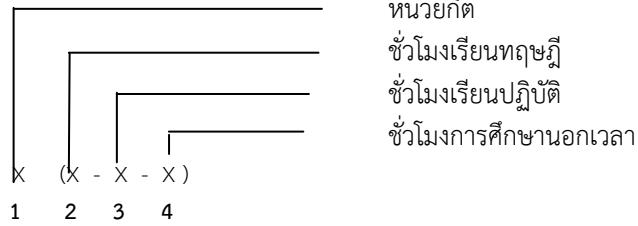

- ตำแหน่งที่ 1 คือ จำนวนหน่วยกิต
ตำแหน่งที่ 2 คือ จำนวนชั่วโมงเรียนทฤษฎี
ตำแหน่งที่ 3 คือ จำนวนชั่วโมงเรียนปฏิบัติ
ตำแหน่งที่ 4 คือ จำนวนชั่วโมงการศึกษานอกเวลา

(2) ชื่อรายวิชา

ก. หมวดวิชาศึกษาทั่วไป 30 หน่วยกิต

1. กลุ่มวิชาภาษาและการสื่อสาร บัณฑิตเรียน 6 หน่วยกิต และให้เลือกเรียนอีกไม่เกิน 6 หน่วยกิต

บัณฑิตเรียน 6 หน่วยกิต

รหัสวิชา	รายวิชา	น(ท-ป-อ)
1551001	ภาษาอังกฤษพื้นฐาน Fundamental English	3(3-0-6)

1551002	ภาษาอังกฤษเพื่อการสื่อสาร English for Communication	3(3-0-6)
---------	--	----------

เลือกเรียนจากวิชาต่อไปนี้ไม่เกิน 6 หน่วยกิต

รหัสวิชา	รายวิชา	น(ท-ป-อ)
1541001	ทักษะการใช้ภาษาไทย Thai Information Receptive Skills	3(3-0-6)
1541002	ภาษาและการสื่อสารเพื่อจุดประสงค์เฉพาะ Communication for Specific Purpose	3(3-0-6)
1541003	ภาษาและการสื่อสารในท้องถิ่น Language and Local Communication	3(3-0-6)
1561001	การฟังและการพูดภาษาญี่ปุ่นเพื่อการสื่อสาร Oral-Aural Communication in Japanese Language	3(3-0-6)
1571001	การฟังและการพูดภาษาจีนเพื่อการสื่อสาร Oral-Aural Communication in Chinese Language	3(3-0-6)
1691001	การฟังและการพูดภาษาพม่าเพื่อการสื่อสาร Oral-Aural Communication in Myanmar Language	3(3-0-6)

2. กลุ่มวิชามนุษยศาสตร์ ให้เลือกเรียนรายวิชาต่อไปนี้ ไม่น้อยกว่า 6 หน่วยกิต และไม่เกิน 9 หน่วยกิต

รหัสวิชา	รายวิชา	น(ท-ป-อ)
1001003	พฤติกรรมมนุษย์กับการพัฒนาตน Human Behavior and self Development	3(3-0-6)
1001004	ทักษะกระบวนการคิดอย่างมีวิจารณญาณ Critical Thinking Skills	3(3-0-6)
1511001	จริยธรรมกับมนุษย์ Ethics and Human Being	3(3-0-6)
1511002	ความจริงของชีวิต Meaning of Life	3(3-0-6)
1521001	พุทธศาสนา Buddhism	3(3-0-6)

1631001	สารสนเทศและการศึกษาค้นคว้า Information Study Skill and Research	3(3-0-6)
2011001	สุนทรียภาพทางทัศนศิลป์ Aesthetics of Visual Arts	3(3-0-6)
2051001	สุนทรียภาพทางศิลปะการแสดง Aesthetics of Drama	3(3-0-6)
2061001	สังคีตนิยม Music Appreciation	3(3-0-6)
3561001	ภาวะผู้นำและการจัดการยุคใหม่ Leadership and Modern Management	3(3-0-6)

3. กลุ่มวิชาสังคมศาสตร์ ให้เลือกเรียนรายวิชาต่อไปนี้ ไม่น้อยกว่า 6 หน่วยกิต และไม่เกิน 9 หน่วยกิต

รหัสวิชา	รายวิชา	น(ท-ป-อ)
2501001	เศรษฐกิจสังคมไทย Thai Socio-economy	3(3-0-6)
2501002	ความเป็นธรรมทางสังคมและสันติภาพ Global Living	3(3-0-6)
2501003	พลเมืองกับความรับผิดชอบต่อสังคม Family and Society	3(3-0-6)
2531001	สังคมไทยกับสังคมโลก Thai and Global Society	3(3-0-6)
2541001	มนุษย์ ชุมชนและสิ่งแวดล้อม Human being, Community and Environment	3(3-0-6)
2541002	การจัดการทรัพยากรท้องถิ่น Local Resource Management	3(3-0-6)
2551002	ความรู้พื้นฐานเกี่ยวกับการเมืองการปกครองไทย Thai Politics and Government	3(3-0-6)

2561001	ความรู้เบื้องต้นเกี่ยวกับกฎหมายทั่วไป Introduction to Law	3(3-0-6)
3541001	การเป็นผู้ประกอบการ Entrepreneur	3(3-0-6)
3591001	เศรษฐกิจในชีวิตประจำวัน Economy in Everyday Life	3(3-0-6)
3591002	เศรษฐกิจพอเพียง Sufficiency Economy	3(3-0-6)

4. กลุ่มวิชาคณิตศาสตร์ วิทยาศาสตร์และเทคโนโลยี ให้เลือกเรียนรายวิชาต่อไปนี้ ไม่น้อยกว่า 6 หน่วยกิตและไม่เกิน 9 หน่วยกิต

รหัสวิชา	รายวิชา	น(ท-ป-อ)
1161001	กีฬาและนันทนาการเพื่อคุณภาพชีวิต Sports and Recreation for Well-Being	3(3-0-6)
1161002	การออกกำลังกายเพื่อสุขภาพ Exercise for Health	3(3-0-6)
4001001	วิทยาศาสตร์และเทคโนโลยีเพื่อการพัฒนา Science and Technology for Development	3(3-0-6)
4001002	วิทยาศาสตร์และเทคโนโลยีเพื่อชีวิตประจำวัน Science and Technology for Everyday Life	3(3-0-6)
4001003	การอนุรักษ์สิ่งแวดล้อมและทรัพยากรธรรมชาติ Conservations of Environments and Natural Resources	3(3-0-6)
4091001	คณิตศาสตร์พื้นฐาน Fundamental Mathematics	3(3-0-6)
4091003	คณิตศาสตร์กับการตัดสินใจ Mathematics and Decision Making	3(3-0-6)
4121001	การใช้คอมพิวเตอร์และเทคโนโลยีสำหรับนักศึกษา Computer Skills and Information Technology for Students	3(3-0-6)
4121002	การใช้ประมวลผลคำและการนำเสนอผลงานด้วยคอมพิวเตอร์ Word Processing and Presentation	3(3-0-6)

4121004	ทักษะการใช้โปรแกรมกระดานคำนวณและจัดการข้อมูล Skills of Spreadsheet and Data Management Applications	3(3-0-6)
4121005	การออกแบบและการพัฒนาเว็บไซต์) Skills of Spreadsheet and Data Management Applications	3(3-0-6)

รหัสวิชา	รายวิชา	น(ท-ป-อ)
5001001	เกษตรในชีวิตประจำวัน Agriculture in Daily Life	3(3-0-6)
5501001	เทคโนโลยีในชีวิตประจำวัน Technology in Daily Life	3(3-0-6)
5501002	เทคโนโลยีท้องถิ่น Local Technology	3(3-0-6)

ข. หมวดวิชาเฉพาะ 100 หน่วยกิต

1. กลุ่มวิชาบังคับ 69 หน่วยกิต ให้ศึกษาจากรายวิชาต่อไปนี้

รหัสวิชา	รายวิชา	น(ท-ป-อ)
2551501	ความรู้เบื้องต้นเกี่ยวกับสังคมศาสตร์ Introduction to Social Science	3(3-0-6)
2551502	ความรู้เบื้องต้นเกี่ยวกับรัฐศาสตร์ Introduction to Political Science	3(3-0-6)
2551503	ความรู้เบื้องต้นเกี่ยวกับรัฐประศาสนศาสตร์ Introduction to Public Administration	3(3-0-6)
2551504	กฎหมายรัฐธรรมนูญและสถาบันทางการเมือง Constitutional Law	3(3-0-6)
2552105	นโยบายสาธารณะและการวางแผนเชิงกลยุทธ์ Public Policy and Strategy Planning	3(3-0-6)
2552206	การบริหารทรัพยากรมนุษย์ภาครัฐ Public Human Resource Administration	3(3-0-6)
2552307	การบริหารงานคลังและงบประมาณ Fiscal and Budgeting Administration	3(3-0-6)

รหัสวิชา	รายวิชา	น(ท-ป-อ)
2552508	ระบบบริหารราชการไทย Thai Public Administration System	3(3-0-6)
2552509	ทฤษฎีองค์การและการบริหาร Organization Theory and Administration	3(3-0-6)
2553110	การเมืองและการปกครองส่วนท้องถิ่นไทย Thai Local Politics and Government	3(3-0-6)
2553111	การวิเคราะห์โครงการและการบริหารโครงการ Project Analysis and Project Management	3(3-0-6)
2553112	ระบบสารสนเทศสำหรับนักบริหาร Information System for Administrator	3(3-0-6)
2553413	รัฐประศาสนศาสตร์ แนวมานุษยวิทยา สังคมวิทยา และจิตวิทยา Anthropological Sociological and Psychological Public Administration	3(3-0-6)
2553514	การบริหารการพัฒนา Development Administration	3(3-0-6)
2554415	คุณธรรมและจริยธรรมสำหรับนักรัฐประศาสนศาสตร์ Morality and Ethics for Public Administrators	3(3-0-6)
2554516	รัฐประศาสนศาสตร์แนวภายหลังสมัยใหม่นิยม Postmodernism Public Administration	3(3-0-6)
2554117	การประเมินผลโครงการภาครัฐ Program Evaluation in Public Sector	3(3-0-6)
2554618	ภาษาอังกฤษสำหรับนักรัฐประศาสนศาสตร์ 1 English for Public Administrators 1	3(3-0-6)
2554619	ภาษาอังกฤษสำหรับนักรัฐประศาสนศาสตร์ 2 English for Public Administrators 2	3(3-0-6)
รหัสวิชา	รายวิชา	น(ท-ป-อ)

2554720	สถิติสำหรับการวิจัยทางรัฐประศาสนศาสตร์ Statistics for Public Administration	3(3-0-6)
2554721	ระเบียบวิธีวิจัยทางรัฐประศาสนศาสตร์ Research Methodology for Public Administration	3 (3-0-6)
2554722	สัมมนาทางรัฐประศาสนศาสตร์ Seminar in Public Administration	3 (3-0-6)
2562505	กฎหมายปกครองและวิธีพิจารณาคดีปกครอง Administrative Laws and Procedure	3(3-0-6)

2. กลุ่มวิชาเลือก 24 หน่วยกิต ให้เลือกศึกษาจากรายวิชาต่อไปนี้

2.1 กลุ่มวิชานโยบายสาธารณะ

รหัสวิชา	รายวิชา	น(ท-ป-อ)
2552123	การแปลงนโยบายไปปฏิบัติและการบริหารโครงการ Policy Implementation and Program Management	3(3-0-6)
2553124	การวิเคราะห์นโยบายสาธารณะ Public Policy Analysis	3(3-0-6)

2.2. กลุ่มวิชาการบริหารทรัพยากรมนุษย์

รหัสวิชา	รายวิชา	น(ท-ป-อ)
2553225	การวางแผนและการพัฒนาทรัพยากรมนุษย์ภาครัฐ Public Human Resource Planning and Development	3(3-0-6)
2553226	การบริหารค่าตอบแทน Compensation Administration	3(3-0-6)

รหัสวิชา	รายวิชา	น(ท-ป-อ)
2553327	แรงงานสัมพันธ์ Labor Relation	3(3-0-6)
2554228	การประเมินผลการปฏิบัติงานในภาครัฐ	3(3-0-6)

Performance Evaluation in Public Sector

2553329	การบริหารภาษีอากร Taxation Administration	3(3-0-6)
---------	--	----------

2.3 กลุ่มวิชาการบริหารงานคลัง

รหัสวิชา	รายวิชา	น(ท-ป-อ)
2553330	นโยบายการคลังและการเงิน Financial and Fiscal Monetary Policies	3(3-0-6)
2553331	การบริหารการเงินการคลังท้องถิ่น Local Financial and Fiscal Administration	3(3-0-6)

2.4 กลุ่มวิชาองค์การและการบริหาร

รหัสวิชา	รายวิชา	น(ท-ป-อ)
2551432	พฤติกรรมองค์การ Organization Behavior	3(3-0-6)
2552433	การพัฒนาองค์การภาครัฐ Public Organization Development	3(3-0-6)
2552434	เทคนิคการบริหารและจัดการสมัยใหม่ Modern Management Techniques	3(3-0-6)
2552535	การบริหารงานภาครัฐวิสาหกิจไทย Thai Public Enterprise Administration	3(3-0-6)

รหัสวิชา	รายวิชา	น(ท-ป-อ)
2552536	การบริหารสำนักงานภาครัฐ Office Management in Public Sector	3(3-0-6)
2553437	การบริหารงานตำรวจไทย Thai Police Administration	3(3-0-6)
2554438	การวิเคราะห์องค์การและการวิเคราะห์ระบบงาน Organization and System Analysis	3(3-0-6)

2554439	การบริหารและการปกครองท้องถิ่นเปรียบเทียบ Comparative Local Government and Administration	3(3-0-6)
2554440	การจัดองค์กรท้องถิ่น Local Organization Management	3(3-0-6)
2554441	การศึกษาเอกเทศ Independent Study	3(3-0-6)
3562303	มนุษยสัมพันธ์ในองค์การ Human Relations Organization	3(3-0-6)
3563502	ภาวะผู้นำและการทำงานเป็นทีม Leadership and Teamwork	3(3-0-6)

2.5 กลุ่มวิชาสังคมและการเมือง

รหัสวิชา	รายวิชา	น(ท-ป-อ)
2551142	การเมืองการปกครองของไทย Thai Politics and Government	3(3-0-6)
2552543	รัฐประศาสนศาสตร์ตามแนวพุทธศาสนา Public Administration in Buddhism	3(3-0-6)
2552544	ประชาสังคมและการมีส่วนร่วม Civil Society and Participation	3(3-0-6)

รหัสวิชา	รายวิชา	น(ท-ป-อ)
2554545	ทฤษฎีการเมือง Political Theory	3(3-0-6)
2554546	สังคมวิทยาการเมือง Political Sociology	3(3-0-6)
2554547	เศรษฐศาสตร์การเมือง Political Economy	3(3-0-6)

2.6 กลุ่มวิชากฎหมาย

รหัสวิชา	รายวิชา	น(ท-ป-อ)
----------	---------	----------

2561204	หลักกฎหมายมหาชน Principle of Public Law	3(3-0-6)
2562304	กฎหมายแพ่งและพาณิชย์ Civil Laws	3(3-0-6)
2562305	กฎหมายอาญา 1 : ภาคทั่วไป Criminal Law 1 : General Principles	3(3-0-6)
2562306	กฎหมายอาญา 2 : ภาคความผิด Criminal Law 2 : Offences	3(3-0-6)
2563503	กฎหมายลักษณะพยาน Law of Evidence	3(3-0-6)
2563506	กฎหมายวิธีพิจารณาความอาญา 1 Law of Criminal Procedure 1	3(3-0-6)
2563507	กฎหมายวิธีพิจารณาความอาญา 2 Law of Criminal Procedure 2	2(2-0-4)

3) กลุ่มวิชาฝึกประสบการณ์วิชาชีพหรือสหกิจศึกษา 7 หน่วยกิต ให้เลือก
แผนใดแผนหนึ่งดังนี้

แผนฝึกประสบการณ์วิชาชีพ		
รหัสวิชา	รายวิชา	น(ท-ป-อ)
2554748	การเตรียมฝึกประสบการณ์วิชาชีพรัฐประศาสนศาสตร์ Preparation for Professional Experience in Public Administration	2(90)
2554749	การฝึกประสบการณ์วิชาชีพรัฐประศาสนศาสตร์ Professional Experience in Public Administration	5(450)
แผนสหกิจศึกษา		
รหัสวิชา	รายวิชา	น(ท-ป-อ)
2554750	การเตรียมสหกิจศึกษา Cooperative Education Preparation	1(45)

2554751 สหกิจศึกษา
Cooperative Education

6(540)

2.3 หมวดวิชาเลือกเสรี ไม่น้อยกว่า 6 หน่วยกิต

นักศึกษาเลือกวิชาใดก็ได้อีกไม่น้อยกว่า 6 หน่วยกิต วิชาเหล่านี้อาจเป็นวิชาที่เปิดสอนในคณะหรือเปิดสอนในคณะอื่นๆ ในระดับปริญญาตรี โดยได้รับความเห็นชอบจากอาจารย์ที่ปรึกษาและ/หรือหัวหน้าสาขา

3.1.4 แผนการศึกษา

ปีการศึกษาที่ 1 ภาคเรียนที่ 1		
รหัสวิชา	ชื่อวิชา	น(ท-ป-อ)
XXXXXX	วิชาศึกษาทั่วไป	3(3-0-6)
XXXXXX	วิชาศึกษาทั่วไป	3(3-0-6)
2551102	ความรู้เบื้องต้นเกี่ยวกับรัฐศาสตร์	3(3-0-6)
2551501	ความรู้เบื้องต้นเกี่ยวกับสังคมศาสตร์	3(3-0-6)
2551503	ความรู้เบื้องต้นเกี่ยวกับรัฐประศาสนศาสตร์	3(3-0-6)
2552206	การบริหารทรัพยากรมนุษย์ภาครัฐ	3(3-0-6)
2552508	การบริหารระบบราชการไทย	3(3-0-6)
	รวม	21 หน่วยกิต

ปีการศึกษาที่ 1 ภาคเรียนที่ 2		
รหัสวิชา	ชื่อวิชา	น(ท-ป-อ)
XXXXXX	วิชาศึกษาทั่วไป 3	3(3-0-6)
XXXXXX	วิชาศึกษาทั่วไป 4	3(3-0-6)
XXXXXX	วิชาศึกษาทั่วไป 5	3(3-0-6)
2552105	นโยบายสาธารณะและการวางเชิงกลยุทธ์	3(3-0-6)
2552509	ทฤษฎีองค์การและการบริหาร	3(3-0-6)
2553503	รัฐธรรมนูญและสถาบันทางการเมือง	3(3-0-6)

รวม	18 หน่วยกิต
-----	-------------

ปีการศึกษาที่ 2 ภาคเรียนที่ 1		
รหัสวิชา	ชื่อวิชา	น(ท-ป-อ)
XXXXXX	วิชาศึกษาทั่วไป	3(3-0-6)
XXXXXX	วิชาศึกษาทั่วไป	3(3-0-6)
XXXXXX	วิชาศึกษาทั่วไป	3(3-0-6)
2552307	การบริหารการคลังและงบประมาณ	3(3-0-6)
2553112	สารสนเทศสำหรับนักรัฐประศาสนศาสตร์	3(3-0-6)
XXXXXX	วิชาเลือก	3(3-0-6)
รวม		18 หน่วยกิต

ปีการศึกษาที่ 2 ภาคเรียนที่ 2		
รหัสวิชา	ชื่อวิชา	น(ท-ป-อ)
XXXXXX	วิชาศึกษาทั่วไป	3(3-0-6)
XXXXXX	วิชาศึกษาทั่วไป	3(3-0-6)
2553301	การวิเคราะห์โครงการและบริหารโครงการ	3(3-0-6)
2553413	รัฐประศาสนศาสตร์แนวมานุษยวิทยา สังคมวิทยาและจิตวิทยา	3(3-0-6)
2553514	การบริหารการพัฒนา	3(3-0-6)
XXXXXX	วิชาเลือก	3(3-0-6)
XXXXXXXX	เลือกเสรี	3(3-0-6)
รวม		21 หน่วยกิต

ปีการศึกษาที่ 3 ภาคเรียนที่ 1		
รหัสวิชา	ชื่อวิชา	น(ท-ป-อ)
3561001	ภาวะผู้นำและการจัดการสมัยใหม่	3(3-0-6)
2554415	คุณธรรมและจริยธรรมสำหรับนักรัฐประศาสนศาสตร์	3(3-0-6)
2554519	สถิติเพื่อการวิจัยทางรัฐประศาสนศาสตร์	3(3-0-6)
	ภาษาอังกฤษสำหรับนักรัฐประศาสนศาสตร์ 1	3(3-0-6)

XXXXXX	วิชาเลือก	3(3-0-6)
XXXXXX	วิชาเลือก	3(3-0-6)
รวม		18 หน่วยกิต

ปีการศึกษาที่ 3 ภาคเรียนที่ 2		
รหัสวิชา	ชื่อวิชา	น(ท-ป-อ)
2553309	ภาษาอังกฤษสำหรับนักรัฐประศาสนศาสตร์ 2	3(3-0-6)
2554518	ระเบียบปฏิบัติราชการไทย	3(3-0-6)
2554721	การวิจัยทางรัฐประศาสนศาสตร์	3(3-0-6)
XXXXXX	วิชาเลือก	3(3-0-6)
XXXXXX	วิชาเลือก	3(3-0-6)
XXXXXX	วิชาเลือก	3(3-0-6)
รวม		18 หน่วยกิต

ปีการศึกษาที่ 4 ภาคเรียนที่ 1		
รหัสวิชา	ชื่อวิชา	น(ท-ป-อ)
2552403	การเมืองและการปกครองส่วนท้องถิ่นไทย	3(3-0-6)
2554901	รัฐประศาสนศาสตร์แนวภายหลังสมัยใหม่	3(3-0-6)
2554722	สัมมนาทางรัฐประศาสนศาสตร์	3(3-0-6)
XXXXXX	วิชาเลือก	3(3-0-6)
XXXXXXX	เลือกเสรี	3(3-0-6)
2554548	เตรียมฝึกประสบการณ์วิชาชีพ	2(90)
2554550	หรือ เตรียมสหกิจศึกษา	1(45)
รวม		20-21

ปีการศึกษาที่ 4 ภาคเรียนที่ 2		
รหัสวิชา	ชื่อวิชา	น(ท-ป-อ)
2554549	ฝึกประสบการณ์วิชาชีพทางรัฐประศาสนศาสตร์	5(450)
2554551	หรือ สหกิจศึกษา	6(540)
รวม		5-6

3.1.5 คำอธิบายรายวิชา
(ดูภาคผนวก ก.)

3.2 ชื่อ สกุล เลขประจำตัวประชาชน ตำแหน่งและคุณวุฒิของอาจารย์

3.2.1 อาจารย์ประจำหลักสูตร

1) มหาวิทยาลัยราชภัฏกำแพงเพชร

ลำดับ	ชื่อ - นามสกุล เลขประจำตัวประชาชน	คุณวุฒิ	สาขาวิชาเอก	สถาบันที่สำเร็จ	ปีที่จบ	ตำแหน่ง วิชาการ	ภาระการสอน ชม./ปีการศึกษา			
							2553	2554	2555	2556
1	นายบุญญาบารมี สว่างวงศ์ 3120101535027	ร.บ.ม. น.บ.	รัฐประศาสนศาสตร์ นิติศาสตร์	มหาวิทยาลัยพระทุมธานี มหาวิทยาลัยศรีพระทุม	2547	อาจารย์	12	12	12	12
					2525					
2	นางปรียานุช พรหมภาสิต	ศศ.ม. กศ.บ.	รัฐศาสตร์ คณิตศาสตร์ศึกษา	มหาวิทยาลัยรามคำแหง มหาวิทยาลัยนเรศวร	2546	อาจารย์	12	12	12	12
3	นายวุฒิวัฒน์ อนันต์พุมิเมธ 3629900082183	ศศ.ม. ศศ.บ.	รัฐประศาสนศาสตร์ รัฐประศาสนศาสตร์	มหาวิทยาลัยมหิดล มหาวิทยาลัยราชภัฏกำแพงเพชร	2551	อาจารย์	12	12	12	12
					2548					
4	นางสาวราชินี แสงขรรค์ชัย 3629900005383	ศศ.บ. ศศ.ม.	พัฒนาสังคม พัฒนาสังคม	มหาวิทยาลัยนเรศวร มหาวิทยาลัยเกษตรศาสตร์	2550	อาจารย์	12	12	12	12
					2547					
5	นายศุภฤทธิ ธาราทิพย์นรา 3580200149750	ร.บ.ม. ศศ.บ. ร.บ.	รัฐประศาสนศาสตร์ รัฐประศาสนศาสตร์ รัฐศาสตร์	มหาวิทยาลัยเชียงใหม่ มหาวิทยาลัยเชียงใหม่ มหาวิทยาลัยสุโขทัยธรรมมาธิราช	2550	อาจารย์	12	12	12	12
					2548					
					2551					

2) มหาวิทยาลัยราชภัฏกำแพงเพชร ศูนย์แม่สอด

ลำดับ	ชื่อ - นามสกุล เลขประจำตัวประชาชน	คุณวุฒิ	สาขาวิชาเอก	สถาบันที่สำเร็จ	ปีที่จบ	ตำแหน่ง วิชาการ	ภาระการสอน ชม./ปีการศึกษา			
							2553	2554	2555	2556

1	นางสาววณัสนันท์ ศิริรัตน์ 363980089003	รป.ม. น.ศ.	องค์การและการจัดการ การจัดการสารสนเทศ	สถาบันพัฒนบริหารศาสตร์ มหาวิทยาลัยรังสิต	2545 2539	อาจารย์	12	12	12	12
2	นายอดิเรก พันเขียว 3630400026987	รป.ม. รป.บ.	รัฐประศาสนศาสตร์ รัฐศาสตร์	มหาวิทยาลัยเชียงใหม่ มหาวิทยาลัยเชียงใหม่	2547 2544	อาจารย์	12	12	12	12
3	นางสาวช่อพุกษ์ ฝิวู่ 3630600330434	รป.ม. ศศ.บ.	รัฐประศาสนศาสตร์ สื่อสารมวลชน	มหาวิทยาลัยราชภัฏบุรีรัมย์ มหาวิทยาลัยราคาแพง	2550 2546	อาจารย์	12	12	12	12
4	นายจำเนียรน้อย สิงห์รักษ์ 3 6205 00001 56 1	ศศ.ม. ศศ.บ.	รัฐศาสตร์การปกครอง พุทธศาสน์	มหาวิทยาลัยมหามกุฏราชวิทยาลัย มหาวิทยาลัยมหามกุฏราชวิทยาลัย	2551 2545	อาจารย์	12	12	12	12
5	นายเสริมศักดิ์ รูปต่ำ 584200037475	M.A. พธ.บ.	Public Administration ภาษาอังกฤษ	University of Madras,India มหาวิทยาลัยมหาจุฬาลงกรณราชวิทยาลัย	2543 2540	อาจารย์	12	12	12	12

4 องค์ประกอบเกี่ยวกับประสบการณ์ภาคสนาม (การฝึกงาน)

4.1 มาตรฐานผลการเรียนรู้ของประสบการณ์ภาคสนาม

จากความต้องการบัณฑิตที่มีประสบการณ์ในวิชาชีพก่อนเข้าสู่การทำงานจริง ดังนั้นหลักสูตรได้กำหนดแผน ก. ซึ่ง มหาวิทยาลัยมีนโยบายให้นักศึกษาทุกคนลงทะเบียนวิชาการฝึกประสบการณ์วิชาชีพ โดยมีความคาดหวังในผลการเรียนรู้ประสบการณ์ภาคสนามของนักศึกษา ดังนี้

- (1) ทักษะในการปฏิบัติงานจากสถานประกอบการ ตลอดจนมีความเข้าใจในหลักการ ความจำเป็นในการเรียนรู้ทฤษฎีมากยิ่งขึ้น
- (2) บูรณาการความรู้ที่เรียนมาเพื่อนำไปแก้ปัญหาทางธุรกิจโดยใช้เทคโนโลยีสารสนเทศเป็นเครื่องมือได้อย่างเหมาะสม
- (3) มีมนุษยสัมพันธ์และสามารถทำงานร่วมกับผู้อื่นได้ดี
- (4) มีระเบียบวินัย ตรงเวลา เข้าใจวัฒนธรรมและสามารถปรับตัวเข้ากับสถานประกอบการได้
- (5) มีความกล้าในการแสดงออก และนำความคิดสร้างสรรค์ไปใช้ประโยชน์ในงานได้

4.2 ช่วงเวลา

กำหนดให้นักศึกษาประจำหลักสูตรออกฝึกประสบการณ์วิชาชีพในภาคการศึกษาที่ 2 ของปีการศึกษาที่ 4

4.3 การจัดเวลาและตารางสอน

-

5 ข้อกำหนดเกี่ยวกับการทำโครงการหรืองานวิจัย

ไม่มี

5.1 คำอธิบายโดยย่อ

ไม่มี

5.2 มาตรฐานผลการเรียนรู้

ไม่มี

5.3 ช่วงเวลา

ไม่มี

5.4 จำนวนหน่วยกิต

ไม่มี

5.5 การเตรียมการ

ไม่มี

5.6 กระบวนการประเมินผล

ไม่มี

หมวดที่ 4. ผลการเรียนรู้ กลยุทธ์การสอนและการประเมินผล

4. การพัฒนาคุณลักษณะพิเศษของนักศึกษา

คุณลักษณะพิเศษ	กลยุทธ์หรือกิจกรรมของนักศึกษา
ด้านบุคลิกภาพ	<ol style="list-style-type: none"> 1. มีการสอดแทรกเรื่องมนุษยสัมพันธ์และการดำรงตามแบบอย่างที่ดีงามในสังคมเฉพาะในองค์การ สาธารณะทั้งหลาย 2. ปลุกฝังเรื่องการเสริมสร้างบุคลิกนักบริหาร
ด้านภาวะผู้นำ และความรับผิดชอบ ตลอดจนมีวินัยในตนเอง	<ol style="list-style-type: none"> 1. ในรายวิชากำหนดให้นักศึกษาต้องทำงานเป็นกลุ่ม 2. กำหนดกิจกรรมที่นักศึกษาสามารถหมุนเวียนกันเป็นผู้นำในการดำเนินกิจกรรม เพื่อให้ นักศึกษามีความรับผิดชอบและมีภาวะความเป็นผู้นำที่ถูกต้อง มีการกำหนดกติกาที่จะสร้างวินัยในตนเอง เช่น การตรงต่อเวลา
ทักษะด้านเทคโนโลยีสารสนเทศ(IT)	<ol style="list-style-type: none"> 1. หลักสูตรกำหนดนักศึกษาต้องเรียนวิชาสารสนเทศ 2. มหาวิทยาลัยได้กำหนดให้นักศึกษาทุกคนต้องผ่านการประกันคุณภาพคอมพิวเตอร์ 3. ในรายวิชามีการกำหนดงานที่ต้องให้เทคโนโลยีสารสนเทศในการสืบค้นข้อมูลเพื่อประกอบการเรียน
จริยธรรม และจรรยาบรรณวิชาชีพ	<ol style="list-style-type: none"> 1. ในหลักสูตรมีรายวิชาที่ส่งเสริมคุณธรรม จริยธรรมของนักศึกษา เช่น จริยธรรมสำหรับนักรัฐประศาสนศาสตร์ 2. ในรายวิชา(มคอ. 3) กำหนดให้ผู้สอนสอดแทรกคุณธรรมจริยธรรมลงไปทุกรายวิชา

2. การพัฒนาผลการเรียนรู้ในแต่ละด้าน

2.1 ผลการเรียนรู้ของหมวดวิชาศึกษาทั่วไป

มาตรฐานผลการเรียนรู้	กลยุทธ์การสอน	การประเมินผลการเรียนรู้
1. คุณธรรม จริยธรรม 1.1 มีคุณธรรม จริยธรรม และจรรยาบรรณในวิชาชีพ 1.2 มีระเบียบวินัย อดทน ขยัน ซื่อสัตย์ 1.3 มีความเสียสละ มีจิต	1. คุณธรรม จริยธรรม 1.1 ให้ความสำคัญในวินัย การตรงต่อเวลา การส่งงานภายในเวลาที่กำหนด 1.2 เปิดโอกาสให้นักศึกษาจัดกิจกรรมที่เป็นประโยชน์ต่อสังคม และแสดงถึงการมีเมตตา	1. คุณธรรม จริยธรรม 1. การขานชื่อ การให้คะแนนการเข้าชั้นเรียนและการส่งงานตรงเวลา 2. พิจารณาจากผลการเข้าร่วมกิจกรรมของนักศึกษา 3. สังเกตพฤติกรรมของ

<p>สาธารณะ เป็นแบบอย่างที่ดี มีความเข้าใจตนเอง เข้าใจผู้อื่น และเข้าใจโลก</p> <p>1.4 รู้จักความจริงของชีวิต คุณค่าของความเป็นมนุษย์ ดำเนินชีวิตโดยพื้นฐานตามหลักปรัชญาเศรษฐกิจพอเพียง</p>	<p>กรุณา และความเสียสละ</p> <p>1.3 สอดแทรกความซื่อสัตย์ ต่อตนเอง สังคม</p> <p>1.4 จัดกิจกรรมการพัฒนา คณะ/ มหาวิทยาลัย/ ชุมชน</p> <p>1.5 เน้นเรื่องการแต่งกาย และ ปฏิบัติตนที่เหมาะสม ถูกต้อง ตามระเบียบข้อบังคับ ของมหาวิทยาลัย</p>	<p>นักศึกษาในการปฏิบัติตาม กฎระเบียบและข้อบังคับต่าง ๆ อย่างต่อเนื่อง</p>
<p>2. ด้านความรู้</p> <p>มีความรู้ในศาสตร์ สาขา ต่าง ๆ เพื่อแก้ปัญหาและการ ดำเนินชีวิตในสังคม ดังต่อไปนี้</p> <p>2.1 คณิตศาสตร์ วิทยาศาสตร์ และเทคโนโลยี</p> <p>2.2 เทคโนโลยีสารสนเทศ และการสื่อสาร</p> <p>2.3 มนุษยศาสตร์ และ สังคม ศาสตร์</p> <p>2.4 ภาษา</p>	<p>2. ด้านความรู้</p> <p>2.1 ใช้การสอนหลาย รูปแบบ โดยเน้นหลักทางทฤษฎี และการปฏิบัติ เพื่อให้เกิดองค์ ความรู้</p> <p>2.2 มอบหมายให้ทำ รายงาน</p> <p>2.3 จัดให้มีการเรียนรู้จาก สถานการณ์จริง โดยการศึกษา ดูงาน</p>	<p>2. ด้านความรู้</p> <p>2.1 การประเมินจากแบบ ทดสอบด้านทฤษฎี สำหรับการ ปฏิบัติประเมินจากผลงานและการ ปฏิบัติการ</p> <p>2.2 พิจารณาจากรายงานที่ มอบหมาย</p> <p>2.3 ประเมินจากรายงานผล การศึกษาดูงาน</p>

มาตรฐานผลการเรียนรู้	กลยุทธ์การสอน	การประเมินผลการเรียนรู้
<p>3. ด้านทักษะทางปัญญา</p> <p>3.1 สามารถค้นหา ข้อเท็จจริง ทำความเข้าใจ ประเมินข้อมูลจากหลักฐานและ นำข้อสรุปมาใช้ประโยชน์ได้</p> <p>3.2 สามารถศึกษา วิเคราะห์ปัญหาที่ซับซ้อน และ เสนอแนวทางแก้ไขที่สร้างสรรค์</p>	<p>3. ด้านทักษะทางปัญญา</p> <p>3.1 ส่งเสริมการเรียนรู้จาก การแก้ปัญหา (Problem Based Instruction)</p> <p>3.2 ให้นักศึกษาปฏิบัติการ จากสถานการณ์จริง</p> <p>3.3 มอบหมายงานที่ส่งเสริม การคิด วิเคราะห์และสังเคราะห์</p>	<p>3. ด้านทักษะทางปัญญา</p> <p>3.1 ประเมินจากการรายงาน ผลการดำเนินงานและการ แก้ปัญหา</p> <p>3.2 ประเมินผลการ ปฏิบัติการจากสถานการณ์จริง</p> <p>3.3 ประเมินจากการทดสอบ</p>
<p>4. ด้านทักษะความสัมพันธ์ ระหว่างบุคคลและความ รับผิดชอบ</p> <p>4.1 มีทักษะความสัมพันธ์ ระหว่างบุคคล ได้แก่ ภาวะผู้นำ และการบริหาร การจัดการ ความเข้าใจ วัฒนธรรมและสังคม</p>	<p>4. ด้านทักษะความสัมพันธ์ ระหว่างบุคคลและความ รับผิดชอบ</p> <p>4.1 กำหนดการทำงานกลุ่ม โดยให้หมุนเวียนการเป็นผู้นำ และผู้รายงาน</p> <p>4.2 ให้คำแนะนำในการเข้า</p>	<p>4. ด้านทักษะความสัมพันธ์ ระหว่างบุคคลและความ รับผิดชอบ</p> <p>4.1 ประเมินจากการรายงาน หน้าชั้นเรียนโดยอาจารย์และ นักศึกษา</p> <p>4.2 พิจารณาจากการเข้า</p>

<p>ที่แตกต่าง ความสามารถในการทำงานและแก้ปัญหากลุ่มได้</p> <p>4.2 มีความรับผิดชอบต่องานของตนเอง ได้แก่ ความรับผิดชอบต่อการเรียนรู้อย่างต่อเนื่อง การพัฒนาตนเองด้านอารมณ์ การพัฒนาตนเองด้านสังคม</p> <p>4.3 มีความรับผิดชอบต่อสังคม ได้แก่ รักและภาคภูมิใจในท้องถิ่น สถาบัน</p>	<p>ร่วมกิจกรรมสโมสร กิจกรรมของมหาวิทยาลัยฯ</p> <p>4.3 ให้ความสำคัญในการแบ่งหน้าที่ความรับผิดชอบและการให้ความร่วมมือ</p> <p>4.4 มอบหมายงานให้สัมภาษณ์บุคคลต่าง ๆ</p>	<p>ร่วมกิจกรรมของนักศึกษา</p> <p>4.3 ประเมินผลจากแบบประเมินตนเองและกิจกรรมกลุ่ม</p> <p>4.4 ประเมินจากการสังเกตพฤติกรรม</p>
---	---	--

มาตรฐานผลการเรียนรู้	กลยุทธ์การสอน	การประเมินผลการเรียนรู้
<p>5. ด้านทักษะการวิเคราะห์เชิงตัวเลข การสื่อสาร และการใช้เทคโนโลยีสารสนเทศ</p> <p>5.1 มีทักษะในการคิดวิเคราะห์ ใช้เทคนิคทางสถิติหรือคณิตศาสตร์ในการแก้ปัญหาและการตัดสินใจในการดำรงชีวิต</p> <p>5.2 มีทักษะในการติดต่อสื่อสาร ทั้งการฟัง พูด อ่าน เขียน และเลือก ใช้รูปแบบการนำเสนอที่เหมาะสมทั้งภาษาไทยและภาษาต่างประเทศ</p> <p>5.3 มีทักษะในการใช้เทคโนโลยีสารสนเทศ การสืบค้น ค้นคว้าแหล่งข้อมูล ความรู้ และเรียนรู้ด้วยตนเอง การเรียนรู้ตลอดชีวิต ตลอดถึงรู้เท่าทันการสื่อสารจากแหล่งสารสนเทศทุกรูปแบบ</p>	<p>5. ด้านทักษะการวิเคราะห์เชิงตัวเลข การสื่อสาร และการใช้เทคโนโลยีสารสนเทศ</p> <p>5.1 ส่งเสริมให้เห็นความสำคัญและฝึกให้มีการตัดสินใจบนฐานข้อมูลและข้อมูลเชิงตัวเลข</p> <p>5.2 มอบหมายงานค้นคว้าองค์ความรู้จากแหล่งข้อมูลจากแหล่งข้อมูลต่าง ๆ ให้นักศึกษานำเสนอหน้าชั้น</p> <p>5.3 การใช้ศักยภาพทางคอมพิวเตอร์และเทคโนโลยีสารสนเทศในการนำเสนอผลงานที่ได้รับมอบหมาย</p> <p>5.4 ฝึกการนำเสนองานโดยเน้นความสำคัญของการใช้ภาษาและบุคลิกภาพ</p>	<p>5. ด้านทักษะการวิเคราะห์เชิงตัวเลข การสื่อสาร และการใช้เทคโนโลยีสารสนเทศ</p> <p>5.1 ประเมินจากผลงานและการนำเสนอผลงาน</p> <p>5.2 สังเกตการณ์ปฏิบัติงาน</p>

แผนที่แสดงการกระจายความรับผิดชอบต่อผลการเรียนรู้จากหลักสูตรสู่รายวิชาในหมวดศึกษาศาสตร์ศึกษาทั่วไป
(Curriculum mapping)

- ความรับผิดชอบหลัก ○ ความรับผิดชอบรอง

รายวิชาในหมวดวิชาศึกษาทั่วไป	1. คุณธรรม จริยธรรม				2. ความรู้				3. ทักษะ ทางปัญญา		4. ทักษะความสัมพันธ์ ระหว่างบุคคลและความ รับผิดชอบ			5. ทักษะการ วิเคราะห์เชิงตัวเลข การสื่อสาร และการ ใช้เทคโนโลยี		
	1,1	1,2	1,3	1,4	2,1	2,2	2,3	2,4	3,1	3,2	4,1	4,2	4,3	5,1	5,2	5,3
กลุ่มวิชาภาษาและการสื่อสาร																
1551001 ภาษาอังกฤษพื้นฐาน	○	●	●			○	○	●	●		●	●			●	
1551002 ภาษาอังกฤษเพื่อการสื่อสาร	○	●	●			○	○	●	●		●	●			●	
1541001 ทักษะการใช้ภาษาไทย	○	●	●			○	○	●	●		●	●			●	
1541002 ภาษาและการสื่อสารเพื่อจุดประสงค์เฉพาะ	○	●	●			○	○	●	●		●	●			●	
1541003 ภาษาและการสื่อสารในท้องถิ่น	○	●	●			○	○	●	●		●	●			●	
1561001 การฟังและการพูดภาษาญี่ปุ่นเพื่อการสื่อสาร	○	●	●			○	○	●	●		●	●			●	
1571001 การฟังและการพูดภาษาจีนเพื่อการสื่อสาร	●	●	●			○	○	●	●		●	●			●	
1691001 การฟังและการพูดภาษาพม่าเพื่อการสื่อสาร	●	●	●			○	○	●	●		●	●			●	
กลุ่มวิชามนุษยศาสตร์																
1001003 พฤติกรรมมนุษย์กับการพัฒนาตน	●	●	○	●		○	●		●	○	●	●	○		○	●
1001004 ทักษะกระบวนการคิดอย่างวิจรรณญาณ	●	●	○	○		○	●		●	●	●	●	●		○	○

รายวิชาในหมวดวิชาศึกษาทั่วไป	1. คุณธรรม จริยธรรม				2. ความรู้				3. ทักษะ ทางปัญญา		4. ทักษะความสัมพันธ์ ระหว่างบุคคลและความ รับผิดชอบ			5. ทักษะการ วิเคราะห์เชิงตัวเลข การสื่อสาร และการ ใช้เทคโนโลยี		
	1,1	1,2	1,3	1,4	2,1	2,2	2,3	2,4	3,1	3,2	4,1	4,2	4,3	5,1	5,2	5,3
1511001 จริยธรรมกับมนุษย์	●	●	○	○		○	●		●	●	●	●	●		○	○
1511002 ความจริงของชีวิต	●	●	○	●		○	●		●	●	●	●	●		○	○
1521001 พุทธศาสนา	●	●	○	○		○	●		●	●	●	●	●		○	○
1631001 สารสนเทศเพื่อการศึกษาและการค้นคว้า	●	●	○			●	○		●	●	○	●	○		●	●
2011001 สุนทรียภาพทางทัศนศิลป์	●	●	○	○		○	●		●	●	●	●	○		○	○
2051001 สุนทรียภาพทางศิลปะการแสดง	●	●	○	○		○	●		●	●	●	●	○		○	○
2061001 สังคีตนิยม	●	●	○	○		○	●		●	●	●	●	○		○	○
3561001 ภาวะผู้นำและการจัดการสมัยใหม่	●	●	○	○		●	●		●	●	●	●	●	○	●	●
กลุ่มวิชาสังคมศาสตร์																
2501001 เศรษฐกิจสังคมไทย	●	●	○			○	●		●	●	●	●	●	○	○	○
2501002 ความเป็นธรรมทางสังคมและสันติภาพ	●	●	●			○	●		●	●	●	●	●	○	○	○
2501003 พลเมืองกับความรับผิดชอบต่อสังคม	●	●	○			○	●		●	●	●	●	●	○	○	○
2521001 โลกาวัดน์และท้องถิ่นวัตน์	●	●	●			○	●		●	●	●	●	●	○	○	○
2531001 สังคมไทยกับสังคมโลก	●	●	●			○	●		●	●	●	●	●	○	○	○
2541001 มนุษย์ ชุมชน และสิ่งแวดล้อม	●	●	●			○	●		●	●	●	●	●	○	○	○

รายวิชาในหมวดวิชาศึกษาทั่วไป	1. คุณธรรม จริยธรรม				2. ความรู้				3. ทักษะ ทางปัญญา		4. ทักษะความสัมพันธ์ ระหว่างบุคคลและความ รับผิดชอบ			5. ทักษะการ วิเคราะห์เชิงตัวเลข การสื่อสาร และการ ใช้เทคโนโลยี		
	1,1	1,2	1,3	1,4	2,1	2,2	2,3	2,4	3,1	3,2	4,1	4,2	4,3	5,1	5,2	5,3
2541002 การจัดการทรัพยากรท้องถิ่น	●	●	●			○	●		●	●	●	●	●	○	○	●
2551002 ความรู้พื้นฐานเกี่ยวกับการเมืองการปกครองไทย	●	●	○			○	●		●	●	●	●	●	○	○	●
2561001 ความรู้เบื้องต้นเกี่ยวกับกฎหมายทั่วไป	●	●	●			○	●		●	●	●	○	○	○	○	○
3541001 การเป็นผู้ประกอบการ	●	●	●			○	●		●	●	●	○	○	○	○	○
3591001 เศรษฐกิจในชีวิตประจำวัน	●	●	●	○		●	●		●	●	●	●	●	○	●	●
3591002 เศรษฐกิจพอเพียง	●	●	●	○	○	○	●		●	●	●	○	●	●	○	○
กลุ่มวิชาคณิตศาสตร์และเทคโนโลยี																
1161001 กีฬาและนันทนาการเพื่อคุณภาพชีวิต	●	●	●	○		○	●		●		○	●	○	○	○	○
1161002 การออกกำลังกายเพื่อสุขภาพ	●	●	●	○		○	●		●		○	●	○	○	○	○
4001001 วิทยาศาสตร์และเทคโนโลยีเพื่อการพัฒนา	●	●	●		●	○	○		●	○	○	○	○	●	○	●
4001002 วิทยาศาสตร์และเทคโนโลยีเพื่อชีวิตประจำวัน	●	●	●		●	○	○		●	○	○	○	○	●	○	●
4001003 การอนุรักษ์สิ่งแวดล้อมและทรัพยากรธรรมชาติ	●	●	●		●	○	○		●	○	○	○	○	●	○	●
4091001 คณิตศาสตร์พื้นฐาน	●	●	●		●	○	○		●	○	○	○	○	●	○	○
4091003 คณิตศาสตร์กับการตัดสินใจ	●	●	●		●	○	○		●	○	○	●	○	●	○	○
4121001 การใช้คอมพิวเตอร์และเทคโนโลยีสำหรับนักศึกษา	●	●	●		●	●	○		●	○	○	●	○	●	○	●

รายวิชาในหมวดวิชาศึกษาทั่วไป	1. คุณธรรม จริยธรรม				2. ความรู้				3. ทักษะ ทางปัญญา		4. ทักษะความสัมพันธ์ ระหว่างบุคคลและความ รับผิดชอบ			5. ทักษะการ วิเคราะห์เชิงตัวเลข การสื่อสาร และการ ใช้เทคโนโลยี		
	1,1	1,2	1,3	1,4	2,1	2,2	2,3	2,4	3,1	3,2	4,1	4,2	4,3	5,1	5,2	5,3
4121002 การประมวลผลคำและการนำเสนอผลงานด้วยคอมพิวเตอร์	●	●	●		●	●	○		●	●	○	●	○	○	○	●
4121004 ทักษะการใช้โปรแกรมกระดานคำนวณและจัดการข้อมูล	●	●	●		●	●	○		●	●	○	●	○	○	○	●
4121005 การออกแบบและพัฒนาเว็บไซต์	●	●	●		●	●	○		●	○	○	●	○	○	○	●
5001001 เกษตรในชีวิตประจำวัน	●	●	●	●	●	●	○		○	○	○	●	○		○	○
5501001 เทคโนโลยีในชีวิตประจำวัน	●	●	●	○	●	●	○		○	○	○	●	○		○	○
5501002 เทคโนโลยีท้องถิ่น	●	●	●	○	●	●	○	○	○	○	○	●	○	○	○	○

2.1 คุณธรรม จริยธรรม

2.1.1 ผลการเรียนรู้ด้านคุณธรรม จริยธรรม

- (1) นักศึกษาต้องเป็นคนตรงต่อเวลา
- (2) นักศึกษาต้องมีความรับผิดชอบทั้งต่อตนเองและสังคม
- (3) นักศึกษาต้องเป็นผู้ปฏิบัติหน้าที่ด้วยคุณธรรมและจริยธรรมตามหลักวิชาและความเป็นสากล
- (4) เคารพในระเบียบและกติกาขององค์กรและสังคม

2.1.2 กลยุทธ์การสอนที่ใช้พัฒนาการเรียนรู้ด้านคุณธรรม จริยธรรม

- (1) กำหนดหลักเกณฑ์ กติกา ขึ้นเป็นวัฒนธรรมองค์กร เพื่อปลูกฝังให้นักศึกษามีวินัย โดยเน้นการตรงต่อเวลา ความรับผิดชอบ มีความซื่อสัตย์ไม่ทุจริตในการสอบหรือลอกงานของผู้อื่นการแต่งกายถูกต้องตามระเบียบของมหาวิทยาลัย เป็น
- (2) อาจารย์ผู้สอนสอดแทรกคุณธรรม จริยธรรมในกิจกรรมการเรียนการสอนทุกรายวิชา รวมทั้งจัดให้มีกิจกรรมส่งเสริมคุณธรรม และจริยธรรม การบำเพ็ญประโยชน์ต่อชุมชน และสังคม

2.1.3 กลยุทธ์การประเมินผลการเรียนรู้ด้านคุณธรรม จริยธรรม

กลยุทธ์การประเมินผลการเรียนรู้ด้านคุณธรรม จริยธรรมของนักศึกษาในหลักสูตรรัฐประศาสนศาสตร์จะดำเนินการดังต่อไปนี้

- (1) ประเมินจากการตรงต่อเวลาตั้งต่อการเข้าเรียนและการส่งงาน
- (2) ประเมินจากความรับผิดชอบในงานที่ได้รับมอบหมาย
- (3) ประเมินจากการทุจริตในการสอบ

2.2 ความรู้

2.2.1 ผลการเรียนรู้ด้านความรู้

- (1) เข้าใจและสามารถวิเคราะห์หลักการและทฤษฎีพื้นฐานทางรัฐประศาสนศาสตร์ได้
- (2) เข้าใจและสามารถประยุกต์หลักการของศาสตร์สาขาอื่น ๆ ที่เกี่ยวข้อง เช่น รัฐศาสตร์ เศรษฐศาสตร์ สังคมวิทยา มานุษยวิทยา นิติศาสตร์ วิทยาการจัดการ เป็นต้น มาเป็นพื้นฐานของการศึกษารัฐประศาสนศาสตร์ได้
- (3) สามารถนำความรู้ที่ได้ไปประยุกต์ใช้ในกิจกรรมการบริหารและจัดการภาครัฐได้

2.2.2 กลยุทธ์การสอนที่ใช้พัฒนาการเรียนรู้ด้านความรู้

- (1) ใช้การสอนหลายรูปแบบโดยเน้นผู้เรียนเป็นสำคัญ
- (2) มีการใช้เหตุการณ์จริงเป็นกรณีศึกษา
- (3) มีการศึกษาคูงานหรือเชิญผู้เชี่ยวชาญเฉพาะด้านมาให้ความรู้

2.2.3 กลยุทธ์การประเมินผลการเรียนรู้ด้านความรู้

- (1) ประเมินจากโครงการหรือรายงานที่จัดทำและนำเสนอ
- (2) ทดสอบย่อย
- (3) ทดสอบกลางภาคและปลายภาค
- (4) ประเมินจากการออกฝึกประสบการณ์วิชาชีพหรือสหกิจศึกษา

2.3 ทักษะทางปัญญา

2.3.1 ผลการเรียนรู้ด้านทักษะทางปัญญา

- (1) สามารถใช้หลักการและทฤษฎีที่เรียนมาเป็นฐานในการวิเคราะห์สถานการณ์
- (2) มีความสามารถในการพยากรณ์สถานการณ์โดยใช้หลักการและทฤษฎีที่เรียนมา

2.3.2 กลยุทธ์การสอนที่ใช้พัฒนาการเรียนรู้ด้านทักษะทางปัญญา

- (1) จัดการเรียนการสอนแบบยึดผู้เรียนเป็นสำคัญ
- (2) ให้ฝึกวิเคราะห์สถานการณ์โดยใช้สถานการณ์จริง

2.3.3 กลยุทธ์การประเมินผลการเรียนรู้ด้านทักษะทางปัญญา

- เน้นการประเมินจากผลงานตามสภาพความเป็นจริงโดยใช้หลากหลายวิธี เช่น
- (1) ประเมินผลจากการนำเสนองาน
 - (2) ประเมินผลโดยการสังเกตจากกระบวนการทำงาน

2.4 ทักษะความสัมพันธ์ระหว่างบุคคลและความรับผิดชอบ

2.4.1 ผลการเรียนรู้ด้านทักษะความสัมพันธ์ระหว่างบุคคลและความรับผิดชอบ

- (1) มีความรับผิดชอบต่องานที่ได้รับมอบหมาย
- (2) สามารถทำงานกับผู้อื่นได้เป็นอย่างดี
- (3) สามารถปรับตัวให้เข้ากับสถานการณ์และวัฒนธรรมที่ต่างขององค์กรอื่นได้
- (4) มีมนุษยสัมพันธ์ที่ดีกับผู้ร่วมงานในองค์กรและกับบุคคลทั่วไปในสังคม

2.4.2 กลยุทธ์การสอนที่ใช้พัฒนาการเรียนรู้ด้านทักษะความสัมพันธ์ระหว่างบุคคลและความรับผิดชอบ

- (1) จัดกิจกรรมในรายวิชาให้นักศึกษาร่วมมือกันทำ
- (2) สอดแทรกเรื่องความรับผิดชอบและบุคลิกภาพ การมีมนุษยสัมพันธ์เข้าในรายวิชาและกิจกรรมการเรียนการสอน

2.4.3 กลยุทธ์การประเมินผลการเรียนรู้ด้านทักษะความสัมพันธ์ระหว่างบุคคลและความรับผิดชอบ

- (1) ประเมินจากความสามารถในการอธิบาย การนำเสนอในชั้นเรียน

- (2) ประเมินการทำงานเป็นที่ปรากฏออกมาในลักษณะของงาน รายงาน ที่มีการแบ่งหน้าที่กันทำ

2.5 ทักษะการวิเคราะห์เชิงตัวเลข การสื่อสาร และการใช้เทคโนโลยีสารสนเทศ

2.5.1 ผลการเรียนรู้ด้านทักษะการวิเคราะห์เชิงตัวเลข การสื่อสาร และการใช้เทคโนโลยีสารสนเทศ

- (1) สามารถให้คอมพิวเตอร์เพื่อช่วยในการสืบค้นและทำรายได้งาน
- (2) มีทักษะในการใช้เครื่องมือที่จำเป็นที่มีอยู่ในปัจจุบันเพื่อทำงานด้านการบริหาร โดยเฉพาะภาครัฐ

2.5.2 กลยุทธ์การสอนที่ใช้พัฒนาการเรียนรู้ด้านทักษะการวิเคราะห์เชิงตัวเลข การสื่อสาร และการใช้เทคโนโลยีสารสนเทศ

- (1) กำหนดหลักสูตรมีรายวิชาสารสนเทศสำหรับนักรัฐประศาสนศาสตร์
- (2) กำหนดให้อาจารย์ผู้สอนในหลักสูตรสอดแทรกกิจกรรมที่นักศึกษาต้องใช้สารสนเทศ เช่น การส่งรายงานและการทำเสนอรายงาน เป็นต้น

2.5.3 กลยุทธ์การประเมินผลการเรียนรู้ด้านทักษะการวิเคราะห์เชิงตัวเลข การสื่อสาร และการใช้เทคโนโลยีสารสนเทศ

- (1) ประเมินจากผลงานที่จัดทำและทำเสนอ เช่น งานและรายงาน
- (2) ประเมินจากการเลือกใช้เทคโนโลยีสารสนเทศ

3. แผนที่แสดงการกระจายความรับผิดชอบมาตรฐานผลการเรียนรู้จากหลักสูตรสู่รายวิชา (Curriculum Mapping)

แสดงให้เห็นว่าแต่ละรายวิชาในหลักสูตรรับผิดชอบต่อผลการเรียนรู้ใดบ้าง (ตามที่ระบุในหมวดที่ 4 ข้อ 2) โดยระบุว่าเป็นความรับผิดชอบหลักหรือความรับผิดชอบรอง ซึ่งบางรายวิชาอาจไม่นำสู่ผลการเรียนรู้บางเรื่องก็ได้

ผลการเรียนรู้ในตารางมีความหมายดังนี้

คุณธรรม จริยธรรม

1. มีวินัย ตรงต่อเวลา มีความรับผิดชอบทั้งต่อตนเองและผู้อื่น
2. ตระหนักถึงคุณค่าของคุณธรรมและจริยธรรม มีความซื่อสัตย์สุจริตทั้งต่อตนเองและสังคม โดยรวม
3. เคารพสิทธิของผู้อื่น ตลอดจนเห็นคุณค่าในศักดิ์ศรีของความเป็นมนุษย์
4. มีทั้งภาวะความเป็นผู้นำและผู้ตามที่ดี สามารถทำงานเป็นทีมได้
5. มีจรรยาบรรณทางวิชาการและวิชาชีพ และมีความรับผิดชอบในฐานะผู้ประกอบวิชาชีพ

ความรู้

1. รู้และเข้าใจหลักการและทฤษฎีที่สำคัญทางรัฐประศาสนศาสตร์และทฤษฎีในศาสตร์สาขาอื่นที่สามารถประยุกต์ใช้ในรัฐประศาสนศาสตร์
2. สามารถติดตามพัฒนาการและความก้าวหน้าในหลักการและทฤษฎีที่จำเป็นต่อการทำงานของภาครัฐ
3. สามารถอธิบายปรากฏการณ์ทางการบริหารกิจการสาธารณะที่เกิดขึ้น
4. สามารถบูรณาการความรู้ทางรัฐประศาสนศาสตร์กับศาสตร์สาขาอื่น ๆ ที่เกี่ยวข้อง

ทักษะทางปัญญา

1. คิดอย่างเป็นระบบ และสร้างสรรค์
2. มีความสามารถรวบรวมข้อมูล ศึกษา วิเคราะห์และสรุปประเด็นปัญหาและความต้องการได้
3. มีความสามารถประยุกต์ใช้ความรู้ทางรัฐประศาสนศาสตร์เพื่อวิเคราะห์ และวิพากษ์สังคม ตลอดจนสามารถชี้แนะสังคมในประเด็นที่เหมาะสม
4. มีจินตนาการ มีความใฝ่หาความรู้ และสามารถปรับใช้องค์ความรู้เพื่อต่อยอดความรู้เดิมได้อย่างเหมาะสม

ทักษะความสัมพันธ์ระหว่างบุคคลและความรับผิดชอบ

1. มีความสามารถในการเลือกใช้ภาษาเพื่อการสื่อสารกับคนหลากหลายกลุ่มอย่างมีประสิทธิภาพ
2. รู้จักบทบาทหน้าที่ และความรับผิดชอบในการทำงานที่ได้รับมอบหมายทั้งงานตนเองและงานกลุ่ม
3. สามารถริเริ่มแสดงประเด็นในการแก้ไขสถานการณ์เชิงสร้างสรรค์ พร้อมทั้งแสดงจุดยืนทั้งของตนเอง และของกลุ่มอย่างเหมาะสม
4. สามารถปรับตัวและทำงานเป็นทีมร่วมกับผู้อื่นได้ ทั้งในฐานะผู้นำและผู้ตามที่มีประสิทธิภาพ

ทักษะการวิเคราะห์เชิงตัวเลข การสื่อสาร และการใช้เทคโนโลยีสารสนเทศ

1. มีความสามารถในการใช้เทคโนโลยีคอมพิวเตอร์และสารสนเทศในการแสวงหาความรู้ด้วยตนเอง
2. มีความสามารถในการสืบค้นข้อมูลออนไลน์ และวิเคราะห์เชิงตัวเลขจากการทำงาน
3. มีทักษะในการเลือกใช้เครื่องมือที่จำเป็นเท่าที่มีอยู่เพื่อช่วยอำนวยความสะดวกในการทำงานและช่วยตัดสินใจได้อย่างเหมาะสม
4. สามารถสื่อสารอย่างมีประสิทธิภาพทั้งปากเปล่าและการเขียน เลือกสื่อเพื่อการนำเสนอเสนออย่างเหมาะสม

แผนที่แสดงการกระจายความรับผิดชอบมาตรฐานผลการเรียนรู้จากหลักสูตรสู่รายวิชา (Curriculum Mapping)

● ความรับผิดชอบหลัก

○ ความรับผิดชอบรอง

รายวิชา	1.คุณธรรม จริยธรรม					2.ความรู้				3.ทักษะทาง ปัญญา				4.ทักษะ ความสัมพันธ์ ระหว่างบุคคลและ ความรับผิดชอบ				5.ทักษะการวิเคราะห์ เชิงตัวเลข การสื่อสาร และการใช้เทคโนโลยี สารสนเทศ			
	1	2	3	4	5	1	2	3	4	1	2	3	4	1	2	3	4	1	2	3	4
หมวดวิชาเฉพาะ																					
กลุ่มวิชาบังคับ	1	2	3	4	5	1	2	3	4	1	2	3	4	1	2	3	4	1	2	3	4
2551501 ความรู้เบื้องต้นเกี่ยวกับสังคมศาสตร์	●	○	○	○	○	○	○	○	○	●	○	○	○	●	●	○	●	●	○	○	○
2151502 ความรู้เบื้องต้นเกี่ยวกับรัฐศาสตร์	●	○	○	○	○	○	○	○	○	●	●	●	●	●	●	○	●	○	○	●	●
2551503 ความรู้เบื้องต้นเกี่ยวกับรัฐประศาสนศาสตร์	●	●	●	●	●	●	●	●	●	●	○	○	○	●	●	○	●	○	○	●	●
2551504 กฎหมายรัฐธรรมนูญและสถาบันทางการเมือง	●	○	●	○	○	●	○	○	○	●	○	○	○	●	●	○	●	○	○	○	○
2552105 นโยบายสาธารณะและการวางแผนเชิงกลยุทธ์	●	○	○	○	○	●	○	○	○	●	●	○	○	●	●	○	●	●	●	○	○
2552206 การบริหารทรัพยากรมนุษย์ภาครัฐ	●	○	○	○	○	●	○	○	○	●	○	○	○	●	●	○	●	●	○	○	○
2552307 การบริหารงานคลังและงบประมาณ	●	○	○	○	○	●	○	○	○	●	○	○	○	●	●	○	●	●	○	○	○
2552508 ระบบบริหารราชการไทย	●	○	○	○	○	●	○	○	○	●	○	○	○	●	●	○	●	●	○	○	○
2552509 ทฤษฎีองค์การและการบริหาร	●	○	○	○	○	●	○	○	○	●	○	○	○	●	●	○	●	●	○	○	○
2553110 การเมืองและการปกครองส่วนท้องถิ่นไทย	●	○	○	○	○	●	○	○	○	●	●	●	●	●	●	○	●	●	○	○	○
2553111 การวิเคราะห์โครงการและการบริหารโครงการ	●	○	○	○	○	●	○	○	○	●	●	●	●	●	●	○	●	●	○	○	○
2553112 ระบบสารสนเทศสำหรับการบริหาร	●	○	○	○	○	●	○	○	○	●	●	●	●	●	●	○	●	●	○	○	○

รายวิชา	1.คุณธรรม จริยธรรม	2.ความรู้	3.ทักษะทางปัญญา	4.ทักษะความสัมพันธ์ ระหว่างบุคคลและ ความรับผิดชอบ	5.ทักษะการวิเคราะห์ เชิงตัวเลข การสื่อสาร และการใช้เทคโนโลยี
---------	--------------------	-----------	-----------------	---	--

																		สารสนเทศ			
	1	2	3	4	5	1	2	3	4	1	2	3	4	1	2	3	4	1	2	3	4
2553413 รัฐประศาสนศาสตร์ แนวมนุษยวิทยา สังคมวิทยาและจิตวิทยา	●	○	○	●	○	●	○	○	○	●	●	●	●	●	●	○	●	●	○	○	○
2553514 การบริหารการพัฒนา	○	○	●	○	○	●	○	●	○	●	●	○	○	●	●	○	●	●	○	○	○
2554415 คุณธรรมและจริยธรรมสำหรับนักรัฐประศาสนศาสตร์	●	●	○	●	●	●	●	○	○	●	●	○	○	●	○	○	●	●	○	●	●
2554516 รัฐประศาสนศาสตร์แนวภายหลังสมัยใหม่นิยม	●	●	●	●	●	●	○	○	○	●	○	○	○	●	●	○	●	●	○	●	●
2554117 การประเมินผลโครงการภาครัฐ	●	○	○	○	○	●	○	○	○	●	○	○	○	●	●	○	●	○	○	○	○
2554618 ภาษาอังกฤษสำหรับนักรัฐประศาสนศาสตร์ 1	●	○	●	●	●	○	○	●	●	●	●	○	●	●	●	●	○	●	●	○	●
2554619 ภาษาอังกฤษสำหรับนักรัฐประศาสนศาสตร์ 2	●	●	●	○	●	●	●	●	○	●	●	●	●	○	●	●	●	●	●	●	●
2554520 สถิติสำหรับการวิจัยทางรัฐประศาสนศาสตร์	●	○	○	○	○	●	○	○	○	●	●	●	○	●	●	○	●	●	○	●	○
2554521 ระเบียบวิธีวิจัยทางรัฐประศาสนศาสตร์	●	○	○	○	○	●	○	○	○	●	○	●	○	●	●	○	●	●	○	●	●
2554722 สัมมนาทางรัฐประศาสนศาสตร์	●	●	●	●	●	●	●	●	●	●	●	●	●	●	●	●	●	●	●	●	○
2562505 กฎหมายปกครองและวิธีพิจารณาคดีปกครอง	●	○	○	○	○	●	○	○	○	●	●	●	○	●	●	○	●	●	○	●	●
กลุ่มวิชาเลือก																					
2552123 การนโยบายสู่การปฏิบัติและการบริหารโครงการ	●	○	○	○	○	●	○	○	○	●	●	●	○	●	●	○	●	○	○	○	○
2553124 การวิเคราะห์นโยบายสาธารณะ	●	○	○	○	○	●	○	○	○	●	●	●	○	●	●	○	●	○	○	○	○
2553225 การวางแผนและการพัฒนาทรัพยากรมนุษย์ภาครัฐ	●	○	○	○	○	●	○	○	○	●	●	●	○	●	●	○	●	○	○	○	○

รายวิชา	1.คุณธรรม จริยธรรม					2.ความรู้				3.ทักษะทางปัญหา				4.ทักษะความสัมพันธ์ระหว่างบุคคลและความรับผิดชอบ				5.ทักษะการวิเคราะห์เชิงตัวเลข การสื่อสารและการใช้เทคโนโลยีสารสนเทศ			
	1	2	3	4	5	1	2	3	4	1	2	3	4	1	2	3	4	1	2	3	4
กลุ่มวิชาเลือก																					
2553226 การบริหารค่าตอบแทน	●	●	○	○	○	●	○	●	○	●	○	○	○	●	●	○	●	○	○	○	●
2553327 แร้งงานสัมพันธ์	●	○	●	○	○	●	●	○	○	●	○	○	○	●	●	○	●	○	●	○	○

2554545 ทฤษฎีการเมือง	●	○	○	○	○	●	●	●	○	●	○	○	○	○	●	●	○	●	○	○	●	●
2554546 สังคมวิทยาการเมือง	●	○	○	○	○	●	○	○	○	●	○	○	○	○	●	●	○	●	○	○	●	●
2554547 เศรษฐศาสตร์การเมือง	○	●	●	○	○	●	○	○	○	○	○	○	○	○	○	○	○	○	○	○	○	○
2561204 หลักกฎหมายมหาชน	●	●	●	●	●	●	●	●	●	●	●	●	●	○	○	○	●	○	○	●	●	
2562304 กฎหมายแพ่งและพาณิชย์	●	●	●	●	●	●	●	●	●	●	●	●	●	○	○	○	●	○	○	●	●	
2562305 กฎหมายอาญา 1 : ภาคทั่วไป	●	●	●	●	●	●	●	●	●	●	●	●	●	○	○	○	●	○	○	●	●	
2562306 กฎหมายอาญา 2 : ภาคความผิด	●	●	●	●	●	●	●	●	●	●	●	●	●	○	○	○	●	○	○	●	●	
2563503 กฎหมายลักษณะพยาน	●	●	●	●	●	●	●	●	●	●	●	●	●	○	○	●	○	○	○	○	○	
2563506 กฎหมายวิธีพิจารณาความอาญา 1	●	●	●	●	●	●	●	●	●	●	●	●	●	○	○	●	○	○	○	○	○	
2563507 กฎหมายวิธีพิจารณาความอาญา 2	●	●	●	●	●	●	●	●	●	●	●	●	●	○	○	●	○	○	○	○	○	

รายวิชา	1.คุณธรรม จริยธรรม					2.ความรู้				3.ทักษะทาง ปัญญา				4.ทักษะความสัมพันธ์ ระหว่างบุคคลและ ความรับผิดชอบ				5.ทักษะการวิเคราะห์เชิง ตัวเลข การสื่อสาร และ การใช้เทคโนโลยี สารสนเทศ			
	1	2	3	4	5	1	2	3	4	1	2	3	4	1	2	3	4	1	2	3	4
กลุ่มวิชาปฏิบัติการ																					
2554748 เตรียมฝึกประสบการณ์วิชาชีพรัฐประศาสนศาสตร์	●	●	●	●	●	●	●	●	●	●	●	●	●	●	●	●	●	●	●	●	●
2554749 ฝึกประสบการณ์วิชาชีพรัฐประศาสนศาสตร์	●	●	●	●	●	●	●	●	●	●	●	●	●	●	●	●	●	●	●	●	●
2554750 เตรียมสหกิจศึกษา	●	●	●	●	●	●	●	●	●	●	●	●	●	●	●	●	●	●	●	●	●
2554751 สหกิจศึกษา	●	●	●	●	●	●	●	●	●	●	●	●	●	●	●	●	●	●	●	●	●

หมวดที่ 5. หลักเกณฑ์ในการประเมินผลนักศึกษา

1. กฎระเบียบหรือหลักเกณฑ์ในการให้ระดับคะแนน (เกรด)

การวัดผลและการสำเร็จการศึกษาเป็นไปตามประกาศมหาวิทยาลัยราชภัฏกำแพงเพชร เรื่อง เกณฑ์การวัดและประเมินผลการศึกษาในระดับปริญญาตรี ข้อบังคับมหาวิทยาลัยราชภัฏกำแพงเพชร ว่าด้วยการศึกษาระดับปริญญา (ภาคผนวก ค)

2. กระบวนการทวนสอบมาตรฐานผลสัมฤทธิ์ของนักศึกษา

2.1 การทวนสอบมาตรฐานผลการเรียนรู้ขณะนักศึกษายังไม่สำเร็จการศึกษา

- (1) อาจารย์ผู้รับผิดชอบหลักสูตรและอาจารย์ผู้สอนประเมินแบบทดสอบของแต่ละรายวิชา ว่าสอดคล้องกับความรับผิดชอบต่อผลการเรียนรู้หรือไม่
- (2) การประเมินผลของแต่ละรายวิชาต้องผ่านที่ประชุมของคณะกรรมการ

2.2 การทวนสอบมาตรฐานผลการเรียนรู้หลังนักศึกษาสำเร็จการศึกษา

ให้เป็นไปตามระเบียบมหาวิทยาลัยราชภัฏกำแพงเพชร ว่าด้วยการจัดการศึกษา

3. เกณฑ์การสำเร็จการศึกษาตามหลักสูตร

3.1 นักศึกษาที่มีสิทธิ์ได้รับปริญญา

นักศึกษาที่มีสิทธิ์ได้รับปริญญา ต้องมีคุณสมบัติครบถ้วนตามข้อบังคับสภามหาวิทยาลัยราชภัฏกำแพงเพชร ว่าด้วยการประเมินผลการศึกษาในระดับอนุปริญญาตรีและปริญญาตรี

- 4.1.1 มีความประพฤติดี มีคุณธรรม
- 4.1.2 สอบได้รายวิชาต่าง ๆ ครบตามหลักสูตร รวมทั้งรายวิชาที่หลักสูตรหรือสภากำหนดให้เรียนเพิ่มเรียน
- 4.1.3 มีระดับคะแนนเฉลี่ยสะสมตลอดหลักสูตรไม่ต่ำกว่า 2.00
- 4.1.4 ใช้ระยะเวลาไม่เกิน 2 เท่าของแผนการเรียนตามหลักสูตร นับแต่วันขึ้นทะเบียนเป็นนักศึกษาของมหาวิทยาลัย

3.2 นักศึกษาที่มีสิทธิ์แสดงความจำนงขอสำเร็จการศึกษา ต้องมีคุณสมบัติครบถ้วน ดังนี้

- 3.2.1. ต้องศึกษารายวิชาได้ครบตามหลักสูตรและข้อกำหนดของสาขาวิชานั้น
- 3.2.2. มีหน่วยกิตสะสมไม่ต่ำกว่าที่หลักสูตรกำหนดไว้และได้ค่าระดับคะแนนเฉลี่ยสะสมไม่ต่ำกว่า 2.00
- 3.2.3. มีคุณสมบัติเหมาะสมกับการเป็นบัณฑิตและไม่มีหนี้สินผูกพันต่อมหาวิทยาลัย
- 3.2.4. การยื่นคำร้องขอสำเร็จการศึกษาให้ยื่นต่อสำนักส่งเสริมวิชาการและงานทะเบียนทุกภาคการศึกษาที่นักศึกษาคาดว่าจะสำเร็จการศึกษาภายในสามสัปดาห์ นับแต่วันเปิดภาคการศึกษานั้น จนกว่าจะสำเร็จการศึกษาตามประกาศสภามหาวิทยาลัย
- 3.2.5. นักศึกษาที่ไม่ดำเนินการตาม 3.2.4. จะไม่ได้รับการพิจารณาเสนอชื่อเพื่อรับปริญญาในภาคการศึกษานั้น และต้องชำระค่ารักษาสุขภาพการเป็นนักศึกษาจนถึงภาคการศึกษาที่นักศึกษายื่นคำขอสำเร็จการศึกษา

หมวดที่ 6. หลักเกณฑ์การพัฒนาอาจารย์

1. การเตรียมการสำหรับอาจารย์ใหม่

- (1) จัดหลักสูตรการอบรมสำหรับอาจารย์ใหม่ ซึ่งอาจจัดขึ้นในระดับมหาวิทยาลัย หรือระดับคณะ
- (2) มีการปฐมนิเทศอาจารย์ใหม่เกี่ยวกับบทบาท หน้าที่ ความรับผิดชอบ กระบวนการจัดการเรียนการสอน และการจัดทำรายละเอียดการสอน(มคอ. 3)
- (3) ให้อาจารย์ใหม่เข้าใจการบริหารวิชาการของคณะ
- (4) จัดระบบพี่เลี้ยงแก่อาจารย์ใหม่
- (5) จัดเตรียมคู่มืออาจารย์และเอกสารที่เกี่ยวข้องกับการปฏิบัติงานให้อาจารย์ใหม่

2. การพัฒนาความรู้และทักษะให้อาจารย์

2.1 การพัฒนาทักษะการจัดการเรียนการสอน การวัดและการประเมินผล

- (1) จัดอบรมเชิงปฏิบัติการเกี่ยวกับรูปแบบการเรียนการสอน วิธีการสอน กลยุทธ์ในการสอน และการวัดและการประเมินผลในรายวิชา ซึ่งอาจจัดให้มีขึ้นในระดับมหาวิทยาลัย หรือระดับคณะ
- (2) สนับสนุนให้อาจารย์ผู้สอนเข้าร่วมสัมมนาทางวิชาการในด้านการเรียนการสอน
- (3) อาจารย์อย่างน้อยร้อยละ 80 ของอาจารย์ประจำหลักสูตรต้องผ่านการอบรมหลักสูตรเกี่ยวกับการสอน

2.1 การพัฒนาวิชาการและวิชาชีพด้านต่าง ๆ

- (1) สนับสนุนให้อาจารย์ใหม่ไปอบรมหรือประชุมสัมมนาทางวิชาการทั้งในทางรัฐประศาสนศาสตร์ และศาสตร์สาขาอื่นที่เกี่ยวข้อง
- (2) สนับสนุนให้อาจารย์ใหม่ทั้งหมดทำผลงานทางวิชาการ
- (3) ส่งเสริมให้อาจารย์ทำวิจัยทั้งในวิชาการเฉพาะสาขาวิชา การพัฒนาการสอน และพัฒนาชุมชน
- (4) สนับสนุนให้ผู้สอนได้รับประสบการณ์จริง เช่น การศึกษาดูงาน เพื่อนำความรู้ที่ได้มาพัฒนาการสอน
- (5) ส่งเสริมให้ผู้สอนมีโอกาสศึกษาต่อในระดับที่สูงขึ้น หลังจากทำงานได้ระยะเวลาหนึ่ง

หมวดที่ 7. การประกันคุณภาพหลักสูตร

1. การบริหารหลักสูตร

กำหนดให้มีอาจารย์ประจำหลักสูตรไม่น้อยกว่า 3 คนเป็นผู้รับผิดชอบวางแผนจัดการเรียนการสอนร่วมกับอาจารย์ผู้สอน มีการรวบรวมข้อมูลและติดตามผลการจัดการเรียนการสอน สำหรับใช้ในการปรับปรุงหลักสูตร

เป้าหมาย	การดำเนินการ	การประเมินผล
ให้มีห้องปฏิบัติการทางรัฐประศาสนศาสตร์ มีทรัพยากร	1. จัดให้มีห้องปฏิบัติการที่มีทั้งเครื่องคอมพิวเตอร์และพื้นที่ที่นักศึกษา	1. รวบรวมจัดทำสถิติจำนวนนักศึกษาที่เข้าใช้งาน

สื่อและช่องทางการเรียนรู้ ที่เทียบพร้อม เพื่อสนับสนุนทั้ง การศึกษาในห้องเรียน นอกห้องเรียน และเพื่อการเรียนรู้ได้ด้วยตนเอง อย่างเพียงพอ มีประสิทธิภาพ	สามารถศึกษา ทดลอง หาความรู้เพิ่มเติมได้ด้วยตนเอง ด้วยจำนวนและประสิทธิภาพที่เหมาะสมเพียงพอ 2. จัดให้มีห้องสมุดให้บริการทั้งหนังสือ ตำราทางรัฐประศาสนศาสตร์ และศาสตร์ที่เกี่ยวข้องอื่น ๆ 3. จัดให้มีวิจัยทางรัฐประศาสนศาสตร์และศาสตร์ใกล้เคียงอื่น ๆ	ห้องปฏิบัติการ 2. สถิติของจำนวนหนังสือตำรา และสื่อดิจิทัล ที่มีให้บริการ และสถิติการใช้งานหนังสือตำรา สื่อดิจิทัล 3. ผลสำรวจความพึงพอใจของนักศึกษาต่อการให้บริการทรัพยากรเพื่อการเรียนรู้และการปฏิบัติการ
---	--	---

2. การบริหารทรัพยากรการเรียนการสอน

2.1 การบริหารงบประมาณ

จัดทำคำขอตั้งงบประมาณเสนอต่อมหาวิทยาลัยเพื่อพิจารณา และใช้งบประมาณที่ได้รับ การจัดสรรให้ในแต่ละปี จัดการเรียนการสอนให้เกิดประสิทธิภาพสูงสุด

2.2 ทรัพยากรการเรียนการสอนที่มีอยู่เดิม

ทรัพยากรการเรียนการสอนที่มีอยู่เดิมสามารถสืบค้นจากฐานข้อมูลของสำนักวิทยบริการ มหาวิทยาลัยราชภัฏกำแพงเพชร นอกจากนี้ยังมีตำราเฉพาะที่หลักสูตรจัดหาไว้แล้ว

2.3 การจัดหาทรัพยากรการเรียนการสอนเพิ่มเติม

- (1) อาจารย์ประจำหลักสูตรสำรวจทรัพยากรและประสานงานกับสำนักวิทยบริการ มหาวิทยาลัยราชภัฏกำแพงเพชร จัดซื้อหนังสือ ตำราที่เกี่ยวข้อง เพื่อให้บริการอาจารย์และนักศึกษา
- (2) อาจารย์ผู้สอนสามารถประสานงานกับสำนักวิทยบริการเพื่อจัดหาทรัพยากรตามความจำเป็น

2.4 การประเมินความเพียงพอของทรัพยากร

มีเจ้าหน้าที่สำนักวิทยบริการ มหาวิทยาลัยราชภัฏกำแพงเพชรประเมินความเพียงพอของทรัพยากรเป็นระยะ

3 การบริหารคณาจารย์

3.1 การรับอาจารย์ใหม่

มีการคัดเลือกอาจารย์ใหม่ตามระเบียบของมหาวิทยาลัย โดยกำหนดให้อาจารย์จะต้องมีวุฒิ การศึกษาระดับปริญญาโทขึ้นไปในสาขารัฐประศาสนศาสตร์หรือสาขาวิชาที่เกี่ยวข้อง

3.2 การมีส่วนร่วมของคณาจารย์ในการวางแผน การติดตามและการทบทวนหลักสูตร

- (1) อาจารย์ผู้รับผิดชอบหลักสูตรและอาจารย์ผู้สอนร่วมประชุมเพื่อวางแผนการจัดการเรียน การสอน
- (2) มีการเก็บข้อมูลทั้งกับอาจารย์ผู้สอนและนักศึกษาเพื่อเป็นข้อมูลประเมินหลักสูตร

3.3 การแต่งตั้งคณาจารย์พิเศษ

- (1) มีนโยบายในการเชิญผู้ทรงคุณวุฒิภายนอกมาร่วมสอนในบางรายวิชา และบางหัวข้อที่ ต้องการความเชี่ยวชาญเฉพาะ

- (2) อาจารย์ผู้รับผิดชอบหลักสูตรพอพิจารณาคัดเลือกอาจารย์พิเศษที่มีประสบการณ์ตรงจากการปฏิบัติงาน และเสนอต่อมหาวิทยาลัยเพื่อแต่งตั้งตามลำดับ

4. การบริหารบุคลากรสนับสนุนการเรียนการสอน

4.1 การกำหนดคุณสมบัติเฉพาะสำหรับตำแหน่ง

-

4.2 การเพิ่มทักษะความรู้เพื่อการปฏิบัติงาน

-

5. การสนับสนุนและการให้คำแนะนำนักศึกษา

5.3 การให้คำปรึกษาด้านวิชาการและอื่น ๆ แก่นักศึกษา

- (1) มีการตั้งอาจารย์ที่ปรึกษาทางวิชาการและอื่น ๆ ให้กับนักศึกษาทุกคน
- (2) มีการจัดตารางเวรที่ให้คำปรึกษาแก่นักศึกษาเพื่อความสะดวกแก่การเข้าพบอาจารย์ที่ปรึกษา

5.4 การอุทธรณ์ของนักศึกษา

ในกรณีที่นักศึกษาสงสัยเกี่ยวกับการประเมินรายวิชาใด สามารถยื่นคำร้องขออุทธรณ์คำตอบในการสอบ ตลอดจนวิธีการจัดเก็บ และประเมินได้ ซึ่งให้เป็นไปตามระเบียบ ข้อบังคับของมหาวิทยาลัยราชภัฏกำแพงเพชร

6. ความต้องการของตลาดแรงงาน สังคม และหรือความพึงพอใจของผู้ใช้บัณฑิต

มีการสำรวจความพึงพอใจของผู้ใช้บัณฑิต เพื่อนำมาเป็นข้อมูลในการพัฒนาและปรับปรุงหลักสูตร

7. ตัวบ่งชี้ผลการดำเนินงาน (Key Performance Indicators)

ผลการดำเนินการบรรลุตามเป้าหมายตัวบ่งชี้ทั้งหมดอยู่ในเกณฑ์ดีต่อเนื่อง 2 ปีการศึกษา เพื่อติดตามการดำเนินการตาม TQF ต่อไป ทั้งนี้เกณฑ์การประเมินผ่าน คือ มีการดำเนินงานตาม ข้อ 1-5 และอย่างน้อยร้อยละ 80 ของตัวบ่งชี้ผลการดำเนินงานที่ระบุไว้ในแต่ละปี

ดัชนีบ่งชี้ผลการดำเนินงาน	ปีที่ 1	ปีที่ 2	ปีที่ 3	ปีที่ 4	ปีที่ 5
(1) อาจารย์ประจำหลักสูตรอย่างน้อยร้อยละ 80 มีส่วนร่วมในการประชุมเพื่อวางแผน ติดตาม และทบทวนการดำเนินงาน	×	×	×	×	×
(2) มีรายละเอียดของหลักสูตร ตามแบบ มคอ.2 ที่สอดคล้องกับมาตรฐานคุณวุฒิสาขา/สาขาวิชา	×	×	×	×	×
(3) มีรายละเอียดของรายวิชา และประสบการณ์ภาคสนาม (ถ้ามี) ตามแบบ มคอ.3 และ มคอ.4 อย่างน้อยก่อนการเปิดสอนในแต่ละภาคการศึกษาให้ครบทุกรายวิชา	×	×	×	×	×
(4) จัดทำรายงานผลการดำเนินการของรายวิชา และประสบการณ์ภาคสนาม (ถ้ามี) ตามแบบ มคอ.5 และ 6 ภายใน 30 วัน หลังสิ้นสุดภาคการศึกษาที่เปิดสอนให้ครบทุกรายวิชา	×	×	×	×	×

ดัชนีบ่งชี้ผลการดำเนินงาน	ปีที่ 1	ปีที่ 2	ปีที่ 3	ปีที่ 4	ปีที่ 5
(5) จัดทำรายงานผลการดำเนินการของหลักสูตร ตามแบบ มคอ. 7 ภายใน 60 วัน หลังสิ้นสุดปีการศึกษา	×	×	×	×	×
(6) มีการทวนสอบผลสัมฤทธิ์ของนักศึกษาตามมาตรฐานผลการเรียนรู้ ที่กำหนดใน มคอ.3 และ 4 (ถ้ามี) อย่างน้อยร้อยละ 25 ของรายวิชาที่เปิดสอนในแต่ละปีการศึกษา	×	×	×	×	×
(7) มีการพัฒนา/ปรับปรุงการจัดการเรียนการสอน กลยุทธ์การสอน หรือ การประเมินผลการเรียนรู้ จากผลการประเมินการดำเนินงานที่รายงานใน มคอ.7 ปีที่แล้ว		×	×	×	×
(8) อาจารย์ใหม่ (ถ้ามี) ทุกคนได้รับการปฐมนิเทศหรือคำแนะนำ ด้านการจัดการเรียนการสอน	×	×	×	×	×
9) อาจารย์ประจำทุกคนได้รับการพัฒนาทางวิชาการ และ/หรือ วิชาชีพ อย่างน้อยปีละหนึ่งครั้ง	×	×	×	×	×
(10) จำนวนบุคลากรสนับสนุนการเรียนการสอน (ถ้ามี) ได้รับการพัฒนาวิชาการ และ/หรือวิชาชีพ ไม่น้อยกว่าร้อยละ 50 ต่อปี	×	×	×	×	×
(11) ระดับความพึงพอใจของนักศึกษาปีสุดท้าย/บัณฑิตใหม่ที่มีต่อคุณภาพหลักสูตร เฉลี่ยไม่น้อยกว่า 3.5 จากคะแนน 5.0				×	×
(12) ระดับความพึงพอใจของผู้ใช้บัณฑิตที่มีต่อบัณฑิตใหม่ เฉลี่ยไม่น้อยกว่า 3.5 จากคะแนนเต็ม 5.0				×	×
(13) นักศึกษามีงานทำภายใน 1 ปี หลังจากสำเร็จการศึกษา ไม่ต่ำกว่าร้อยละ 80					×
(14) บัณฑิตที่ได้ออกงานทำได้รับเงินเดือนเริ่มต้นไม่ต่ำกว่าเกณฑ์ ก.พ. กำหนด					×

หมวดที่ 8. การประเมิน และปรับปรุงการดำเนินการของหลักสูตร

1. การประเมินประสิทธิผลของการสอน

1.1 การประเมินกลยุทธ์การสอน

- (1) อาจารย์ประจำหลักสูตรและอาจารย์ผู้สอนประชุมร่วมกันเพื่อแลกเปลี่ยนความคิดเห็น
- (2) ให้นักศึกษาประเมินประสิทธิภาพการสอนของอาจารย์ ซึ่งอาจโดยแบบสอบถามหรือแบบสัมภาษณ์อย่างไม่เป็นทางการ

1.2 การประเมินทักษะของอาจารย์ในการใช้แผนกลยุทธ์การสอน

ให้นักศึกษาประเมินอาจารย์ผู้สอนในทุกด้านทั้ง ทักษะ และกลยุทธ์ในการสอนและสื่อการสอนในทุกรายวิชา

2. การประเมินหลักสูตรในภาพรวม

- (1) ให้นักศึกษาทั้งปัจจุบันและบัณฑิตสอบแบบสอบถาม
- (2) ผู้ทรงคุณวุฒิ
- (3) ผู้ใช้บัณฑิต

3. การประเมินผลการดำเนินงานตามรายละเอียดหลักสูตร

ต้องผ่านการประกันคุณภาพหลักสูตรและการจัดการเรียนการสอนตามมาตรฐานคุณวุฒิระดับปริญญาตรี

4. การทบทวนผลการประเมินและวางแผนปรับปรุงหลักสูตรและแผนกลยุทธ์การสอน

- (1) รวบรวมข้อมูล/ข้อเสนอแนะ จากการประเมินของนักศึกษา อาจารย์ผู้สอน ผู้ทรงคุณวุฒิ และผู้ใช้บัณฑิต
- (2) อาจารย์ผู้รับผิดชอบหลักสูตรและอาจารย์ผู้สอนร่วมกันวิเคราะห์ข้อมูล
- (3) เสนอการปรับปรุงและพัฒนาหลักสูตร

เอกสารแนบ

1. คำอธิบายรายวิชา
2. ระเบียบ/บังคับมหาวิทยาลัยราชภัฏกำแพงเพชรว่าด้วยการศึกษาระดับปริญญา
3. ตารางเปรียบเทียบหลักสูตรเก่าและหลักสูตรปรับปรุง
4. คำสั่งแต่งตั้งคณะกรรมการปรับปรุงหลักสูตร
5. คำสั่งแต่งตั้งคณะกรรมการวิพากษ์หลักสูตร
6. ข้อมูลการวิพากษ์หลักสูตร

