



สำนักงานปลัดกระทรวงการอุดมศึกษา
วิทยาศาสตร์ วิจัย และนวัตกรรม
พิจารณาให้ความสอดคล้องของหลักสูตร

เมื่อวันที่ 30 เมษายน 2563

หลักสูตรประกาศนียบัตรบัณฑิต
สาขาวิชาชีพครู
(หลักสูตรปรับปรุง พ.ศ. 2562)

คณะครุศาสตร์
มหาวิทยาลัยราชภัฏกำแพงเพชร



สำนักงานปลัดกระทรวงการอุดมศึกษา
วิทยาศาสตร์ วิจัย และนวัตกรรม
พิจารณาให้ความสอดคล้องของหลักสูตร
มคอ.2

เมื่อวันที่ 30 เมษายน 2563

รายละเอียดของหลักสูตร
หลักสูตรประกาศนียบัตรบัณฑิต สาขาวิชาวิชาชีพครู
หลักสูตรปรับปรุง พ.ศ. 2562

.....

ชื่อสถาบันอุดมศึกษา มหาวิทยาลัยราชภัฏกำแพงเพชร
คณะ/สาขาวิชา คณะครุศาสตร์

หมวดที่ 1 ข้อมูลทั่วไป

- ชื่อหลักสูตร**
ภาษาไทย หลักสูตรประกาศนียบัตรบัณฑิต สาขาวิชาวิชาชีพครู
ภาษาอังกฤษ Graduate Diploma Program in Teaching Profession
- ชื่อปริญญาและสาขาวิชา**
ภาษาไทย ชื่อเต็ม ประกาศนียบัตรบัณฑิต (วิชาวิชาชีพครู)
ชื่อย่อ ป.บัณฑิต (วิชาวิชาชีพครู)
ภาษาอังกฤษ ชื่อเต็ม Graduate Diploma (Teaching Profession)
ชื่อย่อ Grad. Dip. (Teaching Profession)
- วิชาเอก**
ไม่มี
- จำนวนหน่วยกิตที่เรียนตลอดหลักสูตร**
ไม่น้อยกว่า 37 หน่วยกิต
- รูปแบบของหลักสูตร**
 - รูปแบบ**
หลักสูตรระดับประกาศนียบัตรบัณฑิต สาขาวิชาวิชาชีพครู
 - ภาษาที่ใช้**
ภาษาไทย
 - การรับเข้าศึกษา**
รับนักศึกษาไทยและนักศึกษาต่างประเทศที่สามารถสื่อสารภาษาไทยได้
 - ความร่วมมือกับสถาบันอื่น**
เป็นหลักสูตรเฉพาะของมหาวิทยาลัยที่จัดการเรียนการสอนโดยตรง

5.5 การให้ปริญญาแก่ผู้สำเร็จการศึกษา

ให้ปริญญาเพียงสาขาวิชาเดียว

6. สถานภาพของหลักสูตรและการพิจารณาอนุมัติ/เห็นชอบหลักสูตร

- 6.1 เป็นหลักสูตรปรับปรุง พ.ศ. 2562 โดยปรับปรุงจากหลักสูตรประกาศนียบัตรบัณฑิต สาขาวิชาชีพรู ฉบับปี พ.ศ. 2556
- 6.2 เวลาที่เริ่มใช้หลักสูตรนี้
ภาคการศึกษาที่ 1 ปีการศึกษา 2562
- 6.3 คณะกรรมการประจำคณะ ได้รับความเห็นชอบหลักสูตรในการประชุม ครั้งที่ 2/2562 เมื่อวันที่ 7 มีนาคม 2562
- 6.4 สภาวิชาการ ได้ให้ความเห็นชอบหลักสูตรในการประชุม ครั้งที่ 1/2562 เมื่อวันที่ 11 เมษายน 2562
- 6.5 สภามหาวิทยาลัยเห็นชอบอนุมัติหลักสูตรในการประชุม ครั้งที่ 5/2562 เมื่อวันที่ วันที่ 7 พฤษภาคม 2562

7. ความพร้อมในการเผยแพร่หลักสูตรที่มีคุณภาพและมาตรฐาน

หลักสูตรมีความพร้อมในการเผยแพร่คุณภาพและมาตรฐานคุณวุฒิระดับอุดมศึกษาแห่งชาติ พ.ศ. 2552 ในปีการศึกษา 2563

8. อาชีพที่สามารถประกอบได้หลังสำเร็จการศึกษา

- 8.1 ครู
- 8.2 นักวิจัยทางการศึกษา
- 8.3 เป็นเจ้าหน้าที่ในศูนย์พัฒนาเด็กเล็ก
- 8.4 เป็นนักวิชาการศึกษาในหน่วยงานของรัฐและเอกชน

14. แนวคิดการออกแบบหลักสูตรและการกำหนดสาระของรายวิชา

ผลกระทบจากสถานการณ์ภายนอกมีความสำคัญต่อการพัฒนาหลักสูตร ดังนั้นในการพัฒนาหลักสูตร จึงเป็นการพัฒนาหลักสูตรเน้นการพัฒนาศักยภาพของผู้สำเร็จการศึกษาให้ สอดคล้องกับมาตรฐานความรู้ และสมรรถนะของผู้ประกอบวิชาชีพทางการศึกษาตามมาตรฐานความรู้และประสบการณ์วิชาชีพ กล่าวคือ สามารถพัฒนาหลักสูตรสถานศึกษาที่สอดคล้องเหมาะสมกับความต้องการของท้องถิ่น จัดการเรียนรู้ที่เน้นผู้เรียนเป็นสำคัญ สามารถวิจัยเพื่อพัฒนาคุณภาพการเรียนการสอน ก้าวทันวิวัฒนาการของเทคโนโลยีสารสนเทศและปฏิบัติตนอย่างมีอาชีพ มีคุณธรรม จริยธรรม และมีความยืดหยุ่นปรับเปลี่ยนได้ตามความก้าวหน้าของการบริหารจัดการศึกษา และเทคโนโลยีที่จำเป็นในการจัดการศึกษา โดยการผลิตบุคลากรทางการศึกษาที่มีความพร้อมที่จะปฏิบัติงาน และมีสมรรถนะสูงในการพัฒนาตนเองในการพัฒนาตนเองให้มีความสามารถในการปฏิบัติงานทั้งในด้านวิชาการ และวิชาชีพ สร้างองค์ความรู้เพื่อพัฒนาท้องถิ่นให้ยั่งยืนและสร้างสังคมคุณภาพ ตามวิสัยทัศน์ของมหาวิทยาลัยราชภัฏกำแพงเพชร คือ มหาวิทยาลัยที่เป็นที่พึ่งทางวิชาการของท้องถิ่นให้มีความเข้มแข็งอย่างยั่งยืน

หมวดที่ 2 ข้อมูลเฉพาะของหลักสูตร

1. ปรัชญา ความสำคัญ และวัตถุประสงค์ของหลักสูตร

1.1 ปรัชญา

หลักสูตรนี้มุ่งเน้นการพัฒนาบัณฑิตที่สำเร็จการศึกษาด้านสาขาอื่นที่นอกเหนือจากสาขาครุศาสตร์ศึกษาศาสตร์ ให้มีความรู้และความสามารถตามเกณฑ์มาตรฐานวิชาชีพครูอย่างมีประสิทธิภาพ สามารถจัดการเรียนรู้ โดยใช้วิทยาการที่ทันสมัยและสอดคล้องกับการเปลี่ยนแปลงในศตวรรษที่ 21 และเตรียมความพร้อมสู่ประชาคมอาเซียน เป็นผู้มีความรู้และจริยธรรม มีเจตคติที่ดีต่อวิชาชีพครู และมีจิตวิญญาณของความเป็นครู โดยใช้กระบวนการเรียนรู้ภาคทฤษฎีควบคู่กับการฝึกปฏิบัติงานในวิชาชีพครู รวมทั้งปฏิบัติการสอนในสถานศึกษา หลักสูตรนี้ช่วยสนองความต้องการของท้องถิ่นในการพัฒนาคุณภาพการจัดการศึกษาของสถานศึกษา

1.2 ความสำคัญ

เป็นหลักสูตรที่สนองความต้องการของท้องถิ่นในการผลิตครูที่มีคุณธรรม จริยธรรมในการทำงาน และสามารถนำกระบวนการวิจัยเพื่อพัฒนาทางด้านวิชาชีพ พร้อมทั้งเป็นหลักสูตรที่เปิดโอกาสให้บุคคลที่สำเร็จการศึกษาระดับปริญญาตรีจากสาขาวิชาอื่นได้ศึกษาในวิชาชีพครู และเป็นหลักสูตร ที่ทันสมัยเหมาะกับการเรียนรู้ในศตวรรษที่ 21

1.3 วัตถุประสงค์

หลักสูตรประกาศนียบัตรบัณฑิตสาขาวิชาชีพครู ของคณะครุศาสตร์ มหาวิทยาลัยราชภัฏกำแพงเพชร มีวัตถุประสงค์ทั่วไปในการผลิตบัณฑิตให้มีคุณสมบัติ ดังนี้

1. มีความรู้ ความเข้าใจเกี่ยวกับการประกอบวิชาชีพครู ตามเกณฑ์มาตรฐานวิชาชีพครูของคุรุสภา
2. มีทักษะในการปฏิบัติงานในหน้าที่ครู สามารถจัดการเรียนการสอนโดยใช้วิทยาการที่ทันสมัยได้อย่างมีประสิทธิภาพ และบังเกิดผลต่อผู้เรียนอย่างแท้จริง
3. มีความสามารถในการใช้ภาษาไทย ภาษาต่างประเทศ ในการแสวงหาความรู้เพื่อพัฒนาวิชาชีพครูได้เป็นอย่างดี

4. มีความรัก ศรัทธา ภูมิใจในวิชาชีพครู และมีจรรยาบรรณของวิชาชีพครู มีคุณธรรม จริยธรรม มีความเมตตากรุณาต่อผู้เรียน มีบุคลิกภาพเหมาะสมที่จะประกอบวิชาชีพครู มีความประพฤติปฏิบัติตนเป็นแบบอย่างที่ดี

5. มีจิตสำนึกในการพัฒนาตนเอง สังคม มีจิตใจเป็นประชาธิปไตย สามารถทำงานร่วมกับผู้อื่นได้อย่างมีประสิทธิภาพ มีความใฝ่รู้ ใฝ่เรียน ใฝ่รู้ ใฝ่เรียน ใฝ่รู้ แสวงหาความรู้เพื่อพัฒนาตนเองอย่างต่อเนื่อง

2. แผนพัฒนาปรับปรุง

2.1 การบริหารหลักสูตร

แผนการพัฒนา/เปลี่ยนแปลง	กลยุทธ์	หลักฐาน/ตัวบ่งชี้
1. แผนปรับปรุงหลักสูตรประกาศนียบัตรบัณฑิตสาขาวิชาชีพครูไม่ต่ำกว่าที่ สกอ.กำหนด	1. พัฒนาหลักสูตรโดยมีพื้นฐานจากแผนพัฒนาการศึกษาแห่งชาติ มาตรฐานวิชาชีพและจรรยาบรรณของวิชาชีพของบุคลากรทางการศึกษา 2. ติดตามประเมินหลักสูตรอย่างสม่ำเสมอ	1. เอกสารปรับปรุงหลักสูตร 2. รายงานผลการประเมินหลักสูตร
2. แผนปรับปรุงหลักสูตรให้สอดคล้องกับความเปลี่ยนแปลงทางสังคม เศรษฐกิจ การเมืองและความก้าวหน้าทางวิชาการ	1. ติดตามความเปลี่ยนแปลงในสังคม และวิชาการอย่างสม่ำเสมอ	1. รายงานความพึงพอใจของผู้ใช้บัณฑิต 2. แผนปรับปรุงหลักสูตรที่สอดคล้องกับความเปลี่ยนแปลงทางสังคม เศรษฐกิจ การเมืองและความก้าวหน้าทางวิชาการ ซึ่งประกอบด้วยผู้ทรงคุณวุฒิทั้งภายในและภายนอก
3. แผนพัฒนาบุคลากรด้านการเรียนการสอน และบริการวิชาการ ให้มีความรู้ สมรรถนะและเจตคติที่ทันสมัยและเหมาะสมตามมาตรฐานและจรรยาบรรณของวิชาชีพ	1. สนับสนุนบุคลากรด้านการเรียนการสอนให้ทำงานบริการแก่องค์กรภายนอก 2. พัฒนาทักษะการจัดการเรียนรู้ของบุคลากรด้านการเรียนการสอน ให้มีนวัตกรรมจัดการเรียนรู้ที่มีประสิทธิภาพยิ่งขึ้น	1. ปริมาณงานบริการวิชาการต่อบุคลากรด้านการเรียนการสอนในหลักสูตร 2. ผลการประเมินประสิทธิภาพการจัดการเรียนรู้ 3. ความพึงพอใจของผู้เรียนต่อกระบวนการจัดการเรียนรู้

2.2 การบริหารทรัพยากรการเรียนการสอน

แผนการพัฒนา/เปลี่ยนแปลง	กลยุทธ์	หลักฐาน/ตัวบ่งชี้
โครงการบัณฑิตได้จัดให้มีการห้องสอน ห้องสารสนเทศ ห้องประชุมย่อย พร้อมอุปกรณ์ต่างๆ ใช้ในการเรียนการสอน และห้องสมุดระดับบัณฑิตศึกษา	<ol style="list-style-type: none"> 1) เพิ่มอุปกรณ์อิเล็กทรอนิกส์ต่างๆ ในห้องเรียนเพื่อให้นักเรียนการสอน 2) เพิ่มช่องทางการเข้าถึงระบบเครือข่ายอินเทอร์เน็ตที่เชื่อมโยงแหล่งเรียนรู้ต่างๆ ทั้งภายในประเทศและต่างประเทศ 3) เพิ่มโอกาสการเข้าถึงสื่อบริการทางออนไลน์ 4) เพิ่มฐานข้อมูลสำหรับการสืบค้นข้อมูลทางการวิจัย 	<p>ระบบเครือข่ายในการจัดการเรียนการสอน</p> <p>ระดับความพึงพอใจของผู้ใช้บริการ</p> <p>คุณภาพขององค์ความรู้จากการสืบค้นข้อมูล</p>

2.3 การให้คำปรึกษา และความช่วยเหลือต่อนักศึกษา

แผนการพัฒนา/เปลี่ยนแปลง	กลยุทธ์	หลักฐาน/ตัวบ่งชี้
<p>การพัฒนากระบวนการจัดการและส่งเสริมสนับสนุนความร่วมมือทางวิชาการเพื่อการผลิตบัณฑิตที่มีคุณลักษณะตามอัตลักษณ์ของมหาวิทยาลัย</p> <p>พัฒนารูปแบบการเรียนการสอนเอื้อให้บัณฑิตมีคุณสมบัติ สอดคล้องกับมาตรฐานที่ครุสภากำหนด นอกจากนี้บัณฑิตจะต้องเป็นผู้มีบุคลิกภาพวุฒิภาวะที่เหมาะสม มีคุณภาพชีวิตที่ดีสมกับระดับการศึกษา</p>	<ol style="list-style-type: none"> 1) พัฒนาระบบการให้คำปรึกษาด้านการเรียนการสอน และการทำวิจัยในชั้นเรียน 2) พัฒนาข้อมูลและสารสนเทศของนักศึกษาให้เป็นปัจจุบันเพื่อการติดต่อประสานงานได้อย่างรวดเร็ว 3) พัฒนารูปแบบช่องทางติดต่อสื่อสารระหว่างนักศึกษา กับอาจารย์ที่ปรึกษา อาจารย์ผู้สอน 4) ปรับปรุงระบบการประสานงานติดต่อระหว่างนักศึกษา กับโครงการบัณฑิตศึกษา และคณะครุศาสตร์ 5) จัดโครงการเสริมสร้างคุณธรรม จริยธรรม ภาวะผู้นำ และคุณลักษณะที่พึงประสงค์ของครุมืออาชีพ 	<p>คำสั่งแต่งตั้งอาจารย์ที่ปรึกษา</p> <p>บันทึกการช่วยเหลือนักศึกษา</p> <p>ทะเบียนประวัตินักศึกษาที่เป็นปัจจุบันที่อาจารย์</p> <p>จำนวนเจ้าหน้าที่ประสานงานที่มีคุณสมบัติพร้อมในการสนับสนุนงานวิชาการและการประสานงาน</p> <p>ผลการสำรวจระดับความพึงพอใจของนักศึกษาต่อการให้คำปรึกษา การสนับสนุนและการช่วยเหลือ แก่นักศึกษา</p> <p>โครงการเสริมสร้างคุณธรรม จริยธรรม ภาวะผู้นำ และคุณลักษณะที่พึงประสงค์ของครุมืออาชีพ</p>

2.4 ความต้องการของตลาดแรงงานและสังคม และความพึงพอใจของนายจ้างต่อคุณภาพบัณฑิต

แผนการพัฒนา/เปลี่ยนแปลง	กลยุทธ์	หลักฐาน/ตัวบ่งชี้
<p>บัณฑิตตามความต้องการของระบบการศึกษา สังคม และความพึงพอใจของบังคับบัญชา โดยบัณฑิตวิชาชีพครูต้องมีคุณลักษณะ ดังต่อไปนี้</p> <p>1) เป็นผู้ที่มีสมรรถนะทางศาสตร์การจัดการศึกษา มีคุณธรรมลักษณะ บริหารจัดการตามหลักปรัชญาเศรษฐกิจพอเพียง และบูรณาการกับหลักธรรมาภิบาล</p> <p>2) ความสามารถในการใช้เทคโนโลยีสารสนเทศ มีความสามารถในการใช้ภาษาต่างประเทศเพื่อสื่อสารและแลกเปลี่ยนเรียนรู้ในเครือข่ายสังคม ระดับสากลมีภาวะผู้นำและมีวิสัยทัศน์ที่กว้างไกลพร้อมที่จะประยุกต์ศาสตร์ทางการศึกษาให้สอดคล้องกับสถานการณ์ที่เปลี่ยนแปลงอย่างรวดเร็ว มีสมรรถนะในการวิจัย การนำวิจัยไปพัฒนาการจัดการศึกษาได้เป็นอย่างดี</p>	<p>1) พัฒนาบัณฑิตให้มีความรู้ความสามารถในการจัดการศึกษาได้อย่างมีระบบและมีคุณภาพ</p> <p>2) พัฒนาสมรรถนะในการใช้เทคโนโลยีสารสนเทศ</p> <p>3) พัฒนาสมรรถนะในการใช้ภาษาต่างสื่อสารได้ในระดับสากล</p> <p>4) พัฒนาสมรรถนะในการวิจัยเป็นผู้นำทางวิชาการตลอดจนการฝึกประสบการณ์วิชาชีพเพื่อเป็นครูมืออาชีพ</p> <p>5) พัฒนาการสอนทุกรายวิชาเพิ่มการสอดแทรกเนื้อหาคุณธรรมและจริยธรรม</p>	<p>วิจัยติดตามประเมินผลบัณฑิต</p> <p>วิเคราะห์ความพึงพอใจและความต้องการของผู้ใช้บัณฑิต</p> <p>รายงานผลการวิเคราะห์ความสามารถใช้เทคโนโลยีสารสนเทศของบัณฑิต</p> <p>ระดับสมรรถนะในการสื่อสารด้วยภาษาต่างประเทศ</p> <p>4) ระดับสมรรถนะในการวิจัยและการเป็นผู้นำทางวิชาการ</p> <p>5) ระดับคุณธรรมและจริยธรรมของบัณฑิต</p>

หมวดที่ 3

ระบบการจัดการศึกษา การดำเนินการ และโครงสร้างของหลักสูตร

1. ระบบการจัดการศึกษา

1.1 ระบบ

ระบบทวิภาค โดยหนึ่งปีการศึกษาแบ่งออกเป็น 2 ภาคการศึกษาปกติ หนึ่งภาคการศึกษาปกติมีระยะเวลาศึกษาเวลาไม่น้อยกว่า 15 สัปดาห์

1.2 การจัดการศึกษาภาคฤดูร้อน

อาจจัดให้มีการจัดการเรียนการสอนภาคฤดูร้อนอีก 1 ภาคการศึกษา โดยระยะเวลาไม่น้อยกว่า 8 สัปดาห์ โดยความเห็นชอบของคณะกรรมการบริหารหลักสูตร ทั้งนี้ขึ้นอยู่กับการศึกษาพิจารณาและดุลยพินิจของอธิการบดี

1.3 การเทียบเคียงหน่วยกิตในระบบทวิภาค

ไม่มี

2. การดำเนินการหลักสูตร

2.1 วัน - เวลาในการดำเนินการเรียนการสอน

ภาคการศึกษาที่ 1 เดือนมิถุนายน – กันยายน

ภาคการศึกษาที่ 2 เดือนพฤศจิกายน – กุมภาพันธ์

ภาคฤดูร้อน เดือนมีนาคม - พฤษภาคม

2.2 คุณสมบัติของผู้เข้าศึกษา

1. เป็นผู้สำเร็จการศึกษาระดับปริญญาตรีขึ้นไปหรือเทียบเท่าจากมหาวิทยาลัยที่ ก.พ. รับรองและจะต้องเป็นบุคคลากรครูในสถานศึกษาเท่านั้น

2. ผ่านการคัดเลือกตามระเบียบและเกณฑ์ที่มีคุณสมบัติตามประกาศของคุรุสภากำหนด

2.3 ปัญหาของนักศึกษาแรกเข้า

นักศึกษาไม่มีความรู้ในสาขาวิชาชีพครู

2.4 กลยุทธ์ในการดำเนินการเพื่อการแก้ปัญหา

1. ศึกษาเรียนรู้อบรมวิชาชีพครู ตามเกณฑ์มาตรฐานของคุรุสภา

2. ฝึกประสบการณ์วิชาชีพครู 3 ภาคเรียน พร้อมกับการศึกษาเรียนรู้ในการแก้ปัญหาผู้เรียนและการทำวิจัยในชั้นเรียน

2.5 แผนการรับนักศึกษาและผู้สำเร็จการศึกษา

นักศึกษา	ปีการศึกษา				
	2562	2563	2564	2565	2566
ชั้นปีที่ 1	180	180	180	180	180
ชั้นปีที่ 2	-	180	180	180	180
รวม	180	360	360	360	360
จำนวนที่คาดว่าจะสำเร็จการศึกษา	-	180	180	180	180

หมายเหตุ เปิดรับนักศึกษาปีละ 6 ห้องเรียน ๆ ละ 30 คน

2.6 งบประมาณตามแผน

ค่าบำรุงการศึกษา แบบเหมาจ่ายรวมทั้ง 3 ภาคการศึกษา รายละเอียด

2.6.1 งบประมาณรายรับ(หน่วยบาท) 35,000

รายละเอียดรายรับ	ปีงบประมาณ				
	2562	2563	2564	2565	2566
ค่าบำรุงการศึกษา	6,300,000	6,300,000	6,300,000	6,300,000	6,300,000
เงินอุดหนุนจากรัฐบาล	-	-	-	-	-
รวมรายรับ	6,300,000	6,300,000	6,300,000	6,300,000	6,300,000
ค่าใช้จ่ายต่อหัวนักศึกษา	70,000	70,000	70,000	70,000	70,000

2.6.2 งบประมาณรายจ่าย(หน่วยบาท)

หมวดรายจ่าย	ปีงบประมาณ				
	2562	2563	2564	2565	2566
ค่าตอบแทน	1,500,000	1,500,000	1,500,000	1,500,000	1,500,000
ค่าวัสดุ	1,300,000	1,300,000	1,300,000	1,300,000	1,300,000
ค่าใช้สอย	2,900,000	2,900,000	2,900,000	2,900,000	2,900,000
ค่าครุภัณฑ์	600,000	600,000	600,000	600,000	600,000

2.7 ระบบการศึกษา

แบบชั้นเรียน

2.8 การเทียบโอนหน่วยกิต รายวิชา และการลงทะเบียนข้ามมหาวิทาลัย

ให้เป็นไปตามข้อบังคับสภาประจำสถาบันราชภัฏกำแพงเพชร ว่าด้วยการประเมินผลการศึกษาระดับบัณฑิต (หลักสูตรประกาศนียบัตรบัณฑิต) 2544

3. หลักสูตรและอาจารย์ผู้สอน

3.1 หลักสูตร

3.1.1 จำนวนหน่วยกิตรวมตลอดหลักสูตร ไม่น้อยกว่า 37 หน่วยกิต

3.1.2 โครงสร้างหลักสูตร

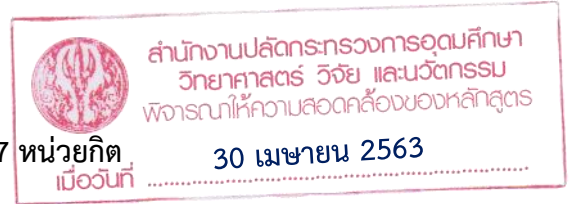

หมวดวิชา/กลุ่มวิชา/วิชา	จำนวนหน่วยกิต		
	เกณฑ์ สกอ.	เกณฑ์คุรุสภา	หลักสูตรป.บัณฑิต วิชาชีพครู (ฉบับปรับปรุง พ.ศ. 2562)
หมวดวิชาเฉพาะ	27	33	37
1. วิชาชีพครูบังคับ	-	ไม่น้อยกว่า 27 นก.	30
2. วิชาประสบการณ์วิชาชีพ	-	ไม่น้อยกว่า 6 นก.	7

3.1.3 รายวิชาในหลักสูตร

1) ความหมายของเลขรหัสรายวิชา

การกำหนดเลขรหัสรายวิชาตามหลักสูตรระดับปริญญาตรี ประกอบด้วยตัวเลขรหัสทั้งหมด 7 ตัว รายละเอียดและหลักการกำหนดรหัสวิชา ได้จำแนกดังต่อไปนี้

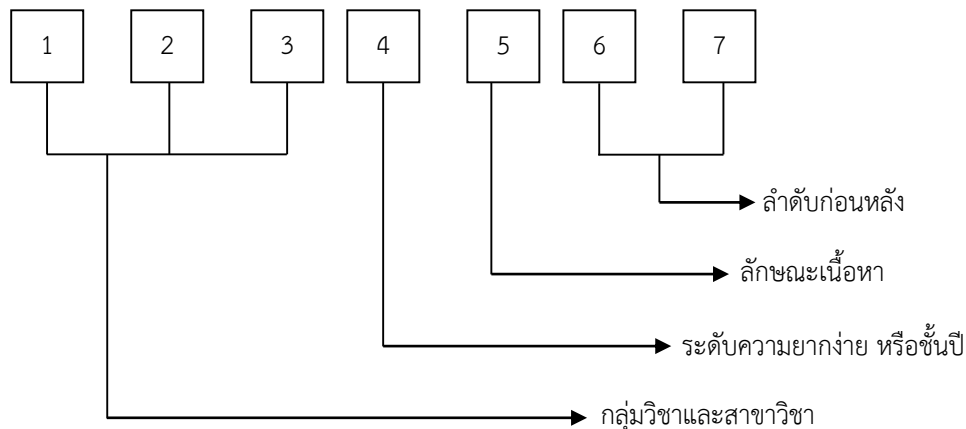

- 1) ความหมายเลขรหัสวิชาตัวที่ 1 – 3 กลุ่มวิชาและสาขาวิชา
- 2) ความหมายเลขรหัสวิชาตัวที่ 4 บ่งบอกถึงระดับความยากง่าย
- 3) ความหมายเลขรหัสวิชาตัวที่ 5 บ่งบอกถึงลักษณะเนื้อหาวิชา
- 4) ความหมายเลขรหัสวิชาตัวที่ 6 – 7 บ่งบอกถึงลำดับก่อนหลังของวิชา

2) การกำหนดหน่วยกิตและจำนวนชั่วโมง

รหัสหน่วยกิตและจำนวนชั่วโมงการจัดการเรียนการสอน ประกอบด้วย น(ท-ป-อ)

- น หมายถึง จำนวนหน่วยกิตทั้งหมดของรายวิชา
- ท หมายถึง จำนวนชั่วโมงการบรรยายต่อสัปดาห์ตามเกณฑ์มาตรฐานหลักสูตร
- ป หมายถึง จำนวนชั่วโมงปฏิบัติการต่อสัปดาห์ตามเกณฑ์มาตรฐานหลักสูตร
- อ หมายถึง จำนวนชั่วโมงศึกษาด้วยตนเองต่อสัปดาห์ โดยใช้เกณฑ์ดังนี้

1. หมวดวิชาเฉพาะ		ไม่น้อยกว่า	จำนวน	37	หน่วยกิต
1.1 วิชาชีพครูบังคับ			จำนวน	30	หน่วยกิต
รหัสวิชา	ชื่อวิชา				น(ท-ป-อ)
1005101	ภาษาและวัฒนธรรมสำหรับครู Language and Culture for Teacher				3(2-2-5)
1015102	การจัดการเรียนรู้และการบริหารจัดการในชั้นเรียน Learning and Classroom Management				3(2-2-5)
1015103	การประกันคุณภาพการศึกษาสำหรับครู Educational Quality Assurance for Teacher				3(3-0-6)
1015106	ความเป็นครู Self-actualization for Teacher				3(3-0-6)
1025201	ปรัชญาและการพัฒนาหลักสูตร Philosophy and Curriculum Development				3(2-2-5)
1035101	นวัตกรรมและเทคโนโลยีสารสนเทศทางการศึกษา Innovation and Education Information Technology				3(2-2-5)
1045101	การวัดและประเมินผลการเรียนรู้ Learning Measurement and Evaluations				3(2-2-5)
1045301	การวิจัยเพื่อพัฒนาการเรียนรู้ Research for Learning Development				3(2-2-5)
1055105	จิตวิทยาสำหรับครู Psychology for Teacher				3(3-0-6)
1055106	คุณธรรม จริยธรรม และจรรยาบรรณสำหรับครู Moral Ethics and Codes of conduct for Teacher				3(3-0-6)
1.2 วิชาประสบการณ์วิชาชีพ			จำนวน	7	หน่วยกิต
รหัสวิชา	ชื่อวิชา				น(ท-ป-อ)
1005502	การฝึกปฏิบัติวิชาชีพครูระหว่างเรียน Practicum in Teaching Profession Institution				1(90)
1005503	การปฏิบัติการสอนในสถานศึกษา1 Teaching internship 1				3(240)
1005504	การปฏิบัติการสอนในสถานศึกษา2 Teaching internship 2				3(240)

3.1.4 แผนการศึกษา

ชั้นปีที่ 1 ภาคเรียนที่ 1		
รหัสวิชา	ชื่อวิชา	หน่วยกิต
1015106	ความเป็นครู	3 (3-0-6)
1025201	ปรัชญาและการพัฒนาหลักสูตร	3 (2-2-5)
1055105	จิตวิทยาสำหรับครู	3 (3-0-6)
1045101	การวัดและประเมินผลการเรียนรู้	3 (2-2-5)
1005502	การฝึกปฏิบัติวิชาชีพครูระหว่างเรียน	1 (90)
รวม		13
ชั้นปีที่ 1 ภาคเรียนที่ 2		
รหัสวิชา	ชื่อวิชา	หน่วยกิต
1015102	การจัดการเรียนรู้และการบริหารจัดการในชั้นเรียน	3 (2-2-5)
1045301	การวิจัยเพื่อพัฒนาการเรียนรู้	3 (2-2-5)
1005101	ภาษาและวัฒนธรรมสำหรับครู	3 (2-2-5)
1005503	การปฏิบัติการสอนในสถานศึกษา1	3 (270)
รวม		12

ชั้นปีที่ 2 ภาคเรียนที่ 1		
รหัสวิชา	ชื่อวิชา	หน่วยกิต
1055106	คุณธรรม จริยธรรม และจรรยาบรรณสำหรับครู	3(3-0-6)
1035101	นวัตกรรมและเทคโนโลยีสารสนเทศทางการศึกษา	3 (2-2-5)
1015103	การประกันคุณภาพการศึกษาสำหรับครู	3 (3-0-6)
1005504	การปฏิบัติการสอนในสถานศึกษา2	3 (270)
รวม		12

3.1.5 คำอธิบายรายวิชา

ดูรายละเอียดในภาคผนวก ก